



วัฒนธรรมดนตรีเซรามิกเมืองจันทบุรี: บทบาทของสถาบันการศึกษาและพิพิธภัณฑ์ชุมชนเพื่อการ
สืบทอด



JING CHEN

ดุษฎีนิพนธ์นี้เป็นส่วนหนึ่งของการศึกษาตามหลักสูตรปรัชญาดุษฎีบัณฑิต

สาขาวิชาการบริหารศิลปะและวัฒนธรรม

คณะศิลปกรรมศาสตร์ มหาวิทยาลัยบูรพา

2566

ลิขสิทธิ์เป็นของมหาวิทยาลัยบูรพา

วัฒนธรรมดนตรีเซรามิกเมืองจิ่งเต๋อเจิ้น: บทบาทของสถาบันการศึกษาและพิพิธภัณฑ์ชุมชนเพื่อการ
สืบทอด



คุณฉวีนิพนธ์นี้เป็นส่วนหนึ่งของการศึกษาตามหลักสูตรปรัชญาดุษฎีบัณฑิต
สาขาวิชาการบริหารศิลปะและวัฒนธรรม
คณะศิลปกรรมศาสตร์ มหาวิทยาลัยบูรพา
2566
ลิขสิทธิ์เป็นของมหาวิทยาลัยบูรพา

Jingdezhen Ceramic Music Culture: The Role of Educational Institutions and
Community Museums for Inheritance



JING CHEN

A DISSERTATION SUBMITTED IN PARTIAL FULFILLMENT OF
THE REQUIREMENTS FOR DOCTOR DEGREE OF PHILOSOPHY
IN ART AND CULTURAL ADMINISTRATION
FACULTY OF FINE AND APPLIED ARTS
BURAPHA UNIVERSITY

2023

COPYRIGHT OF BURAPHA UNIVERSITY

คณะกรรมการควบคุมคุณวุฒินิพนธ์และคณะกรรมการสอบคุณวุฒินิพนธ์ได้พิจารณาคุณวุฒิ
นิพนธ์ของ JING CHEN ฉบับนี้แล้ว เห็นสมควรรับเป็นส่วนหนึ่งของการศึกษาตามหลักสูตรปรัชญา
คุณวุฒิปบัณฑิต สาขาวิชาการบริหารศิลปะและวัฒนธรรม ของมหาวิทยาลัยบูรพาได้

คณะกรรมการควบคุมคุณวุฒินิพนธ์

คณะกรรมการสอบคุณวุฒินิพนธ์

อาจารย์ที่ปรึกษาหลัก

.....

(ผู้ช่วยศาสตราจารย์ ดร.จันทนา คชประเสริฐ)

อาจารย์ที่ปรึกษาร่วม

.....

(ดร.ชูศักดิ์ สุวิมลเสถียร)

ประธาน

(รองศาสตราจารย์ ดร.ทรงวุฒิ เอกวุฒิมวงศา)

กรรมการ

(ดร.ชูศักดิ์ สุวิมลเสถียร)

กรรมการ

(ศาสตราจารย์ภรดี พันธุ์ภากร)

กรรมการ

(ผู้ช่วยศาสตราจารย์ ดร.จันทนา คชประเสริฐ)

กรรมการภายนอก

มหาวิทยาลัย

(รองศาสตราจารย์ ดร.มานพ วิสุทธิแพทย์)

คณบดีคณะศิลปกรรมศาสตร์

(รองศาสตราจารย์ ดร. เสกสรรค์ ตันยาภิรมย์)

วันที่.....เดือน.....พ.ศ.....

บัณฑิตวิทยาลัย มหาวิทยาลัยบูรพา อนุมัติให้รับคุณวุฒินิพนธ์ฉบับนี้เป็นส่วนหนึ่งของ
การศึกษาตามหลักสูตรปรัชญาคุณวุฒิปบัณฑิต สาขาวิชาการบริหารศิลปะและวัฒนธรรม ของ
มหาวิทยาลัยบูรพา

คณบดีบัณฑิตวิทยาลัย

(รองศาสตราจารย์ ดร.วิหวัธ แจ้งเอี่ยม)

วันที่.....เดือน.....พ.ศ.....

63810070: สาขาวิชา: การบริหารศิลปะและวัฒนธรรม; ปร.ด. (การบริหารศิลปะและวัฒนธรรม)

คำสำคัญ: วัฒนธรรมดนตรีเครื่องเคลือบ, ความร่วมมือระหว่างสถาบันการศึกษาและพิพิธภัณฑ์ชุมชน, การจัดการวัฒนธรรม, การสืบทอด

JING CHEN : วัฒนธรรมดนตรีเซรามิกเมืองจิ่งเต๋อเจิ้น: บทบาทของสถาบันการศึกษาและพิพิธภัณฑ์ชุมชนเพื่อการสืบทอด. (Jingdezhen Ceramic Music Culture: The Role of Educational Institutions and Community Museums for Inheritance) คณะกรรมการควบคุมคzechuqinpin: จันทนา คชประเสริฐ, ชุคักดี สุวิมลเสถียร ปี พ.ศ. 2566.

งานวิจัยฉบับนี้มีวัตถุประสงค์ 3 ประการ ได้แก่ 1) เพื่อศึกษาพัฒนาการของเครื่องดนตรีเซรามิกเมืองจิ่งเต๋อเจิ้นและกระบวนการสืบทอดที่เป็นอยู่ในช่วงเวลา ค.ศ. 1980-2023 2) เพื่อวิเคราะห์สถานการณ์ปัจจุบันของการศึกษาวัฒนธรรมดนตรีเซรามิกในจิ่งเต๋อเจิ้นและรูปแบบความร่วมมือระหว่างสถาบันการศึกษาพิพิธภัณฑ์และชุมชน 3) เพื่อแสวงหาแนวทางการจัดการวัฒนธรรมดนตรีเซรามิก ผ่านรูปแบบการมีส่วนร่วมระหว่าง สถาบันการศึกษา พิพิธภัณฑ์และชุมชน การวิจัยครั้งนี้ใช้วิธีการวิจัยเชิงปริมาณและการวิจัยเชิงคุณภาพ มีการสำรวจและการเก็บข้อมูลจากภาคสนาม มีการสัมภาษณ์เชิงลึก ผู้เชี่ยวชาญ ช่างฝีมือทำเครื่องลายคราม ผู้เชี่ยวชาญด้านดนตรี ผู้บริหารจัดการพิพิธภัณฑ์ นักศึกษาและหน่วยงานภาครัฐและเอกชน โดยนำข้อมูลที่ได้นำมาวิเคราะห์ เพื่อศึกษาความสัมพันธ์บริบทแวดล้อมที่เกี่ยวข้อง นำมาออกแบบแนวทางในการพัฒนากระบวนการจัดโครงการและกิจกรรมสืบทอดวัฒนธรรมดนตรีเครื่องลายคราม

ผลการศึกษาในช่วงสี่ทศวรรษที่ผ่านมา พบความเคลื่อนไหวชุมชนในจิ่งเต๋อเจิ้นได้ต่อยอดงานเครื่องเคลือบลายครามที่เป็นอัตลักษณ์เฉพาะของท้องถิ่น นำไปสู่วัฒนธรรมดนตรีเครื่องเคลือบ โดยกระบวนการดังกล่าวอาศัยทรัพยากรทางกายภาพของดินเผาหลิน ทรัพยากรทางประวัติศาสตร์ แหล่งโบราณคดี เต่าเผาโบราณ พิพิธภัณฑ์เครื่องเคลือบ พิพิธภัณฑ์ให้ทุนไหว ครูดนตรี และภูมิปัญญาของช่างฝีมือที่สืบทอดให้ช่างฝีมือรุ่นหลัง ได้ถูกนำมาประยุกต์ใช้ในงานด้านดนตรีเซรามิก ก่อให้เกิดแนวทางการจัดการเรียนการสอน การจัดการกิจกรรมเฉพาะทาง ความร่วมมือระหว่างหน่วยงานและนวัตกรรมด้านดนตรี ซึ่งรัฐบาลและหน่วยงานท้องถิ่นเล็งเห็นความสำคัญในการใช้พื้นที่พิพิธภัณฑ์ และสถาบันการศึกษาเป็นเวทีในการสืบสานวัฒนธรรมดนตรีให้คนในชุมชนและผู้สนใจ ทั้งนี้ได้ข้อสรุปแนวทางที่ผ่านมาเป็นกลยุทธ์ในการจัดการวัฒนธรรมดนตรีเครื่องเคลือบได้ 3 กลยุทธ์ คือ "ICI" I- Integration หมายถึงการบูรณาการข้ามศาสตร์ดนตรี ศิลปะ ประวัติศาสตร์ สื่อดิจิทัล การประสานช่างฝีมือ การบริหารงานวัฒนธรรม C-Cooperation หมายถึงความร่วมมือระหว่างเครือข่าย เพื่อส่งเสริมประสบการณ์ "เชิงปฏิบัติ"เชิงรุก และ I-Increase หมายถึง

การเพิ่มพื้นที่การฝึกอบรม พื้นที่การแสดงผลและพื้นที่เสมือนจริงในโลกออนไลน์เพื่อเป็นทางเลือกในการสืบทอดวัฒนธรรมดนตรีเซรามิกในยุคปัจจุบัน ซึ่งการจัดประสบการณ์การเชื่อมต่อระหว่างสถาบันการศึกษา พิพิธภัณฑ์ และชุมชนยังเป็นเรื่องท้าทายและไม่ควรหยุดนิ่ง ควรได้รับผลิตซ้ำขยายพื้นที่การมีส่วนร่วม ทั้งนี้การจัดการพื้นที่ทางวัฒนธรรมช่วยทำให้ชุมชนตระหนักถึงศักยภาพของวัฒนธรรมดนตรีเครื่องเคลือบที่สามารถนำไปประยุกต์ใช้ในการจัดกิจกรรมการเรียนการสอนซึ่งไม่จำกัดเฉพาะเมืองจิ่งเต๋อเจิ้น



63810070: MAJOR: ART AND CULTURAL ADMINISTRATION; Ph.D. (ART AND CULTURAL ADMINISTRATION)

KEYWORDS: Porcelain music culture, Cooperation between educational institutions and community museums, Cultural management, Inheritance

JING CHEN : JINGDEZHEN CERAMIC MUSIC CULTURE: THE ROLE OF EDUCATIONAL INSTITUTIONS AND COMMUNITY MUSEUMS FOR INHERITANCE.

ADVISORY COMMITTEE: JANTANA KHOCHPRASERT, Ph.D. CHUSAK SUVIMOLSTIEN, Ph.D. 2023.

This research has three objectives: first, to study the development of Jingdezhen ceramic musical instruments and the succession process in the period 1980-2023; second, to analyze the current situation of cultural studies. ceramic music in Jingdezhen and the cooperation model among educational institutions, museums, and communities. Third, to find ways to manage ceramic music culture. Through the form of participation between educational institution Museum and community This research used quantitative research methods and qualitative research methods. There are surveys and data collection from the field. There are in-depth interviews with experts and porcelain craftsmen. music expert Museum administrator Students and government and private agencies By using the information that has been analyzed. To study the relationship with the relevant environmental context. Used to design guidelines for developing the process of organizing projects and activities to inherit the porcelain music culture.

Results of studies over the past four decades Found community movement in Jingdezhen that has continued to develop porcelain that is unique to the local area. This process could result in reliance on physical resources of kaolin upon for Ceramic music culture. historical resources Archaeological site, ancient kilns, ceramics museum Haihunhou Museum Music teachers and the wisdom of craftsmen passed on to future generations of craftsmen. They all have been applied in the field of ceramic music. creating guidelines for organizing teaching and learning Organizing

specific activities Interagency cooperation and innovation in music The government and local agencies recognize the importance of using museum space. and educational institutions are a platform for continuing music culture for people in the community and those interested. In this regard, it has been concluded that the past approaches are three strategies for managing the culture of porcelain music: "ICI" I- Integration, meaning the integration of music, art, history, digital media, and coordination of craftsmen. cultural administration C-Cooperation Refers to cooperation between networks to accumulate experience Proactive "practical" and I-Increase means increasing training space. Expression space and virtual space in the online world as an alternative for inheriting ceramic music culture in the present era. Organizing experiences that connect educational institutions, museums, and communities is still a challenge and should not be stagnant; it should be replicated to expand participation areas. The management of the cultural space helps the community to realize the potential of the porcelain music culture that can be applied in teaching and learning management which is not limited to Jingdezhen City.

กิตติกรรมประกาศ

เมื่อเข้าสู่ช่วงแห่งการสำเร็จการศึกษา ผู้วิจัยมีความคิดมากมายและรู้สึกตื่นเต้นใจเป็นอย่างมาก บางคนกล่าวว่าดุชนิพนธ์ระดับปริญญาเอกเป็นบทความระดับสูงสุดในอาชีพวิชาการ ซึ่งผู้วิจัยมีประสบการณ์กับกระบวนการนี้อย่างจริงจัง การเขียนดุชนิพนธ์ฉบับนี้จะไม่สำเร็จลุล่วงไปได้หากไม่ได้รับคำแนะนำจากอาจารย์ที่ปรึกษาของผู้วิจัย ผู้ช่วยศาสตราจารย์จันทนา คชประเสริฐ และดร. ชูศักดิ์ สุวิมลเสถียร ตั้งแต่การเสนอหัวข้อดุชนิพนธ์จนถึงการเขียนโครงร่าง ตลอดจนการดำเนินการตามแผนการจัดการ ซึ่งผลสำเร็จที่ผู้วิจัยได้รับนั้นได้มาจากความช่วยเหลือของอาจารย์ที่ปรึกษาทั้งสิ้น

ผู้วิจัยขอกราบขอบพระคุณคณาจารย์และเจ้าหน้าที่คณะศิลปกรรมศาสตร์ มหาวิทยาลัยบูรพา ที่คอยช่วยเหลือและดูแลการสอนมาโดยตลอด ในเวลาเดียวกัน ผู้วิจัยอยากจะแสดงความขอบคุณเป็นพิเศษต่ออาจารย์และศิลปินเครื่องดนตรีเซรามิกที่ให้คำแนะนำอันมีค่าแก่ผู้วิจัยในระหว่างการเขียนดุชนิพนธ์

การที่ดุชนิพนธ์สำเร็จลุล่วงได้นั้นเกิดจากการอุทิศตนอย่างทุ่มเทของอาจารย์จันทนา คชประเสริฐ และอาจารย์ชูศักดิ์ สุวิมลเสถียร การได้เป็นศิษย์ของอาจารย์ที่ปรึกษาถือเป็นพรอันประเสริฐในชีวิต ด้วยทัศนคติทางวิชาการที่ไม่หยุดยั้งของอาจารย์ได้ส่งอิทธิพลต่อนักศึกษาทุกคนที่อยู่รอบตัว และเนื่องจากอาจารย์ได้ทุ่มเทเวลาอย่างมากในการแก้ไขโครงสร้างและเนื้อหาของดุชนิพนธ์อย่างซ้ำแล้วซ้ำเล่า ทำให้ผู้วิจัยเกิดสัมผัสและได้ดุชนิพนธ์ในรูปแบบที่ดีที่สุด ผู้วิจัยขอกราบขอบพระคุณอาจารย์ทั้งสองท่านอย่างจริงใจ

JING CHEN

สารบัญ

	หน้า
บทคัดย่อภาษาไทย.....	ง
บทคัดย่อภาษาอังกฤษ.....	ฉ
กิตติกรรมประกาศ.....	ช
สารบัญ.....	ฅ
สารบัญตาราง.....	ฐ
สารบัญภาพ.....	ท
บทที่ 1 บทนำ	1
ความเป็นมาและความสำคัญของปัญหา.....	1
คำถามของการวิจัย.....	5
วัตถุประสงค์ของการวิจัย.....	5
กรอบแนวคิดของการวิจัย.....	6
ขอบเขตของการวิจัย.....	7
วิธีดำเนินการวิจัย.....	9
ประโยชน์ที่คาดว่าจะได้รับ.....	12
นิยามศัพท์เฉพาะ.....	13
บทที่ 2 แนวคิด ทฤษฎี และงานวิจัยที่เกี่ยวข้อง	15
แนวคิดและการก่อรูปของวัฒนธรรมดนตรีเซรามิก	15
1. เครื่องดนตรีเซรามิก	15
2. วัฒนธรรมดนตรีเซรามิก.....	21
รูปแบบความร่วมมือระหว่างกว่านเสี้ยวเหอจ้าว (สถาบันการศึกษาและพิพิธภัณฑ์ชุมชน).....	26

1. รูปแบบความร่วมมือระหว่าง “สถาบันการศึกษาและพิพิธภัณฑ์ชุมชน” ของต่างประเทศ	26
2. รูปแบบความร่วมมือระหว่าง “สถาบันการศึกษาและพิพิธภัณฑ์ชุมชน” ในประเทศจีน ..	29
ทฤษฎีและหลักการที่เกี่ยวข้อง.....	31
1. ทฤษฎีและหลักการที่เกี่ยวข้องกับ “การสืบทอด”	31
2. ทฤษฎีและหลักการที่เกี่ยวข้องกับ “การพัฒนา”	34
งานวิจัยที่เกี่ยวข้อง	37
บทที่ 3 วัฒนธรรมเครื่องดนตรีเซรามิกจิ่งเต๋อเจิ้น	45
ร่องรอยในประวัติศาสตร์เครื่องดนตรีเซรามิกจิ่งเต๋อเจิ้น	45
ลักษณะพิเศษของเครื่องดนตรีเซรามิกจิ่งเต๋อเจิ้น.....	47
ประเภทของเครื่องดนตรีเซรามิก	53
1. เครื่องดนตรีประเภทตี.....	55
2. เครื่องดนตรีประเภทเป่า	59
3 เครื่องดนตรีประเภทเครื่องสี	60
4 เครื่องดนตรีประเภทเครื่องดีด.....	61
บทเพลงพื้นบ้านและการแสดงดนตรีเซรามิกจิ่งเต๋อเจิ้น	66
พัฒนาการของเครื่องดนตรีเซรามิกจิ่งเต๋อเจิ้นในช่วงปี1980-2023	68
1. พัฒนาการของเครื่องดนตรีเซรามิก	69
2. พัฒนาการของวัฒนธรรมดนตรีเซรามิกในท้องถิ่น	72
3. พัฒนาการของการศึกษาดนตรีเซรามิก	72
บทที่ 4 สถานการณ์ปัจจุบันของการสอนวัฒนธรรมดนตรีเซรามิกและความร่วมมือระหว่าง สถาบันการศึกษาและพิพิธภัณฑ์.....	76
สถานการณ์ปัจจุบันของการสอนวัฒนธรรมดนตรีเซรามิก	76
1. เงื่อนไขเบื้องต้นของการสำรวจ.....	77

2. การออกแบบการสำรวจ.....	78
การวิเคราะห์สถานการณ์ปัจจุบันของการสอนวัฒนธรรมดนตรีเซรามิก	80
1. การสำรวจสถานการณ์ปัจจุบัน.....	80
2. การวิเคราะห์ข้อมูล	80
3. การวิเคราะห์ผลการสัมภาษณ์.....	92
4. กิจกรรมที่ผ่านมา	108
การสำรวจโครงการการเรียนการสอนวัฒนธรรมดนตรีเซรามิกภายใต้รูปแบบความร่วมมือระหว่าง สถาบันการศึกษาและพิพิธภัณฑ์.....	110
1. ลักษณะเด่นของพิพิธภัณฑ์ดนตรีจีน.....	111
2. ภาพรวมสถานการณ์ปัจจุบันการเรียนการสอนวัฒนธรรมดนตรีในพิพิธภัณฑ์ดนตรี.....	116
ความคาดหวังสำหรับการสอนวัฒนธรรมดนตรีเซรามิกภายใต้รูปแบบความร่วมมือระหว่าง สถาบันการศึกษาและพิพิธภัณฑ์.....	118
บทที่ 5 แนวทางการปฏิบัติการสืบทอดและการจัดการวัฒนธรรมดนตรีเซรามิกผ่านรูปแบบการมีส่วนร่วม ร่วมระหว่าง “สถาบันการศึกษาและพิพิธภัณฑ์ชุมชน”	123
แนวทางและปฏิบัติการภายใต้รูปแบบความร่วมมือระหว่างสถาบันการศึกษาและพิพิธภัณฑ์ชุมชน โดยพิพิธภัณฑ์เป็นหลัก	124
1. แนวทางด้านบริหารจัดการ.....	125
2. แนวทางการจัดโครงการกิจกรรมการเรียนการสอน.....	132
ปฏิบัติการภายใต้รูปแบบความร่วมมือระหว่างสถาบันการศึกษาและพิพิธภัณฑ์ชุมชน โดย สถาบันการศึกษาเป็นหลัก.....	137
1. การบูรณาการเรียนการสอนและภาคปฏิบัติ.....	137
2. การพัฒนาหลักสูตรในสถาบันการศึกษา.....	139
3. การฝึกอบรมอาจารย์และพัฒนาบุคลากรด้านการศึกษา	143
ปฏิบัติการภายใต้รูปแบบความร่วมมือระหว่างสถาบันการศึกษาและพิพิธภัณฑ์ชุมชนแบบมี ส่วนร่วม	147

1. วัฒนธรรมพื้นบ้าน.....	147
2. กิจกรรมชุมชน	155
บทที่ 6 การสรุปผลและอภิปรายผล	163
การสรุปผลการวิจัย.....	163
การอภิปรายผลการวิจัย.....	170
ข้อเสนอแนะ.....	172
บรรณานุกรม.....	174
ภาคผนวก.....	181
ภาคผนวก ก	182
ภาคผนวก ข	191
ภาคผนวก ค	194
ภาคผนวก ง.....	198
ภาคผนวก จ	202
ภาคผนวก ฉ	206
ประวัติย่อของผู้วิจัย.....	219

สารบัญตาราง

	หน้า
ตารางที่ 1-1 รายละเอียดของผู้ให้สัมภาษณ์.....	10
ตารางที่ 2-1 การเปลี่ยนแปลงทางประวัติศาสตร์ของเครื่องดนตรีเซรามิก.....	23
ตารางที่ 3-1 การพัฒนาผลผลิตการตกแต่งเครื่องดนตรีเซรามิก (จัดทำโดยผู้วิจัย).....	50
ตารางที่ 3-2 การแบ่งประเภทของเครื่องดนตรีเซรามิกปัจจุบัน (Chen Jing, 2023).....	63
ตารางที่ 3-3 การแบ่งประเภทบทเพลงของเครื่องดนตรีเซรามิกสมัยใหม่ (จัดทำโดย ผู้วิจัย).....	68
ตารางที่ 4-1 การสำรวจสถิติพื้นฐานของนักศึกษาที่สำรวจ.....	80
ตารางที่ 4-3 การเปลี่ยนแปลงของดนตรีเซรามิกสมัยใหม่หลังจากการวิจัยและวิเคราะห์	121
ตารางที่ 5-1 นิทรรศการของพิพิธภัณฑ์เซรามิกจิ่งเต๋อเจิ้นในช่วง 5 ปีที่ผ่านมา (ค.ศ. 2019 - ค.ศ. 2023).....	126
ตารางที่ 4-2 ตารางแสดงอุปกรณ์ระบุตำแหน่งสำหรับการประมวลผลเสียงจากการกดและตีตุ่มเซรามิก.....	145
ตารางที่ 5-2 ร่องรอยพื้นบ้านของยุคสมัยทางดนตรีและการเต้นรำ (จัดทำโดยผู้วิจัย).....	148

สารบัญภาพ

	หน้า
ภาพที่ 1-1 กรอบแนวคิด.....	7
ภาพที่ 1-2 แผนที่เมืองจิ้งเต๋อเจิ้น มณฑลเจียงซี.....	8
ภาพที่ 1-3 สิบสองเสียง.....	14
ภาพที่ 2-1 ชลู่กระดูกเจียหู เมื่อ 7,800-9,000 ปีที่ผ่านมา ปัจจุบันเก็บอยู่ที่พิพิธภัณฑสถานเหอหนาน	16
ภาพที่ 2-2 กลองดินเผาสี่หย่งเจิ้งเล่อซานในยุคหลังหินใหม่ ปัจจุบันเก็บรักษาอยู่ที่พิพิธภัณฑสถานแห่งชาติจีน.....	17
ภาพที่ 2-3 ชวินชองเตียวเมื่อ 6,700 ปีก่อน ที่ขุดพบจากแหล่งโบราณสถานหมู่ตู้ หยูเหยา เจ้อเจียง ปัจจุบันเก็บรักษาอยู่ที่พิพิธภัณฑสถานมณฑลเจ้อเจียง.....	17
ภาพที่ 2-4 กังสตาลขนาดใหญ่ที่ขุดพบจากหมู่บ้านอู่กวาน เมื่อ 3,300 ปีก่อน ปัจจุบันเก็บรักษาอยู่ที่พิพิธภัณฑสถานแห่งชาติจีน.....	18
ภาพที่ 2-5 เครื่องดนตรีเซรามิกฉือโอว.....	19
ภาพที่ 2-6 ระฆังแบนเจิงโหวอเมื่อ 2,400 ปีก่อน ปัจจุบันเก็บรักษาอยู่ที่พิพิธภัณฑสถานประจำมณฑลหูเป่ย์ เพื่อเป็น “สมบัติของตำบล”	20
ภาพที่ 2-7 ระฆังเปียนจงในพิพิธภัณฑสถานไห่ฮุนโหว.....	21
ภาพที่ 2-8 โครงสร้างแนวคิดของงานวิจัย.....	43
ภาพที่ 2-9 โครงสร้างแนวคิดของงานวิจัย.....	44
ภาพที่ 3-1 เครื่องดนตรีจากหยกที่ขุดพบในสุสานชนชั้นสูงแคว้นเยว่ ยุคจ้านกั๋วตอนต้น พื้นที่หังชานเมืองอู่ซี.....	48
ภาพที่ 3-2 ฉุนเซรามิก.....	54
ภาพที่ 3-3 ถ้วยโอวเซรามิก.....	56
ภาพที่ 3-4 ระฆังราวเซรามิก.....	56
ภาพที่ 3-5 ระฆังเซรามิก.....	57

ภาพที่ 3-6 กังสตาลเซรามิก	58
ภาพที่ 3-7 กลองเซรามิก.....	59
ภาพที่ 3-8 ขลุ่ยเซรามิก	59
ภาพที่ 3-9 ขลุ่ยเซียวเซรามิก.....	60
ภาพที่ 3-10 ซอเออร์หู่เซรามิก	61
ภาพที่ 3-11 ผีผาเซรามิก.....	62
ภาพที่ 3-12 กู่เจิงเซรามิก.....	63
ภาพที่ 3-13 กลองเอวเซรามิก.....	69
ภาพที่ 3-14 เฟิงฟานไม้ไผ่.....	70
ภาพที่ 3-15 เฟิงฟานเซรามิก	71
ภาพที่ 3-16 พัฒนาการทางประวัติศาสตร์ของเครื่องดนตรีเซรามิกจิ้งเต๋อเจิ้น	74
ภาพที่ 4-1 ระดับความรู้ของนักศึกษาวิทยาลัยเกี่ยวกับดนตรีเซรามิก	81
ภาพที่ 4-2 ความสามารถในการจำแนกแยกแยะของนักศึกษาต่อเครื่องดนตรีเซรามิก	82
ภาพที่ 4-3 ช่องทางที่ให้นักศึกษาได้เรียนรู้ดนตรีเซรามิก.....	83
ภาพที่ 4-4 สถานการณ์การเล่นดนตรีเซรามิก	84
ภาพที่ 4-5 ประสบการณ์การชมการแสดงดนตรีเซรามิก	85
ภาพที่ 4-6 เหตุผลที่ดึงดูดให้นักศึกษาเข้าชมการแสดงดนตรีเซรามิก	85
ภาพที่ 4-7 ข้อมูลที่นักศึกษาเยี่ยมชมประวัติศาสตร์และวัฒนธรรมเซรามิก	86
ภาพที่ 4-8 ความยินยอมของนักศึกษาในการเรียนรู้เครื่องดนตรีเซรามิก	87
ภาพที่ 4-9 ข้อมูลเกี่ยวกับกิจกรรมที่พิพิธภัณฑ์เข้าไปในสถาบันการศึกษา.....	88
ภาพที่ 4-10 ช่องทางที่นักศึกษายากจะใช้ในการเรียนรู้ความรู้ดนตรีเซรามิก	89
ภาพที่ 4-11 การคาดหวังจะเข้าร่วมกิจกรรม “ความร่วมมือระหว่างสถาบันการศึกษาและพิพิธภัณฑ์”	90
ภาพที่ 4-12 ข้อมูลเกี่ยวกับวัฒนธรรมดนตรีเซรามิกที่นักศึกษาสนใจ	90

ภาพที่ 4-13 นักศึกษาคาดหวังอะไรจาก “ความร่วมมือระหว่างสถาบันการศึกษาและพิพิธภัณฑ์” .	91
ภาพที่ 4-14 คุณ Chen Huali กำลังเล่นเอ้อหูเซรามิก.....	93
ภาพที่ 4-15 นิทรรศการการท่องเที่ยวเชิงวัฒนธรรมอยู่ประเทศไทยครั้งที่ 2.....	93
ภาพที่ 4-16 พิณจีนโบราณฉือหม่า.....	94
ภาพที่ 4-17 เบส.....	94
ภาพที่ 4-18 Zhang ช่างฝีมือที่อาจารย์ Wang Rongfa จ้าง	95
ภาพที่ 4-19 ตัวเอ้อหูเซรามิกที่คุณ Zhang ช่างฝีมือสร้างเสร็จแล้ว.....	95
ภาพที่ 4-20 ส่วนหัวของเอ้อหูเซรามิกที่คุณ Zhang ช่างฝีมือผลิตเสร็จแล้ว	96
ภาพที่ 4-21 ระฆังเบียงจงเซรามิกที่เผาเสร็จแล้ว.....	96
ภาพที่ 4-22 อาจารย์ Wang Rongfa กำลังเล่นเครื่องดนตรีโอเซรามิก	97
ภาพที่ 4-23 การแสดงดนตรีเซรามิกในการประชุมพัฒนาการท่องเที่ยวมณฑลเจียงซี ค.ศ. 2021 ...	98
ภาพที่ 4-24 เพื่อให้วัฒนธรรมเซรามิกเข้าสู่แผนนิทรรศการในมหาวิทยาลัย.....	98
ภาพที่ 4-25 การจัดแสดงการสอนของเครื่องดนตรีเซรามิกในห้องเรียน	99
ภาพที่ 4-26 มาริมาเซรามิก สร้างสรรค์โดยอาจารย์ Wang Rongfa (ถ่ายโดยผู้วิจัย 15 สิงหาคม 2023).....	104
ภาพที่ 4-27 เส้นทางการพัฒนาของดนตรีเซรามิก.....	118
ภาพที่ 5-1 การสร้างฉากเสมือนจริงสำหรับการออกแบบนิทรรศการ “มรดกภูมิปัญญาทางวัฒนธรรม”	129
ภาพที่ 5-2 การสร้างฉากเสมือนจริงสำหรับการออกแบบนิทรรศการ “มรดกภูมิปัญญาทางวัฒนธรรม”	130
ภาพที่ 5-3 “นิทรรศการที่มีดนตรีเป็นหัวข้อ”	131
ภาพที่ 5-4 “นิทรรศการที่มีดนตรีเป็นหัวข้อ”	131
ภาพที่ 5-5 การจัดแสดงเครื่องดนตรีเซรามิกเข้าสู่พิพิธภัณฑ์เตาเผาราชสำนัก.....	135
ภาพที่ 5-6 การแสดงดนตรีเซรามิกในพิพิธภัณฑ์มณฑลเจียงซี	136
ภาพที่ 5-7 การแสดงดนตรีเซรามิกในพื้นที่จัดแสดงพื้นบ้านในเตาเผาโบราณจิ่งเต๋อเจิ้น.....	137

ภาพที่ 5-8 Ma Yanhong ผู้จัดการเมืองจิ้งเต๋อเจิ้น และคณะเดินทางไปที่คณะดุริยางคศาสตร์ของ วิทยาลัยครุศาสตร์เจียงซี เพื่อหารือเกี่ยวกับความร่วมมือระหว่างมหาวิทยาลัยกับองค์กร.....	139
ภาพที่ 5-9 การเรียนเครื่องดนตรีเซรามิกสำหรับนักศึกษาในวิทยาลัยครุศาสตร์เจียงซี	141
ภาพที่ 5-10 กิจกรรมการแสดงดนตรีของนักศึกษาในวิทยาลัยครุศาสตร์เจียงซี.....	142
ภาพที่ 5-11 การแสดงดนตรีด้วยเครื่องดนตรีเซรามิกของอาจารย์ในวิชาการขึ้นชมดนตรี	142
ภาพที่ 5-12 แผนที่ที่ตั้งทางภูมิศาสตร์ของแคว้นอู่เยว่ในรัชสมัยของจักรพรรดิอู่แห่งราชวงศ์ฮั่น....	149
ภาพที่ 5-13 โน้ตเปียโนเพลงหยินซานหง	152
ภาพที่ 5-14 เนื้อเพลง “ปานจิวเดี่ยว	154
ภาพที่ 5-15 คอนเสิร์ตขลุ่ยเซรามิก	156
ภาพที่ 5-16 คอนเสิร์ตขลุ่ยเซรามิก	156
ภาพที่ 5-17 แผนภาพแนวทางการจัดการเพื่อการสืบทอดและการพัฒนาวัฒนธรรมดนตรีเซรามิกจิ้ง เต๋อเจิ้น.....	159
ภาพที่ 6-1 แผนภาพความสัมพันธ์รูปแบบความร่วมมือระหว่างสถาบันการศึกษาและพิพิธภัณฑ์ ..	168

บทที่ 1

บทนำ

ความเป็นมาและความสำคัญของปัญหา

เครื่องเคลือบดินเผาเป็นผลิตภัณฑ์ทางวัฒนธรรมที่นำประเทศจีนสู่เวทีโลก และกลายเป็นภาพลักษณ์ที่ทำให้ทั่วโลกรู้จักและจดจำประเทศจีน (CHINA) การผลิตเครื่องเคลือบมีความสัมพันธ์และเกี่ยวข้องกับวัสดุอย่างดินเผาหลิน ซึ่งเป็นดินท้องถิ่นของจังหวัดจิ่งเต๋อเจิ้น ซึ่งถูกนำมาใช้กันอย่างแพร่หลายในการผลิตเครื่องเคลือบ และด้วยฝีมือช่างปั้นและเทคโนโลยีการผลิตที่ก้าวหน้าและทันสมัยของเมืองจิ่งเต๋อเจิ้น ซึ่งต่อมาทำให้เครื่องดนตรีเซรามิกของจังหวัดจิ่งเต๋อเจิ้นเป็นที่รู้จักไปทั่วโลก

ประวัติศาสตร์ของวัฒนธรรมดนตรีเซรามิกเกิดขึ้นตั้งแต่การค้นพบเครื่องดนตรีในยุคหินใหม่ จากบันทึกทางประวัติศาสตร์และการขุดพบโบราณวัตถุจะเห็นได้ว่า ก่อนคริสตศักราช 2070 ได้เริ่มมีการประดิษฐ์และใช้หินและเครื่องปั้นดินเผาเป็นเครื่องดนตรี นอกจากขลุ่ยกระดุกและกลองแล้ว เครื่องดนตรีที่เก่าแก่ที่สุดที่มนุษย์ใช้ยังรวมถึงขลุ่ย ในฐานะที่เป็นเครื่องเป่าที่ทำจากดินเหนียว ขลุ่ยมีกันแบนและมีรูปทรงวงรี ขลุ่ยที่ถูกค้นพบในช่วงแรกคือขลุ่ยรูเดี่ยวซึ่งถูกขุดพบเมื่อหกพันปีที่แล้ว ณ โบราณสถานเหอหมู่ ตำบลหลูเหยง มณฑลเจ้อเจียง (Wang, 2018, p. 4) หลักฐานทางโบราณคดีเหล่านี้สะท้อนการเกิดขึ้นของการแบ่งงานทางสังคมในสังคมทาสทำให้เกิดการพัฒนาเทคโนโลยีการผลิตเครื่องดนตรี

กระดิ่งหินขนาดใหญ่ซึ่งเป็นวัตถุทางวัฒนธรรมที่ขุดพบในหมู่บ้านอู่กวานในค.ศ. 1950 (Baidu, 2023) มีการตกแต่งอย่างสวยงาม ซึ่งแสดงถึงการผลิตเครื่องดนตรีในระดับสูงในสมัยราชวงศ์ซาง ในค.ศ. 1978 มีการขุดหลุมฝังศพของเจิ้งไหวยี่ในตำบลลุ่ย มณฑลหูเป่ย์ และได้มีการค้นพบเครื่องดนตรีจำนวน 124 ชิ้นในหลุมฝังศพ (Liu, 2006, p. 25) โดยเฉพาะอย่างยิ่ง ระฆังทองแดงจำนวน 64 ชิ้นที่มีขนาดแตกต่างกัน ความกว้างของช่วงเสียงแต่ละช่วงสามารถแบ่งช่วงเสียงคู่ 8 ได้ 5 ช่วงเสียง ระฆังแต่ละชิ้นสามารถเล่นโน้ตได้สองโน้ต เสียงระฆังชุดนี้พิสูจน์ให้เห็นว่าเมื่อกว่าสองพันปีที่แล้ว ผู้คนได้นำหลักสิบสองจังหวะของดนตรีโบราณ (Twelve rhythms of ancient music) มาปรับใช้ (Chen, 2019, p. 8) สิบสองเสียง หมายถึง จังหวะทั้งสิบสองของดนตรีโบราณ ซึ่งเป็นวิธีการตั้งเสียงแบบจีนโบราณ และสิบสองจังหวะคือ C #C D #D E F #F G #G A #A B จากนี้จะเห็นได้ว่า จังหวะทั้งสิบสองจังหวะของจีนโบราณนั้นมีมาก่อนระบบแบ่งเท่า (Equal Temperament) ของตะวันตกมากกว่า 100 ปี

จนถึงปัจจุบัน นักดนตรียังคงพยายามศึกษาวิวัฒนาการของเครื่องดนตรีเซรามิกโบราณ เพื่อฟื้นฟูงานฝีมือโบราณจากโบราณวัตถุที่ขุดพบและสร้างสรรค์สิ่งใหม่ ๆ บนพื้นฐานดั้งเดิม ในช่วงกลางทศวรรษ 80 กลุ่มนักดนตรีพื้นเมืองจึงต่อเงินได้สร้างเครื่องดนตรีเซรามิกสมัยใหม่ขึ้น โดยผสมผสานงานฝีมือเซรามิกและศาสตร์ของเสียงและฟิสิกส์เข้าด้วยกันตามหลักทฤษฎี “เสียงแบ่งเท่า” (Equal Temperament) แบบตะวันตก หลังจากผ่านการแก้ไขและทดลองมาหลายปี จึงเกิดเครื่องดนตรีประเภทเคาะชนิดใหม่คือ “สือโอวหรือถั่วเซรามิก” (Xiao Jigen, 2000, p.37) เครื่องดนตรีเซรามิก คือต้นแบบของการผสมผสานศิลปะเซรามิกและศิลปะดนตรี ซึ่งมีลักษณะเฉพาะดั้งเดิมที่เป็นเอกลักษณ์

เครื่องดนตรีเซรามิกที่ผลิตในเมืองจิ่งเต๋อเจิ้นมีรูปทรงสวยงาม คุณภาพสูงและมีความเสถียรในการใช้งาน สามารถบรรเลงให้ผู้ฟังรู้สึกถึงเสียงที่ไพเราะ นุ่มนวลและเป็นธรรมชาติ เสียงจากเครื่องดนตรีเซรามิกที่ผลิตในจิ่งเต๋อเจิ้นมีความก้องกังวานของเครื่องลายคราม จิ่งเต๋อเจิ้นในฐานะที่เป็นเมืองหลวงของเซรามิกที่มีชื่อเสียงระดับโลก มีข้อได้เปรียบในด้านเครื่องดนตรีเซรามิกและการแสดงดนตรีเซรามิก การสืบทอดเครื่องดนตรีเซรามิกมีความสำคัญต่อการส่งเสริมวัฒนธรรมของชาติและมีความสำคัญสำหรับศิลปะเซรามิกและศิลปะดนตรี แต่จากการศึกษาและการลงพื้นที่สำรวจพบว่าภาพรวมของการสืบทอดและการพัฒนาของเครื่องดนตรีเซรามิกในปัจจุบันเป็นเรื่องที่ยุ่งยาก งานวิจัยที่เกี่ยวข้องค่อนข้างกระจัดกระจายและขาดการจัดการอย่างเป็นระบบ และการจัดการด้านนิทรรศการขาดความร่วมมือกับสถาบันการศึกษา ในฐานะที่เป็นคนจิ่งเต๋อเจิ้น ผู้วิจัยมีความผูกพันและรักในบ้านเกิดและได้รับอิทธิพลจากวัฒนธรรมเครื่องลายครามตั้งแต่เล็ก ซึ่งเป็นปัจจัยที่กระตุ้นความสนใจของผู้วิจัยในการเรียนรู้อารยธรรมเครื่องลายครามโบราณ และในฐานะนักศึกษาระดับปริญญาเอกคนแรกในจิ่งเต๋อเจิ้นที่ศึกษาดนตรีเซรามิก ผู้วิจัยตั้งใจที่จะผสมผสานวิชาการกับวัฒนธรรมท้องถิ่น โดยในวิทยานิพนธ์ระดับปริญญาโทของผู้วิจัยได้วิเคราะห์ความสำคัญของการเรียนการสอนดนตรีเซรามิกในห้องเรียนและได้ออกแบบแผนการสอนสำหรับผู้เรียนที่มีช่วงอายุที่ต่างกัน และนำไปปฏิบัติจริงในห้องเรียน เพื่อเป็นอ้างอิงสำหรับการเรียนการสอนดนตรีเซรามิกในชั้นเรียนประถมศึกษาและมัธยมศึกษา การสืบทอดและการพัฒนาวัฒนธรรมดนตรีเซรามิกคือปัญหาที่สำคัญที่สุดในปัจจุบัน การบูรณาการเซรามิกและดนตรีเป็นสิ่งที่มีความท้าทาย เนื่องจากต้องเข้าใจทั้งศิลปวัฒนธรรมและกระบวนการการผลิตเซรามิกและหลักการดนตรีรวมทั้งจังหวะและการบรรเลง ดังนั้นจะสืบทอดและพัฒนาวัฒนธรรมดนตรีเซรามิกด้วยวิธีใด

ด้วยการพัฒนาของพหุวัฒนธรรม การเปลี่ยนแปลงหลายอย่างได้เกิดขึ้นภายใต้ภูมิหลังของนโยบายระดับชาติ ตั้งแต่ต้นศตวรรษที่ 20 ถึงต้นศตวรรษที่ 21 คณะกรรมการการศึกษาของสภาแห่งชาติได้เผยแพร่เอกสารเกี่ยวกับการส่งเสริมการศึกษาคุณภาพในสถาบันการศึกษาระดับประถมศึกษาและมัธยมศึกษาและเกิดแผนการฟื้นฟูการศึกษาสำหรับศตวรรษที่ 21 (สำนักงานสถิติ

แห่งชาติประเทศจีน) ทำให้การศึกษาที่มีคุณภาพกลายเป็นรากฐานของประเทศ การศึกษาด้านศิลปะเป็นส่วนสำคัญของการพัฒนาการศึกษาที่มีคุณภาพ ดนตรีศึกษาในฐานะที่เป็นสาขาสำคัญของศิลปะจึงมีความจำเป็นในการพัฒนาและการปฏิรูป “มาตรฐานหลักสูตรดนตรีศึกษาในการศึกษาภาคบังคับแบบเต็มเวลา” ฉบับใหม่ (ต่อไปนี้จะเรียกว่า “หลักสูตรดนตรีศึกษา”) ในปัจจุบันแสดงให้เห็นว่าการศึกษาด้านดนตรีของประเทศจีนได้เข้าสู่ขั้นตอนการพัฒนา โดยมีการปฏิรูปการศึกษาด้านดนตรีในสถาบันการศึกษาระดับประถมศึกษาและมัธยมศึกษาตอนต้นทั่วประเทศ โดยเปลี่ยนรูปแบบการศึกษาที่เน้นการสอบวัดผลเป็นการทำให้พิพิธภัณฑสถานเป็นห้องเรียนที่สอง เปลี่ยนรูปแบบและวิธีการสอน โดยสอนในรูปแบบที่เป็นนวัตกรรมมากขึ้น เพื่อเพิ่มความสนใจของผู้เรียนให้มีความรู้รอบด้านและสร้างความบันเทิงในการเรียนการสอน รายงานการประชุมสมัชชาแห่งชาติพรรคคอมมิวนิสต์จีนครั้งที่ 18 ระบุว่าเพื่อให้เกิดการฟื้นฟูครั้งใหญ่ของชาติจีน เราต้องส่งเสริมการพัฒนาที่ยิ่งใหญ่และความเจริญรุ่งเรืองของวัฒนธรรมสังคมนิยม สร้างคลื่นลูกใหม่แห่งการสร้างวัฒนธรรมสังคมนิยม และส่งเสริมอำนาจอ่อนทางวัฒนธรรมของประเทศ โดยเฉพาะการเสริมสร้างชีวิตจิตวิญญาณและวัฒนธรรมของผู้คน การสร้างระบบมรดกทางวัฒนธรรมดั้งเดิมและส่งเสริมวัฒนธรรมดั้งเดิมของจีน การสืบทอดและการพัฒนาดนตรีท้องถิ่นไม่เพียงแต่เสริมสร้างชีวิตทางจิตวิญญาณและวัฒนธรรมของผู้คนโดยมีผู้คนเป็นศูนย์กลาง แต่ยังช่วยให้ผู้คนได้รับอาหารทางจิตวิญญาณที่ดีอีกด้วย

ภายใต้ภูมิหลังของนโยบายระดับชาติ รัฐบาลใช้นโยบายนี้เพื่อแนะนำผู้คนให้รู้จักและเข้าใจวัฒนธรรมดนตรีเซรามิกได้อย่างไร จากการทบทวนวรรณกรรม ผู้วิจัยค้นพบรูปแบบสถาบันการศึกษาและพิพิธภัณฑสถาน รูปแบบการจัดการพื้นที่ที่สามารถขยายช่องทางการศึกษา ส่งเสริมสร้างบทบาทการทำงานด้านการศึกษาพิพิธภัณฑสถานในประเทศจีน รูปแบบสถาบันการศึกษาและพิพิธภัณฑสถาน หมายถึง ความร่วมมือด้านการศึกษาระหว่างพิพิธภัณฑสถานและมหาวิทยาลัย พิพิธภัณฑสถานและการศึกษาสาธารณะของพิพิธภัณฑสถานในประเทศตะวันตกเกิดขึ้นก่อนประเทศจีนเกือบหนึ่งศตวรรษ (Bai Lifan, 2009, p.97) การศึกษาในพิพิธภัณฑสถานตะวันตกมักใช้วัตถุโบราณในพิพิธภัณฑสถานเพื่อพัฒนาเป็น “ห้องเรียนที่สอง” โดยร่วมมือกับการศึกษาในห้องเรียนเพื่อช่วยให้ผู้เรียนเชื่อมโยงการศึกษาในห้องเรียนและประสบการณ์การเรียนรู้ ในกระบวนการศึกษาภายใต้การร่วมกันระหว่างห้องสมุดและมหาวิทยาลัย ผู้เรียนสามารถสำรวจและศึกษาเนื้อหาการเรียนรู้ในพื้นที่ที่กว้างขึ้น ทำให้วิธีการเรียนรู้มีความยืดหยุ่นมากขึ้น ทฤษฎีและรูปแบบที่เกี่ยวข้องกับความร่วมมือระหว่างพิพิธภัณฑสถานและมหาวิทยาลัยของประเทศตะวันตกค่อนข้างสมบูรณ์และเป็นระบบ จากการศึกษาในฐานข้อมูล CNKI, Wanfang และ CNKI พบว่างานวิจัยด้านรูปแบบสถาบันการศึกษาและพิพิธภัณฑสถานส่วนใหญ่เกี่ยวข้องกับกรณีศึกษาและการศึกษาเปรียบเทียบสถาบันการศึกษาและพิพิธภัณฑสถานในสหรัฐอเมริกา สหราชอาณาจักร และญี่ปุ่น

การศึกษาด้าน “ความร่วมมือระหว่างพิพิธภัณฑ์และมหาวิทยาลัย” ในประเทศจีนค่อนข้างน้อย โดยเริ่มเป็นที่รู้จักในหมู่นักวิจัยในค.ศ. 1980 และเริ่มมีผลการวิจัยทางวิชาการในเวลาต่อมา ในค.ศ. 2014 หนังสือ “Exploring University Museums” จัดพิมพ์โดย Shanghai Jiaotong University Press เป็นหนังสือประเภทพิพิธภัณฑ์เล่มแรกที่มีการบันทึกพิพิธภัณฑ์ของมหาวิทยาลัยจีนอย่างครอบคลุม หนังสือเล่มนี้กล่าวถึงการสร้างพิพิธภัณฑ์ในมหาวิทยาลัย เช่น พิพิธภัณฑ์แห่งชาติของมหาวิทยาลัยจางหยางหมินจู พิพิธภัณฑ์เครื่องดนตรีตะวันออกของวิทยาลัยดนตรีเซี่ยงไฮ้ และพิพิธภัณฑ์เครื่องดนตรีแห่งชาติของวิทยาลัยศิลปะกว่างซี แสดงสาระสำคัญของพิพิธภัณฑ์ในมหาวิทยาลัยทั่วประเทศ หนังสือเล่มนี้สนับสนุนให้พิพิธภัณฑ์และมหาวิทยาลัยแสดงข้อได้เปรียบโดยรวมอย่างเต็มที่ และวิเคราะห์กรณีศึกษาศิลปะให้ความคิดในการสร้างพิพิธภัณฑ์ในมหาวิทยาลัยแก่ผู้วิจัย

การศึกษาในพิพิธภัณฑ์ วัตถุโบราณในพิพิธภัณฑ์ไม่ได้แสดงถึงความเป็นเอกลักษณ์เท่านั้น แต่ยังเป็นวิธีการแสดงออกถึงวัฒนธรรมของชาติและท้องถิ่น และเป็นการสืบสานอารยธรรมมนุษย์ พิพิธภัณฑ์ที่ต่างกันจัดแสดงผลงานที่แตกต่างกัน ดังนั้นการศึกษาจึงมีเอกลักษณ์เฉพาะตัว ในขณะที่การศึกษาในพิพิธภัณฑ์ได้รับความสนใจเพิ่มขึ้น ในกระบวนการวางแผนและส่งเสริมโครงการด้านการศึกษา พิพิธภัณฑ์และสถาบันการศึกษาจึงต้องทำงานร่วมกัน เช่น การกำหนดหลักสูตร การแบ่งปันทรัพยากรทางการศึกษา การดำเนินกิจกรรมการศึกษาและการฝึกอบรมครู เป็นต้น ในค.ศ. 2014 กระทรวงศึกษาธิการของประเทศไทยได้ออกแนวปฏิบัติเพื่อพัฒนาการศึกษาวัฒนธรรมจีนดั้งเดิม โดยระบุว่าการศึกษาวัฒนธรรมดั้งเดิมควรมุ่งมั่นในการผสมผสานระหว่างการเรียนรู้ในห้องเรียนและการปฏิบัติ โดยเน้นที่บทบาทสำคัญของกิจกรรมนอกหลักสูตรและการปฏิบัติทางสังคม โดยใช้องค์กรวัฒนธรรมสาธารณะเช่นพิพิธภัณฑ์อย่างคุ้มค่า จัดกิจกรรมทัศนศึกษาให้ผู้เรียนได้เรียนรู้ภาคสนาม (กระทรวงศึกษาธิการจีน <http://www.moe.gov.cn/>) จากมุมมองด้านการศึกษา ข้อดีของการร่วมมือระหว่างพิพิธภัณฑ์และมหาวิทยาลัยคือการเปิดโอกาสให้ผู้เรียนได้เรียนรู้ในสถานที่จริง และเป็นทรัพยากรอันมีค่าสำหรับสถาบันการศึกษาในการปฏิรูปหลักสูตรและสื่อการเรียนรู้และเป็นช่องทางในการพัฒนาการเรียนรู้นอกสถานที่

ในฐานะต้นแบบของการผสมผสานศิลปะเซรามิกและศิลปะดนตรี ดนตรีเซรามิกมีลักษณะเฉพาะแบบดั้งเดิมที่เป็นเอกลักษณ์ ในฐานะเครื่องดนตรีชนิดพิเศษของรูปแบบการแสดงออกทางดนตรี เครื่องดนตรีเซรามิกและการแสดงดนตรีเซรามิกจึงมีอิทธิพลอย่างมากทั่วโลก การสืบทอดดนตรีเซรามิกเป็นความหมายแฝงที่สำคัญในการส่งเสริมวัฒนธรรมของชาติ และมีความสำคัญสำหรับศิลปะเซรามิกและศิลปะดนตรี ภายใต้รูปแบบความร่วมมือระหว่างพิพิธภัณฑ์และมหาวิทยาลัย การพัฒนาบุคลากรมีความท้าทายที่มากขึ้น โดยต้องปลูกฝังบุคลากรเหล่านี้ให้มีความสามารถที่

หลากหลายซึ่งผสมผสานวัฒนธรรม การจัดแสดงผลงาน และความรู้ทางวิชาชีพ ซึ่งสามารถส่งเสริมการพัฒนาวัฒนธรรมท้องถิ่นอย่างยั่งยืน

ดังนั้น ในการพัฒนาอย่างรวดเร็วของความหลากหลายทางวัฒนธรรมในปัจจุบัน ในฐานะนักจัดการศิลปวัฒนธรรมจะเผยแพร่วัฒนธรรมดนตรีของประเทศจีนให้ดีขึ้นด้วยวิธีการใด เป็นไปได้หรือไม่ที่จะผสมผสานอัตลักษณ์ท้องถิ่นเข้ากับการศึกษาในห้องเรียนและพิพิธภัณฑ์ จะสืบทอดและพัฒนาวัฒนธรรมดนตรีท้องถิ่นในการศึกษาระดับอุดมศึกษาได้อย่างไร พิพิธภัณฑ์ควรใช้บทบาทด้านการศึกษาให้เกิดประโยชน์อย่างไร วัฒนธรรมดนตรีท้องถิ่นจะสามารถสืบทอดและพัฒนาให้ดีขึ้นผ่านบทบาทด้านการศึกษาของพิพิธภัณฑ์และการศึกษาในสถาบันการศึกษาได้หรือไม่ คำถามข้างต้นกระตุ้นแนวคิดของผู้วิจัยระหว่างการเขียนภูมิหลังการวิจัย

หัวข้อวิจัยนี้มีวัตถุประสงค์เพื่อใช้รูปแบบความร่วมมือระหว่างพิพิธภัณฑ์กับโรงเรียนเพื่อทำหน้าที่การศึกษาแก่สังคม เพื่อศึกษาพัฒนาการและการสืบทอดดนตรีเซรามิกเป็นมูลฐานของการวิจัยใช้บทบาทด้านการศึกษาของพิพิธภัณฑ์เป็นเครื่องมือในการพัฒนาลักษณะเฉพาะ โดยมีมหาวิทยาลัยเป็นสื่อกลางในการเผยแพร่ไปสู่ท้องถิ่น สร้างพิพิธภัณฑ์เครื่องดนตรีที่มีเอกลักษณ์ของท้องถิ่น ใช้ทรัพยากรวัฒนธรรมดนตรีเพื่อสืบทอดและพัฒนาวัฒนธรรมท้องถิ่นให้ดียิ่งขึ้นด้วยบทบาทความร่วมมือระหว่างสถาบันการศึกษากับพิพิธภัณฑ์ชุมชน

คำถามของการวิจัย

1. พัฒนาการของวัฒนธรรมดนตรีเซรามิกจิ่งเต๋อเจิ้นมีความสัมพันธ์กันอย่างไรกับรูปแบบดนตรีพื้นบ้านของจิ่งเต๋อเจิ้น
2. เครื่องดนตรีเซรามิกจิ่งเต๋อเจิ้นมีลักษณะพิเศษอย่างไร ซึ่งสถาบันการศึกษาและพิพิธภัณฑ์มีบทบาทความร่วมมือในการสืบทอดวัฒนธรรมดนตรีเซรามิกที่ผ่านมาอย่างไร
3. การส่งเสริมการสืบทอดและการพัฒนาวัฒนธรรมดนตรีเซรามิกจิ่งเต๋อเจิ้นผ่านรูปแบบ “สถาบันการศึกษาและพิพิธภัณฑ์ชุมชน” ได้อย่างไร

วัตถุประสงค์ของการวิจัย

1. เพื่อศึกษาพัฒนาการของเครื่องดนตรีเซรามิกและสภาพที่เป็นอยู่ของการสืบทอดเครื่องดนตรีเซรามิกในช่วงเวลา 1980-2023
2. เพื่อวิเคราะห์สถานการณ์ปัจจุบันของการศึกษาวัฒนธรรมดนตรีเซรามิกจิ่งเต๋อเจิ้น และรูปแบบความร่วมมือระหว่าง “สถาบันการศึกษาและพิพิธภัณฑ์ชุมชน”

3. เพื่อแสวงหาวิธีการสืบทอดและการจัดการวัฒนธรรมดนตรีเซรามิกผ่านรูปแบบการมีส่วนร่วมระหว่าง “สถาบันการศึกษาและพิพิธภัณฑสถานชุมชน” และส่งเสริมการสืบทอดและพัฒนาดนตรีเซรามิก

กรอบแนวคิดของการวิจัย

งานวิจัยนี้ศึกษาการสืบทอดและการพัฒนาวัฒนธรรมดนตรีเซรามิกจิ้งเต๋อเงินภายใต้รูปแบบสถาบันการศึกษาและพิพิธภัณฑสถานชุมชน โดยแนวคิดของการวิจัยประยุกต์ใช้โครงสร้างรูปแบบของดนตรีประจำชาติจีน (Chinese musical Form and Analysis) ที่ให้ความสำคัญกับ “การเกิดขึ้น ความต่อเนื่อง การเปลี่ยนแปลง และการรวมตัวกัน” สำหรับสถาบันการศึกษาและพิพิธภัณฑสถานชุมชน ในงานวิจัยนี้ พิพิธภัณฑสถานชุมชน หมายถึง พิพิธภัณฑสถานเซรามิกนานาชาติเมืองจิ้งเต๋อเงิน และสถาบันการศึกษา หมายถึง Jiangxi Teachers College สถาบันการศึกษาและพิพิธภัณฑสถานชุมชน รูปแบบความร่วมมือนี้อยู่ภายใต้ขอบเขตของ “ความร่วมมือระหว่างพิพิธภัณฑสถานและมหาวิทยาลัย” ใช้วิธีการจัดการใหม่ภายใต้ความร่วมมือระหว่างพิพิธภัณฑสถานและมหาวิทยาลัยเพื่อสืบทอดและพัฒนาวัฒนธรรมดนตรีเซรามิกให้ดียิ่งขึ้น ผลที่คาดว่าจะได้รับจากการวิจัยคือ การจัดการพื้นที่วัฒนธรรมดนตรีเซรามิกในการศึกษาพิพิธภัณฑสถาน การจัดการรูปแบบการสืบทอดวัฒนธรรมดนตรีเซรามิกในการศึกษาในมหาวิทยาลัย และเกิดการสืบทอดและพัฒนาวัฒนธรรมดนตรีเซรามิกภายใต้รูปแบบการร่วมมือระหว่างสถาบันการศึกษาและพิพิธภัณฑสถาน

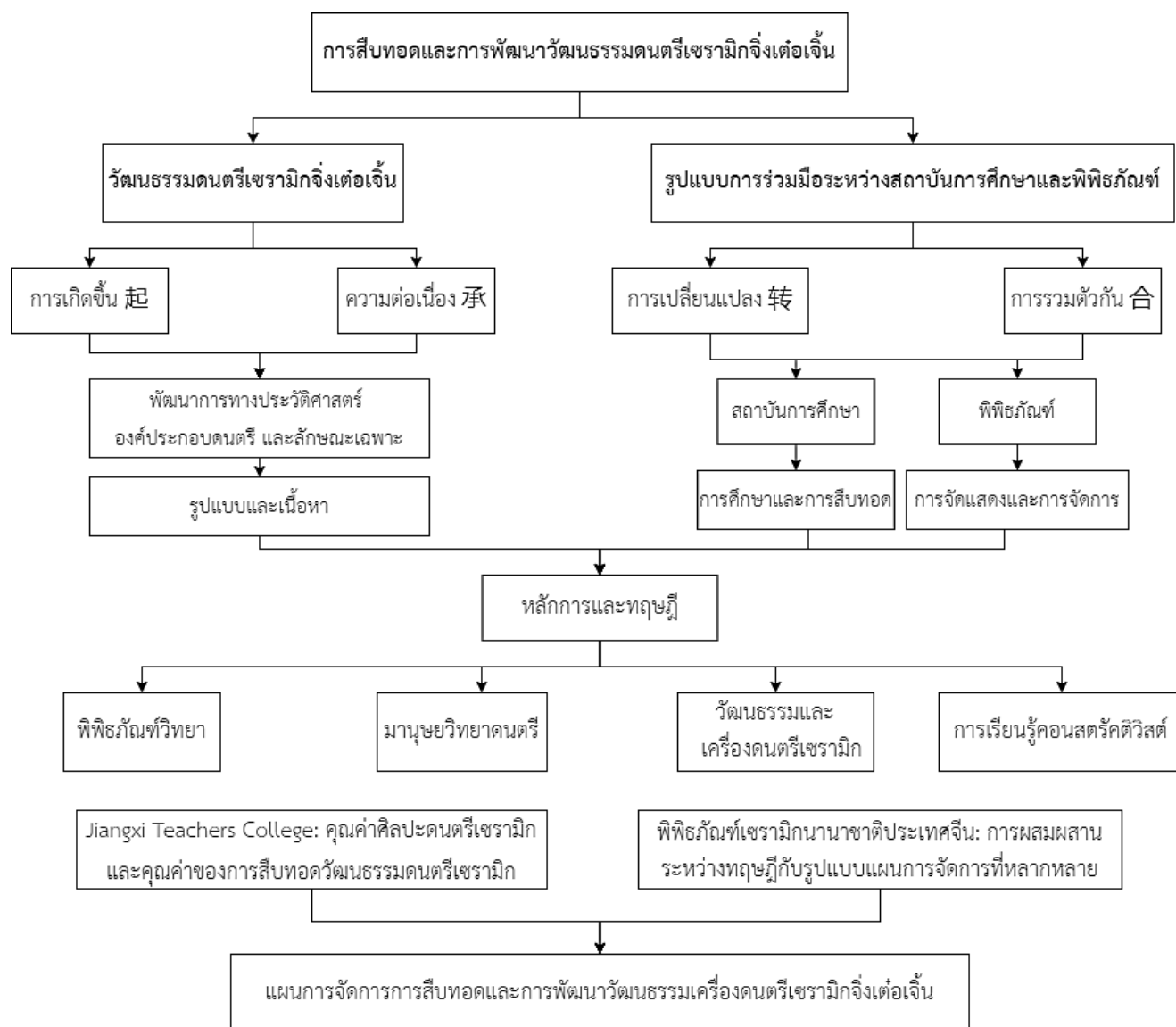

ภาพที่ 1-1 กรอบแนวคิด (Jing Chen, 2023)

ขอบเขตของการวิจัย

1. **ขอบเขตด้านเนื้อหา** งานวิจัยนี้ศึกษาเนื้อหาที่เกี่ยวข้องกับพัฒนาการทางประวัติศาสตร์ของวัฒนธรรมดนตรีเซรามิกโบราณ พลวัตการสืบทอด และสถานการณ์ความร่วมมือระหว่างสถาบันการศึกษาและพิพิธภัณฑ์ชุมชนในช่วงปี 1980-2023

ประการแรก เรียบเรียงข้อมูลเกี่ยวกับพัฒนาการทางประวัติศาสตร์ของวัฒนธรรมดนตรีเซรามิก รวมถึงข้อมูลด้านประเภท เทคนิคการผลิต ลักษณะเสียง เทคนิคการบรรเลง ช่วงเสียงและ

รายชื่อเพลงของเครื่องดนตรีเซรามิกสมัยใหม่ในจิ่งเต๋อเจิ้น ผู้สืบทอดดนตรีเซรามิกและนักศึกษา มหาวิทยาลัย สาขาดนตรี

ประการต่อมา ทำการวิเคราะห์รูปแบบ “ความร่วมมือระหว่างพิพิธภัณฑ์และ มหาวิทยาลัย” หลังจากการเยี่ยมชมเชิงปฏิบัติการ เพื่อศึกษาสถานการณ์ปัจจุบันของการศึกษาในพื้นที่จิ่งเต๋อเจิ้นและสถานะปัจจุบันของ “ความร่วมมือระหว่างพิพิธภัณฑ์และมหาวิทยาลัย”

ประการสุดท้าย อาศัยทรัพยากรทางวัฒนธรรมในท้องถิ่น และการใช้ประโยชน์จากข้อได้เปรียบของสถาบันการศึกษาท้องถิ่น ก่อตัวเป็นวัฒนธรรมการศึกษาที่เป็นเอกลักษณ์ และสร้างแผนการจัดตั้งพิพิธภัณฑ์ดนตรีเซรามิกในชุมชนพื้นบ้าน โดยหวังว่า การนำพิพิธภัณฑ์เซรามิกจีนและ Jiangxi Teachers College เป็นวัตถุวิจัยหลัก สนับสนุนการวิจัยให้มีความเป็นไปได้ด้วยวิธีการวิเคราะห์กรณีศึกษา เพื่อให้ นักศึกษามีความเชี่ยวชาญทักษะเครื่องดนตรีเซรามิกอย่างเต็มที่และส่งผลต่อคนหนุ่มสาวมากขึ้น และเพื่อบรรลุวัตถุประสงค์ในการสืบทอดและพัฒนาวัฒนธรรมดนตรีเซรามิก

2. ขอบเขตด้านพื้นที่ พิพิธภัณฑ์เซรามิกนานาชาติเมืองจิ่งเต๋อเจิ้นและ Jiangxi Teachers College มณฑลเจียงซี



ภาพที่ 1-2 แผนที่เมืองจิ่งเต๋อเจิ้น มณฑลเจียงซี

(<https://img0.baidu.com/it/u=746446014,3050649216&fm=253&fmt=auto&app=138&f=JPEG?w=500&h=523>)

3. ขอบเขตด้านเวลา เครื่องดนตรีเซรามิกสมัยใหม่ถูกสร้างขึ้นโดยกลุ่มนักดนตรีพื้นเมือง จึงต่อเงินในช่วงกลางศตวรรษ 1980 ดังนั้นขอบเขตด้านเวลาของงานวิจัยนี้จึงกำหนดเป็นช่วงเวลาที่ เครื่องดนตรีเซรามิกสมัยใหม่ถูกผลิตขึ้น คือตั้งแต่ปี 1980-2023

วิธีดำเนินการวิจัย

งานวิจัยนี้ใช้วิธีการวิจัยเชิงคุณภาพ ผสมผสานกับการวิจัยเชิงปริมาณ โดยใช้การศึกษาจาก เอกสาร การเก็บข้อมูลภาคสนาม และการวิเคราะห์กรณีศึกษา โดยมีรายละเอียดดังต่อไปนี้

1. การศึกษาจากเอกสาร

งานวิจัยนี้รวบรวมและศึกษาเอกสารเชิงประวัติศาสตร์จากห้องสมุดและฐานข้อมูล CNKI เพื่อทบทวนวรรณกรรมและเอกสารที่เกี่ยวข้องกับเครื่องดนตรีเซรามิกและรูปแบบความร่วมมือ ระหว่างสถาบันการศึกษาและพิพิธภัณฑ์ เพื่อประมวลพัฒนาการและสถานการณ์ที่เกี่ยวข้องกับ วัฒนธรรมเครื่องดนตรีเซรามิกและรูปแบบความร่วมมือระหว่างสถาบันการศึกษาและพิพิธภัณฑ์ นอกจากนี้ งานวิจัยนี้ยังใช้วิธีการศึกษาเอกสารในการศึกษาทฤษฎี นโยบาย และงานวิจัยที่เกี่ยวข้อง ซึ่งเป็นข้อมูลพื้นฐานในการวิเคราะห์ข้อมูลและนำไปสู่การจัดการ

2. การเก็บข้อมูลภาคสนาม

- **การสำรวจภาคสนาม** เพื่อศึกษาสถานการณ์ปัจจุบันของสถาบันการศึกษาและ พิพิธภัณฑ์ชุมชนได้แม่นยำยิ่งขึ้น กิจกรรมการศึกษาพิพิธภัณฑ์และการศึกษาตามหลักสูตรของ โรงเรียนจึงถูกเลือกเป็นสถานที่สังเกต สถานะของผู้เข้าร่วมและผู้สังเกตการณ์จะมีประสบการณ์ โดยตรงในกระบวนการทั้งหมด ในโอกาสนี้ ผู้วิจัยจะบันทึกกระบวนการปฏิบัติงานจริงทั้งหมดในชั้น เรียน และใช้วิธีการบรรยายเพื่อนำเสนอออกมาอย่างเต็มที่ จากการสังเกต ผู้วิจัยดำเนินการสรุป ปัญหาและสาเหตุที่พบในกระบวนการปฏิบัติผ่านการวิเคราะห์เชิงเปรียบเทียบ

- **การสัมภาษณ์** งานวิจัยนี้ดำเนินการสัมภาษณ์นักศึกษา เจ้าหน้าที่พิพิธภัณฑ์และ นักท่องเที่ยว เนื้อหาครอบคลุมการศึกษา การสัมภาษณ์กลุ่ม และผลงานนิทรรศการ ผู้ให้สัมภาษณ์จะ ถูกคัดเลือกจากระดับของพวกเขาในอุตสาหกรรม การออกแบบแบ่งออกเป็น 2 ส่วนได้แก่ ผู้ทำงาน ด้านดนตรีเซรามิก ผู้เชี่ยวชาญด้านดนตรี และเจ้าหน้าที่พิพิธภัณฑ์และหน่วยงานรัฐบาลที่เกี่ยวข้อง จากการสัมภาษณ์ผู้ทำงานด้านดนตรีเซรามิกและ ผู้เชี่ยวชาญด้านดนตรี เพื่อเข้าใจเกี่ยวกับ สถานการณ์การสืบทอดเครื่องดนตรีเซรามิก รูปแบบการสืบทอดของเครื่องดนตรีเซรามิกใน “สถาบันการศึกษาและพิพิธภัณฑ์ชุมชน” และความเป็นได้ของเครื่องดนตรีเซรามิกและ “สถาบันการศึกษาและพิพิธภัณฑ์ชุมชน” รายละเอียดของผู้ให้สัมภาษณ์มีดังต่อไปนี้

ตารางที่ 1-1 รายละเอียดของผู้ให้สัมภาษณ์

ผู้ให้สัมภาษณ์					
ลำดับ	ประเภท	ชื่อ	ตำแหน่ง	ชื่อตำแหน่ง	รูปแบบการสัมภาษณ์
1	ผู้ทำงานด้านดนตรี เซรามิก	Chen Huali	วงดนตรีและนาฏศิลป์ เมืองจิ่งเต๋อเจิ้น	นักแสดงระดับ สามของชาติ	การเยี่ยมชม
2	ผู้ทำงานด้านดนตรี เซรามิก	Xu Li	บริษัทศิลปะการแสดงจิ่ง เต๋อเจิ้น และหัวหน้าวง ดนตรีเซรามิก	นักแสดงระดับ สามของชาติ	การเยี่ยมชม
3	ผู้เชี่ยวชาญด้าน ดนตรี	Wang Rongfa	ศิลปินพื้นบ้านและผู้สืบ ทอดมรดกภูมิปัญญาทาง วัฒนธรรม	รองศาสตราจารย์	การเยี่ยมชม
4	ผู้เชี่ยวชาญด้าน ดนตรี	Xiong Zhe	พิพิธภัณฑสถานเตาเผา ราชสำนัก	นักวิจัย	การเยี่ยมชม
5	เจ้าหน้าที่พิพิธภัณฑ สถาน	Lai Jing	ผู้อำนวยการสำนักงาน เซรามิก พิพิธภัณฑสถาน แห่งประเทศจีน	ปรมาจารย์ด้าน ศิลปะหัตถกรรม มณฑลเจียงซี	การเยี่ยมชม
6	ผู้อำนวยการ พิพิธภัณฑ สถาน	Zhao Gang	ผู้อำนวยการ พิพิธภัณฑ สถานแห่งประเทศจีน	ศาสตราจารย์	การเยี่ยมชม
7	ผู้รับผิดชอบฝ่าย สร้างสรรค์การศึกษา และนวัตกรรมใน มหาวิทยาลัย	Huang Yi	Jiangxi Teachers College	อาจารย์	การเยี่ยมชม
8	ผู้เชี่ยวชาญเครื่อง ดนตรีเซรามิกมหา วิทยาลัย	Lai Dafu	มหาวิทยาลัยปิโตรเลียม ประเทศจีน	ศาสตราจารย์	การเยี่ยมชม
9	ผู้ทำงานใน หน่วยงานรัฐบาลที่ เกี่ยวข้อง	Zheng Fang	ศูนย์บริหารจัดการมรดก ภูมิปัญญาทางวัฒนธรรม	ปรมาจารย์ด้าน ศิลปะหัตถกรรม มณฑลเจียงซี	การเยี่ยมชม

จากการออกแบบการสัมภาษณ์ดำเนินการโดยบุคลากรของพิพิธภัณฑสถานและหน่วยงาน
รัฐบาลที่เกี่ยวข้องเพื่อเข้าใจสภาพแวดล้อมด้านนโยบายและสถานการณ์การศึกษาของจิ่งเต๋อเจิ้น เพื่อ
รับประกันการดำเนินการสำหรับการผสมผสานระหว่างดนตรีเซรามิกและ “สถาบันการศึกษาและ

พิพิธภัณฑสถานชุมชน” โดยดำเนินการสัมภาษณ์ทั้งหมด 9 คน ผู้ให้สัมภาษณ์มีอายุระหว่าง 30 – 50 ปี สถานะทางสังคมของพวกเขาคือ ผู้เชี่ยวชาญในสาขาที่เกี่ยวข้อง สมาชิกของวงดนตรีเซรามิก 1 คน เขามีประสบการณ์มากมายในการพัฒนาเครื่องดนตรีเซรามิก หัวหน้าวงดนตรีเซรามิก 1 คน เพื่อเข้าใจเกี่ยวกับดนตรีเซรามิก อย่างรอบด้าน ผู้สืบทอดมรดกภูมิปัญญาทางวัฒนธรรมดนตรีเซรามิก 1 คน ซึ่งมีมุมมองของตนเองเกี่ยวกับการสืบทอดดนตรีเซรามิก ผู้สร้างสรรค์ดนตรีเซรามิกสมัยใหม่ 1 คน เขามีแนวคิดเชิงสร้างสรรค์มากมายในการพัฒนาและผลิตดนตรีเซรามิกสมัยใหม่ นักการศึกษาของพิพิธภัณฑสถาน 1 คน ผู้อำนวยการหอเซรามิกของพิพิธภัณฑสถานเซรามิกจังหวัดจันทบุรี ประเทศจีน ซึ่งมีหน้าที่หลักในการให้ความรู้เกี่ยวกับนิทรรศการในพิพิธภัณฑสถาน ผู้อำนวยการพิพิธภัณฑสถาน 1 คน ผู้อำนวยการพิพิธภัณฑสถานเซรามิกจังหวัดจันทบุรี ประเทศจีน พนักงานราชการ 1 คน ในศูนย์สืบทอดและนวัตกรรมเซรามิกจังหวัดจันทบุรี ผู้บริหารมหาวิทยาลัย 1 คน ผู้อำนวยการฝ่ายสร้างสรรค์การศึกษาและนวัตกรรม และนักดนตรีเซรามิกมหาวิทยาลัย 1 คน

กระบวนการสัมภาษณ์ทั้งหมดจะถูกบันทึกด้วยอุปกรณ์บันทึกภายใต้เงื่อนไขของการได้รับการยินยอมจากผู้ให้สัมภาษณ์ หลังจากรวบรวมข้อมูลเสร็จแล้ว ผู้วิจัยจะดำเนินการแบ่งประเภทข้อมูลที่เกี่ยวข้อง เมื่อพิจารณาถึงข้อจำกัดด้านระยะทางและความต้องการของผู้ให้สัมภาษณ์ การสัมภาษณ์รายบุคคลจะดำเนินการผ่านทางโทรศัพท์ เนื้อหาของการสัมภาษณ์ส่วนมากรวมถึงสถานการณ์ปัจจุบันของการศึกษาเครื่องดนตรีเซรามิก พัฒนาการของเครื่องดนตรีเซรามิก สถานการณ์ของการศึกษาสถาบันการศึกษาและพิพิธภัณฑสถานชุมชน และรูปแบบสถาบันการศึกษาและพิพิธภัณฑสถานชุมชน

- **การใช้แบบสอบถาม** งานวิจัยนี้แบ่งแบบสอบถามออกเป็น 3 ประเภท ได้แก่ แบบสอบถามนักศึกษา แบบสอบถามอาจารย์ และแบบสอบถามนักท่องเที่ยว เนื้อหาในแบบสอบถามเกี่ยวข้องกับห้องสมุดและห้องนิทรรศการในมหาวิทยาลัย โดยวิเคราะห์ปัญหาและความเป็นไปได้ของการร่วมมือระหว่างพิพิธภัณฑสถานและมหาวิทยาลัยในมณฑลเจียงซี แบบสอบถามประกอบด้วย 2 ส่วน ได้แก่ ข้อมูลพื้นฐานของผู้ตอบแบบสอบถามและการสัมภาษณ์ การเลือกวิธีการแบบสอบถามคือ การอธิบายความร่วมมือระหว่างเครื่องดนตรีเซรามิกกับสถาบันการศึกษาและพิพิธภัณฑสถานจากมุมมองของนักเรียน ตามกระบวนการโครงสร้างของ “การสร้างทฤษฎีการศึกษา” ผู้วิจัยพยายามนำเสนอรูปแบบที่สมบูรณ์ของการร่วมมือระหว่างพิพิธภัณฑสถานและมหาวิทยาลัย เพื่อรวบรวมข้อมูลความเข้าใจของนักเรียนเกี่ยวกับความรู้ด้านเครื่องดนตรีเซรามิกภายใต้รูปแบบการร่วมมือระหว่างพิพิธภัณฑสถานและมหาวิทยาลัย สถานการณ์การเรียนรู้ของดนตรีเซรามิกและสถานะปัจจุบันของการสืบทอดเครื่องดนตรีเซรามิก และวิเคราะห์การพัฒนาของเครื่องดนตรีเซรามิกผ่านข้อมูล การแจกแบบสอบถามแบ่งออกเป็น 2 รูปแบบคือ การแจกในสถานที่และการแจกแบบออนไลน์ โดยคาดว่าจะแจกแบบสอบถามจำนวน 100 ชุด ในการเลือกขอบเขตการสำรวจจะใช้วิธีสุ่มตัวอย่างประชากรที่ใช้กันทั่วไป สูตรการ

คำนวณตามขนาดตัวอย่างคือ: $N = Z^2 * \sigma^2 / d^2$ โดยที่ Z คือช่วงความเชื่อมั่น n คือขนาดตัวอย่าง d คือ ช่วงข้อผิดพลาดในการสุ่มตัวอย่าง และ σ คือค่าเบี่ยงเบนมาตรฐาน ซึ่งปกติคือ 0.5 ค่าสัมประสิทธิ์ความเชื่อมั่น (Z) คือ 1.25 ค่าความผิดพลาด (E) คือ 0.05 ค่าความน่าจะเป็น (P) คือ 0.5 จำนวนทั้งหมด (N) คือ 280 และขนาดตัวอย่างคือ 100 ชุด

ประเด็นหลักในแบบสอบถามได้แก่ การนำเครื่องดนตรีเซรามิกไปใช้ มุมมองเกี่ยวกับ ความสำคัญของความร่วมมือระหว่างความร่วมมือระหว่างพิพิธภัณฑ์และมหาวิทยาลัย ผลกระทบของ การร่วมมือระหว่างพิพิธภัณฑ์และมหาวิทยาลัยที่มีต่อการเรียนการสอน รวมถึงเนื้อหาและรูปแบบ ของการร่วมมือระหว่างพิพิธภัณฑ์และมหาวิทยาลัย

3. วิเคราะห์กรณีศึกษา: กรณีศึกษาจะใช้แผนการจัดการของงานวิจัยนี้ ตาม สภาพแวดล้อมทางภูมิศาสตร์ที่เฉพาะเจาะจง โดยมีวัตถุประสงค์ดังต่อไปนี้: ประการที่ 1 คือ รวม ความเป็นจริงของข้อมูลที่น่าเสนอโดยการสำรวจ เพื่อให้ภาพของการร่วมมือระหว่างพิพิธภัณฑ์และ มหาวิทยาลัยมีมิติขึ้น ประการที่สองคือ การเปรียบเทียบความแตกต่างและปัญหาในการปฏิบัติการ ร่วมมือระหว่างพิพิธภัณฑ์และมหาวิทยาลัย ประการที่สาม สร้างแพลตฟอร์มที่สามารถใช้งานได้จริง สำหรับวัฒนธรรมดนตรีเซรามิกและการร่วมมือระหว่างพิพิธภัณฑ์และมหาวิทยาลัย การวิจัยใช้ กรณีศึกษาการร่วมมือระหว่างพิพิธภัณฑ์และมหาวิทยาลัยอันยอดเยี่ยม และเอกสารการวิจัยประเภท เดียวกันเกี่ยวกับการเผยแพร่วัฒนธรรมดนตรี เลือกกรณีศึกษาเกี่ยวกับการร่วมมือระหว่างพิพิธภัณฑ์ และมหาวิทยาลัยที่เป็นตัวแทนจากการสำรวจเฉพาะ เพื่อดำเนินการวิจัยและการวิเคราะห์เชิงลึก ทำยที่สุดคือ การศึกษากรณีศึกษาที่ตั้งอยู่บนพื้นฐานของการสำรวจภาคสนามและการวิเคราะห์ข้อมูล ทางสถิติ ในหนังสือ “สำรวจพิพิธภัณฑ์มหาวิทยาลัย” ที่มีเนื้อหาเกี่ยวกับการสร้างพิพิธภัณฑ์ มหาวิทยาลัยในประเทศจีนโดยละเอียด การวิจัยที่ละเอียดและครอบคลุมสามารถให้รายละเอียด เกี่ยวกับรูปแบบ ความคิดเห็น และข้อมูลเชิงลึกสำหรับการผสมผสานเครื่องดนตรีเซรามิกเข้ากับ รูปแบบสถาบันการศึกษาและพิพิธภัณฑ์ชุมชน เพื่อให้ได้มาซึ่งวิธีการสืบทอดและการพัฒนาเครื่อง ดนตรีเซรามิกในรูปแบบใหม่

ประโยชน์ที่คาดว่าจะได้รับ

1. องค์ความรู้เกี่ยวกับพัฒนาการทางประวัติศาสตร์ของวัฒนธรรมดนตรีเซรามิกในช่วง 40 ปี (1980-2023) และองค์ความรู้เกี่ยวกับวัฒนธรรมดนตรีเซรามิกสมัยใหม่ ซึ่งเป็นรากฐานที่มั่นคง สำหรับการพัฒนาผลงานดนตรีท้องถิ่น

2. รูปแบบความร่วมมือระหว่าง “สถาบันการศึกษาและพิพิธภัณฑ์ชุมชน” เพื่อส่งเสริมการเผยแพร่วัฒนธรรมดนตรีเซรามิกจิ่งเต๋อเจิ้น และขยายรูปแบบการพัฒนาพิพิธภัณฑ์และการศึกษาในสถาบันการศึกษา

3. แนวทางส่งเสริมและนวัตกรรมในกระบวนการจัดการ และทำให้เยาวชนให้ความสำคัญกับศิลปะดนตรีและวัฒนธรรมประจำชาติมากขึ้น

นิยามศัพท์เฉพาะ

ดนตรีเซรามิกจิ่งเต๋อเจิ้น (ปี1980-2023)

ดนตรีเซรามิกจิ่งเต๋อเจิ้นสมัยใหม่เกิดขึ้นในช่วงค.ศ.1980 โดยกลุ่มนักดนตรีพื้นเมืองจิ่งเต๋อเจิ้นผสมผสานงานฝีมือเซรามิกและศาสตร์ของเสียงและฟิสิกส์เข้าด้วยกันตามหลักทฤษฎีเสียงแบ่งเท่าแบบตะวันตก เครื่องดนตรีเซรามิกประกอบด้วย ฉี้ออวเซรามิก ระฆังราวเซรามิก ระฆังเซรามิก กระดิ่งเซรามิก ขลุ่ยเซรามิก ขลุ่ยเซียวเซรามิก และกลองเซรามิก

พิพิธภัณฑ์ชุมชน

ในงานวิจัยนี้ หมายถึง หน่วยวิจัย หรือ พิพิธภัณฑ์เซรามิกจิ่งในเมือจิ่งเต๋อเจิ้น ซึ่งจัดแสดงและเผยแพร่วัฒนธรรมจีนไปทั่วโลก โดยผสมผสานการศึกษาวัฒนธรรมแห่งชาติเข้ากับลักษณะเฉพาะของศิลปะ ในฐานะองค์กรวัฒนธรรมสาธารณะ พิพิธภัณฑ์เซรามิกจิ่งยังได้ขยายไปสู่ขอบเขตต่าง ๆ ของสังคม ความร่วมมือในด้านการศึกษากับสถาบันการศึกษา ชุมชน และสถาบันทางสังคมอื่น ๆ

สถาบันการศึกษา

เนื่องจากความแตกต่างทางภาษาและวัฒนธรรมระหว่างจีนและไทย คำว่าสถาบันการศึกษาระดับอุดมศึกษา ในภาษาจีนเรียกว่าโรงเรียน แต่ในภาษาไทยสถาบันการศึกษาระดับอุดมศึกษาเรียกว่า มหาวิทยาลัย ซึ่งสถาบันการศึกษาในงานวิจัยนี้ หมายถึง วิทยาลัยครุศาสตร์เจียงซี (Jiangxi Teachers College)

การสืบทอด

เป็นกระบวนการถ่ายทอดและสืบทอดวัฒนธรรมดนตรีเซรามิกผ่านการศึกษาในสถาบันการศึกษาและการศึกษาในพิพิธภัณฑ์สำหรับผู้เรียน วิธีการสืบทอดสามารถเพิ่มนิตการดนตรีเซรามิกในพิพิธภัณฑ์ และเสริมสร้างหลักสูตรศิลปะในการศึกษาของสถาบันการศึกษา ซึ่งสามารถถ่ายทอด สืบทอดและพัฒนาวัฒนธรรมดนตรีเซรามิกของท้องถิ่น ปัจจุบัน สถาบันการศึกษาที่ดำเนินกิจกรรมดนตรีเซรามิในมณฑลเจียงซี ได้แก่ Jiangxi Teachers College, Jingdezhen University, Jingdezhen Ceramic University และ Jiangxi Normal University

เครื่องดนตรี 8 ประเภท

การจำแนกเครื่องดนตรี “แปดประเภท” ของจีนโบราณเป็นวิธีการจัดประเภทที่เก่าแก่ที่สุดในโลก ซึ่งใช้วัสดุสำหรับการสร้างเครื่องดนตรีมาเป็นมาตรฐานของการจัดประเภท โดยแบ่งเครื่องดนตรีออกเป็น 8 ประเภทได้แก่ ทอง หิน ดิน หนังสัตว์ ผ้าไหม ไม้ น้ำเต้า และไม้ไผ่ (Zheng Yuande, 1994, p.71)

ทองคำ หมายถึงเครื่องดนตรีโลหะ ซึ่งส่วนใหญ่ทำจากทองแดงหรือส่วนผสมของทองแดงกับดีบุก หิน หมายถึงเครื่องดนตรีหิน ซึ่งส่วนใหญ่เป็นเสียงระฆัง ดิน หมายถึงเครื่องดนตรีเครื่องปั้นดินเผา หนังสัตว์ หมายถึงเครื่องดนตรีที่ทำจากหนังสัตว์ ผ้าไหม หมายถึงสายที่ทำจากไหม ซึ่งนำมาทำเป็นเครื่องสาย ไม้ หมายถึงเครื่องดนตรีที่ทำจากไม้ น้ำเต้า เป็นเครื่องดนตรีประเภทเป่าซึ่งมักอยู่ในรูปแบบแคนจิ้น หรือ เจิงและหยู ไม้ไผ่ หมายถึงเครื่องดนตรีที่ทำจากไม้ไผ่ เช่น เครื่องเป่าลมไม้ไผ่ เช่น ขลุ่ยเชียว เป็นต้น

สิบสองเสียง

สิบสองเสียง หมายถึง เสียงทั้งสิบสองของดนตรีโบราณ ซึ่งเป็นวิธีการตั้งเสียงแบบจีนโบราณ ซึ่งเป็นระบบที่แบ่งอ็อกเทฟออกเป็นครึ่งเสียงที่ไม่เท่ากัน รวมทั้งหมดเป็นสิบสองเสียง (Zheng Zuxiang, 2008, P.30) ได้แก่ Huang Zhong (huáng zhōng), Da Lu (dà lǚ), Tai Cu (tài cù), Jia Zhong (jiā zhōng), Gu Xian (gū xiǎn), Zhong Lu (zhōng lǚ), Ruibin (ruí bīn), Lin Zhong (lín zhōng), Yize (yí zé), Nan Lu (nán lǚ), Wu She (wú yì), Ying Zhong (yìng zhōng) ตามระดับเสียงของดนตรีตะวันตก ระดับเสียงที่สอดคล้องกันคือ c, #c, d, #d, e, f, #f, g, #g, a, #b, b (ตามที่แสดงในภาพ)



ภาพที่ 1-3 สิบสองเสียง (Jing Chen, 2023)

หมายเหตุ เปรียบเทียบเพื่อให้เกิดแนวทางการความเข้าใจ แต่ทุกโน้ตไม่ได้หมายความว่า จะเท่ากันเหมือนเสียงดนตรีจริง

บทที่ 2

แนวคิด ทฤษฎี และงานวิจัยที่เกี่ยวข้อง

เนื้อหาในบทนี้มีจุดมุ่งหมายเพื่อวางรากฐานสำหรับการดำเนินการวิจัย โดยแบ่งออกเป็น 4 ส่วน ส่วนแรกคือ การประมวลผลการพัฒนาการทางประวัติศาสตร์ของวัฒนธรรมดนตรีเซรามิก ส่วนที่สองคือ การประมวลผลการปฏิบัติรูปแบบความร่วมมือระหว่างสถาบันการศึกษาและพิพิธภัณฑ์ชุมชนที่ผ่านมาในอดีตถึงปัจจุบัน ส่วนที่สาม คือทฤษฎีที่เกี่ยวกับการสืบทอดและการพัฒนา และส่วนที่สี่คืองานวิจัยที่เกี่ยวกับวัฒนธรรมดนตรีเซรามิกและรูปแบบความร่วมมือระหว่างสถาบันการศึกษาและพิพิธภัณฑ์ชุมชน

1. แนวคิดและการก่อรูปของวัฒนธรรมดนตรีเซรามิก
2. รูปแบบความร่วมมือระหว่าง “สถาบันการศึกษาและพิพิธภัณฑ์ชุมชน”
3. ทฤษฎีและหลักการที่เกี่ยวข้อง
4. งานวิจัยที่เกี่ยวข้อง

แนวคิดและการก่อรูปของวัฒนธรรมดนตรีเซรามิก

1. เครื่องดนตรีเซรามิก

ผู้วิจัยได้ตระหนักว่าเพื่อที่จะสืบทอดวัฒนธรรมดนตรีเซรามิกได้ดีขึ้น จำเป็นต้องทำการรวบรวมและตีความเชิงลึกสำหรับประวัติความเป็นมาและสภาพที่เป็นอยู่ของดนตรีเซรามิก เซรามิกใช้ดินเหนียวเป็นวัตถุดิบแปรรูปโดยมนุษย์และเป็นสิ่งประดิษฐ์ที่ยิ่งใหญ่ในประวัติศาสตร์จีน นอกจากนี้ยังเป็นส่วนร่วมที่สำคัญของจีนต่ออารยธรรมโลก เครื่องดนตรีเซรามิกเป็นผลิตภัณฑ์สร้างสรรค์แบบใหม่ที่มีพื้นฐานมาจากการสร้างเซรามิก ในบรรดาเครื่องดนตรีจำนวนมากที่มีนิยมและสืบทอดกันมากขึ้นในปัจจุบัน แม้ว่าเครื่องดนตรีประเภทหนึ่งจะทำจากเซรามิก แต่เครื่องดนตรีเซรามิกก็ได้อาศัยความคิดสร้างสรรค์ และความงามทางศิลปะที่เป็นเอกลักษณ์ ซึ่งได้เป็นหนึ่งในเครื่องดนตรีในอุตสาหกรรมดนตรีสมัยใหม่ไปแล้ว

จากการศึกษาทางโบราณคดีจนถึงข้อมูลในนิทรรศการทางประวัติศาสตร์ การเกิดขึ้นของเครื่องดนตรีเซรามิกเริ่มตั้งแต่ยุคหินใหม่ (Wu, 2015, p. 64) ข้อมูลทางประวัติศาสตร์และโบราณวัตถุทางวัฒนธรรมที่ขุดพบแสดงให้เห็นว่าเครื่องดนตรีที่เก่าแก่ที่สุดเกิดจากวัตถุธรรมชาติ เช่น ดิน หินและใบไม้ ในยุคราชวงศ์เซี่ยถือเป็นยุคทองของเครื่องทอสมัฤทธิ์ (Wang Xiuping, 2009, p.414) การเกิดขึ้นของเครื่องดนตรีเซรามิกสามารถย้อนกลับไปได้ตั้งแต่ยุคหินใหม่ จากบันทึกทาง

ประวัติศาสตร์และตำราที่ขุดพบจะเห็นได้ว่าเริ่มมีการคิดค้นการผลิตและการใช้หินและเครื่องปั้นดินเผาแล้ว นอกจากกลองและเครื่องเป่าที่ทำจากกระดูกแล้ว เครื่องดนตรีที่เก่าแก่ที่สุดที่มนุษย์ใช้ยังรวมถึงขลุ่ยด้วย (Shi Yin, 1994, p.4) ขลุ่ยกระดูกเจี๋ยหูเมื่อ 7,800 ปีก่อน (Tong Zhongliang, 1992, p.43) เป็นการศึกษาประวัติศาสตร์การพัฒนาดนตรีและเครื่องดนตรีจีนอย่างไม่ต้องสงสัย ซึ่งถือเป็นวัสดุล้ำค่า ปัจจุบันวัตถุดังกล่าวถูกเก็บรักษาไว้ที่พิพิธภัณฑสถานเหอหนาน และได้รับการตั้งชื่อจากพิพิธภัณฑสถานเหอหนานว่า “สมบัติของตำบล” ขลุ่ยกระดูกเจี๋ยหู เป็นเครื่องดนตรีที่เก่าแก่ที่สุดที่ถูกค้นพบในประเทศจีน และเป็นที่ยุ่จักกันในนามของ “ขลุ่ยอันแรกของประเทศจีน” หลังจากนั้น เครื่องดนตรีโบราณก็ค่อย ๆ เป็นที่รู้จักไปทั่วโลก และกลองก็เป็นหนึ่งในเครื่องดีที่เก่าแก่ที่สุดในประวัติศาสตร์ของมนุษย์ (Huang Houming, & Chen Yunhai, 2002, p.18) กลองในยุคแรกได้รับแรงบันดาลใจจากภาชนะเช่น กระจ่างดินเผาและกระถางดินเผา ดังนั้นรูปร่างและโครงสร้างของกลองจึงถูกตกแต่งด้วยภาพภายนอกของกลอง พื้นผิวของกลองดินเผานั้นแข็ง และอุปกรณ์เสริมของหนังกลองเนาเปื่อยได้ง่าย แต่ตัวกลองสามารถเก็บไว้ได้อย่างยาวนาน เนื่องจากกลองมีเสียงสะท้อนที่ดี เสียงจึงกังวาลและถ่ายทอดไปได้ไกลมาก จึงมักใช้ในกิจกรรมต่าง ๆ เช่น การบวงสรวง การเต้นรำ การออกรบ การล่าสัตว์และกิจกรรมอื่น ๆ ในสมัยโบราณ และบางครั้งก็ใช้เป็นเครื่องมือสำหรับการบอกเวลาและการแจ้งเหตุ



ภาพที่ 2-1 ขลุ่ยกระดูกเจี๋ยหู เมื่อ 7,800-9,000 ปีที่ผ่านมา ปัจจุบันเก็บที่พิพิธภัณฑสถานเหอหนาน (<http://mms2.baidu.com/it/u=2961555574,2318704663&fm=253&app=120&f=JPEG?w=480&h=270>)



ภาพที่ 2-2 กลองดินเผาสีหย่งเจิ้งเล่าซานในยุคหลังหินใหม่ ปัจจุบันเก็บรักษาอยู่ที่พิพิธภัณฑสถานแห่งชาติ
จิ้น
(<http://mms2.baidu.com/it/u=890165427,3076119971&fm=253&app=138&f=JPEG?w=640&h=425>)



ภาพที่ 2-3 ชวินชองเดียวเมื่อ 6,700 ปีก่อน ที่ขุดพบจากแหล่งโบราณสถานเหอหมู่ตู้ หยูเหยา เจ้อเจียง
ปัจจุบันเก็บรักษาอยู่ที่พิพิธภัณฑสถานแห่งชาติเจ้อเจียง
(<http://mms0.baidu.com/it/u=2734664710,398760849&fm=253&app=138&f=JPEG?w=641&h=427>)

ชวินถูกขุดพบในสังคมดึกดำบรรพ์ของบ้านโพ เมืองซีอัน เครื่องดนตรีชนิดนี้มีอยู่ในยุคหินใหม่ สมัยนั้นใช้เป็นเครื่องดนตรีที่คล้ายเขาสัตว์ใช้สำหรับรวมพลไปล่าสัตว์ (Qin TaiMing, 2006, p.107) ในฐานะที่เป็นเครื่องเป่าที่ทำจากดิน ชวิน คือเครื่องดนตรีทรงไข่ ฐานแบน

ชวินที่ค้นพบแรก ๆ คือ ชวินที่หลุมเดียวกับที่ขุดพบที่เหอหมู่ตู้ มณฑลเจ้อเจียง ซึ่งมีอายุกว่าหกพันปี ข้อเสียของวัสดุเหล่านี้คือได้รับความเสียหายได้ง่ายจากธรรมชาติ เช่นแสงแดด ฝนและฟ้าผ่า และยากที่จะเก็บรักษา ทำให้เครื่องดนตรีเหล่านี้ผู้กร่อนง่าย หลังจากนั้นพบว่าดินสามารถเกิดขึ้นได้จากการเผาและสามารถทำเป็นวัตถุเซรามิกที่มีรูปร่างต่าง ๆ ได้ด้วย และเครื่องใช้ประเภทนี้มีความทนทานสูง และไม่ได้รับผลกระทบจากสภาพอากาศตามธรรมชาติและปัจจัยอื่น ๆ ได้ง่าย เครื่องดนตรีเซรามิกก็เกิดขึ้นในช่วงเวลานี้ ด้วยเหตุนี้มนุษย์จึงผสมผสานรวบรวมความคิดและอารมณ์ลงในเครื่องดนตรีชนิดนี้ ซึ่งทำให้ดนตรีมีรูปแบบใหม่ในการแสดงออก มันอาศัยความใกล้ชิดตามธรรมชาติระหว่างมนุษย์กับดิน ความทนทานเป็นสิ่งสำคัญของเครื่องดนตรีเซรามิกที่สามารถเก็บรักษาไว้ได้แม้จะผ่านลมและฝนมาหลายพันปี

การเกิดขึ้นของการแบ่งงานทางสังคมในช่วงสังคมทาสส่งเสริมการพัฒนาเทคโนโลยีการผลิตเครื่องดนตรี (Zeng SuiJin, Feng Ling,& Li SiLu,2018,p.14) กังสดาลขนาดใหญ่ที่ขุดพบซึ่งค้นพบในหมู่บ้านอู่กวานในปี 1950 ได้รับการตกแต่งอย่างสวยงามแสดงให้เห็นถึงการผลิตเครื่องดนตรีระดับสูงในราชวงศ์ซาง (เมื่อ 3,000 กว่าปีก่อน) ต่อมาเกิดการขุดพบกลุ่มระฆังของราชวงศ์ซางในเมืองอานหยาง มณฑลเหอหนาน โดยเสียงระฆังดังกล่าวจัดให้มีความสัมพันธ์แบบเซมิโทน หลังจากเข้าสู่ราชวงศ์โจว (เมื่อ 3,000 กว่าปีก่อน) การใช้การตีระฆังกลายเป็นเรื่องปกติธรรมดาหลังจากประสบการณ์การผลิตและการสั่งสมมายาวนานจึงมีการกำหนดมาตรฐานการผลิตและวิธีการปรับแต่งการตีระฆัง วิธีการผลิตของกระดิ่งถือเป็นระดับความเชี่ยวชาญของวิทยาศาสตร์ดนตรีในการพัฒนาเครื่องดนตรีซึ่งไม่เพียงแต่จะส่งผลโดยตรงต่อการผลิตเครื่องดนตรีอื่น ๆ เท่านั้น แต่ยังรวมถึงการพัฒนาการผลิตเครื่องดนตรีด้วย ราชวงศ์โจวกำหนดให้มีการจำแนกประเภทเครื่องดนตรี “แปดประเภท” (Eight ways to classify music) โดยพิจารณาจากวัสดุและเทคโนโลยีการผลิต



ภาพที่ 2-4 กังสดาลขนาดใหญ่ที่ขุดพบจากหมู่บ้านอู่กวาน เมื่อ 3,300 ปีก่อน ปัจจุบันเก็บรักษาอยู่ที่พิพิธภัณฑสถานแห่งชาติจีน

(<http://mms1.baidu.com/it/u=1485568546,1511349491&fm=253&app=138&f=JPEG?w=928&h=500>)

ในสมัยราชวงศ์ถัง (เมื่อ 1,400 ปีก่อน) เครื่องดนตรีเซรามิกฉือโอวได้รับความนิยมอย่างสูง ซึ่งฉือโอวเป็นเครื่องดนตรีประเภทเคาะที่มีเอกลักษณ์เฉพาะ โดย Duan Anjie นักดนตรีสมัยราชวงศ์ถังได้บันทึกเป็นลายลักษณ์อักษรสำหรับรูปแบบการแสดงและรูปทรงของฉือโอว ในสมัยราชวงศ์ถัง นอกจากมีการแสดงเครื่องดนตรีเซรามิกฉือโอวแล้วยังมีการแสดงกลองเซรามิกเยาอีกอีกด้วย ต่อมาในราชวงศ์หมิงและราชวงศ์ชิง (เมื่อ 600 ปีก่อน) ช่างฝีมือเซรามิกได้ทำเครื่องดนตรีเซรามิกฉือโอว และฉือฮยูนหลัวขึ้นมา (Zhang Zhaofu, 1998,p.28)



ภาพที่ 2-5 เครื่องดนตรีเซรามิกฉือโอว

(<https://img2.baidu.com/it/u=1380150032,3461488768&fm=253&fmt=auto&app=138&f=JPEG?w=621&h=500>)

ในค.ศ. 1978 มีการขุดพบหลุมฝังศพของเจิงโหวออี๋ในมณฑลหูเป่ย์ พบเครื่องดนตรี 124 ชิ้นจากหลุมฝังศพโดยเฉพาะอย่างยิ่งระฆังที่ประกอบด้วยระฆังทองสัมฤทธิ์ 64 ใบที่มีขนาดแตกต่างกัน มีความพิเศษที่ระฆังการตีระฆังทั้งหมดสามารถขยายได้แปดเสียง ทำระดับ ซึ่งมีสามระดับที่สามารถสร้างทำให้มีเซมิโทน (Chromatic scale) ได้ แต่ละเสียงระฆังสามารถเล่นสองโน้ต การตีระฆังชุดนี้พิสูจน์ให้เห็นว่าเมื่อสองพันปีก่อนผู้คนได้นำสิบสองเสียงของดนตรีโบราณ (Twelve rhythms of ancient music) มาใช้และสามารถปรับเปลี่ยนได้อย่างอิสระ (Chen Jing,2019,p.8)



ภาพที่ 2-6 ระฆังแบนเจียงโหวอี้เมื่อ 2,400 ปีก่อน ปัจจุบันเก็บรักษาอยู่ที่พิพิธภัณฑสถานประจำมณฑลหูเป่ย์ เพื่อเป็น “สมบัติของตำบล”

(<http://mms1.baidu.com/it/u=1631838912,1023978441&fm=253&app=138&f=PNG?w=542&h=372>)

ในพิพิธภัณฑสถานไห่ซุนโฮว ที่ตั้งอยู่ในเมืองหนานชาง มณฑลเจียงซี มีการขุดพบโบราณวัตถุทางวัฒนธรรมอันล้ำค่ามากกว่า 10,000 ชิ้นนับตั้งแต่การขุดค้นทางโบราณคดีในปี 2011 รวมถึงโบราณวัตถุเครื่องดนตรีเกือบ 100 ชิ้น ระฆังเปียนนจง (14 ชิ้น) ระฆังยง (10 ชิ้น) และระฆังเหล็ก พิณ กลอง และตุ๊กตาดนตรี (รวม 36 ชิ้น) ซึ่งการค้นพบข้างต้นถือได้ว่าเป็นผลงานชิ้นเอกของโบราณคดีดนตรีจีนในศตวรรษที่ 21 (<http://www.hhh.gov.cn/article/1857.html>)

ระฆังเปียนนจงที่ขุดพบจากสุสานไห่ซุนโฮว (ดังแสดงในภาพด้านล่าง) นักโบราณคดีด้านดนตรี Wang Qinglei นำทีมเพื่อศึกษาและสัมผัสตัวอย่างเสียงของระฆังเปียนนจง พบว่าระฆังเดียวสามารถเกิดเสียงได้สองโทนเสียง และกรรมวิธีการผลิตแบบโบราณนั้นใช้รูปแบบของระฆังยุคก่อนราชวงศ์ฉิน เสียงระฆังคู่ที่เรียกว่าระฆังเดี่ยวหมายความว่า การตีกลองหลักและกลองข้างของระฆังจะทำให้เกิดเสียงดนตรีได้หนึ่งเสียง ในปัจจุบัน ในสาขาดนตรี โดยทั่วไปจะเรียกว่าเสียงกลองหลักและเสียงกลองข้าง โทนเสียงของระฆังเปียนนจงไพเราะและมีพิพจน์ที่แม่นยำ ความสัมพันธ์ของช่วงเวลาระหว่างเสียงหลักและเสียงข้างคือ เสียงหลักสาม (เช่น DO-MI) หรือเสียงสามรอง (เช่น La-DO) เครื่องดนตรีที่สามารถเล่นทุ้โทนได้ การค้นพบนี้แสดงถึงกระบวนการพัฒนาดนตรีจีนโบราณ (Wang Qinglei, 2023, P.16)



ภาพที่ 2-7 ระฆังเปียนจงในพิพิธภัณฑน์ไห่ฮวนโฮว

(https://img.redocn.com/sheying/20160607/xihanhaihunhouwenwuzhanqingtongbianzhong_6447119.jpg)

จากการค้นพบเครื่องดนตรีจำนวนมาก ผู้เชี่ยวชาญด้านดนตรีบางท่านคาดเดาว่านี่อาจเป็นเพราะจักรพรรดิ Liu He แห่งไห่ฮวนโฮวโปรดดนตรี จึงแสดงให้เห็นถึงการแสวงหาสุนทรียะอันเป็นเอกลักษณ์ของนักดนตรี (Wang Qinglei, 2023, P.84) ศาสตราจารย์ Wang Qinglei มีส่วนร่วมในการวิจัยโบราณคดีดนตรีมานานกว่า 20 ปี โดยได้สำรวจเครื่องดนตรีโบราณและวัตถุทางวัฒนธรรมจำนวนมาก และรู้สึกประทับใจกับวัฒนธรรมดนตรีโบราณ หากสามารถเล่นเครื่องดนตรีโบราณในสถานที่สาธารณะที่มีผู้คนพลุกพล่าน เช่น พิพิธภัณฑน์ ประชาชนทั่วไปก็จะเข้าใจวัฒนธรรมดนตรีโบราณอันงดงามของประเทศจีนผ่านการฟังเสียงระฆังดั้งเดิมที่มีประวัติศาสตร์นานนับพันปี

ศาสตราจารย์ Wang Qinglei ทำการแสดงดนตรี จากนั้นจึงวิเคราะห์โทนเสียงและลำดับโทนเสียงของกระดิ่งและเสียงระฆัง ตัวอย่างเช่น ระฆังเปียนจงที่ถูกค้นพบในสุสานไห่ฮวนโฮวสามารถเล่นเพลงร่วมสมัยในคีย์ 3 คีย์ของ bE, bA และ bB ที่ประกอบด้วยสเกล pentatonic เพลงในคีย์อื่นที่ประกอบด้วยสเกล pentatonic ก็สามารถเล่นได้เช่นกัน นักวิชาการและผู้เชี่ยวชาญด้านดนตรีได้ทำการขุดค้นโบราณวัตถุทางวัฒนธรรมเหล่านี้และฟื้นฟูรูปลักษณ์และลักษณะเฉพาะ เพื่อให้ผู้คนในยุคปัจจุบันสามารถฟังเสียงระฆังและเสียงระฆังดั้งเดิมที่เดินทางผ่านกาลเวลาเมื่อหลายร้อยหรือหลายพันปีก่อน

2. วัฒนธรรมดนตรีเซรามิก

จากเครื่องดนตรีเซรามิกข้างต้น สะท้อนให้เห็นได้ว่าเครื่องดนตรีไม่สามารถเกิดขึ้นได้หากปราศจากภูมิหลังทางคติความเชื่อ พิธีกรรมทางศาสนา ซึ่งถูกขุดพบทางโบราณคดีในสถานที่ฝังศพ

พร้อมด้วยภาษาชนพิธีกรรม ภาษาสังเวท และเครื่องใช้ในชีวิตประจำวัน จนกระทั่งเกิดการก่อตัวของระบบพิธีกรรมและดนตรีในราชวงศ์โจว มีการใช้ภาษาชนพิธีกรรมและเครื่องดนตรีเป็นวัตถุฝังศพที่สำคัญซึ่งวางในตำแหน่งที่สำคัญในสุสาน ซึ่งเป็นการสะท้อนให้เห็นถึงระบบความคิดของคนในอดีต

บรรพบุรุษของเราได้สร้างเครื่องดนตรีและรูปแบบการเล่นที่หลากหลายตลอดจนผลงานดนตรีที่ยอดเยี่ยมจำนวนมาก และได้ส่งสมประสบการณ์อันยาวนานจากกิจกรรมดนตรีระยะยาว

ในค.ศ. 1985 เมืองจิ่งเต๋อเจิ้นเป็นเมืองแห่งแรกที่ประสบความสำเร็จในการพัฒนาเครื่องเคาะจังหวะชนิดใหม่ “ฉือโอว” ที่ทำจากจานเซรามิก หลังจากนั้นในค.ศ. 1991 ศิลปินดนตรีเซรามิกกรุ่นเก่าได้สร้างเครื่องดนตรีเซรามิก “ฉือเปียนซิงบาง” ขึ้นมา และเครื่องดนตรีเซรามิก 9 แบบได้รับการพัฒนาขึ้นอย่างต่อเนื่องใน 10 ปีต่อมา ด้วยการปฏิรูปและการเปิดประเทศที่กว้างขึ้น และความต้องการของตลาดวัฒนธรรมดนตรี “วงดุริยางค์เครื่องเคลือบสีบเจ็ดสตรี” (Women's seventeen porcelain music workshop) ของจิ่งเต๋อเจิ้นจึงถูกก่อตั้งขึ้น และได้รับความสนใจจากผู้คนมากมาย ด้วยกระแสโลกาภิวัตน์ ศิลปินดนตรีเซรามิกหวังว่าดนตรีเซรามิกจะได้รับการยอมรับจากผู้ชมมากขึ้น โดยผ่านตลาดการแสดง และจนสามารถก้าวสู่ระดับโลก (Yu Fang, 2009, p. 51) วงดนตรีเซรามิกได้เปิดตัวในงานนิทรรศการคุณหมิงเวิลด์เอ็กซ์โปเมื่อค.ศ. 1999 จนถึงปัจจุบันผ่านมาแล้วกว่า 20 ปี และได้ไปจัดแสดงในหลายประเทศและเมืองต่าง ๆ โดยเป็นตัวแทนของจิ่งเต๋อเจิ้น ซึ่งได้แนะนำจิ่งเต๋อเจิ้นสู่โลกด้วยเซรามิก และได้ส่งเสริมทางเศรษฐกิจและการเกิดใหม่ของอุตสาหกรรมวัฒนธรรมของจิ่งเต๋อเจิ้น วงดนตรีเซรามิกแห่งจิ่งเต๋อเจิ้นได้ก่อตั้งขึ้นอย่างเป็นทางการในปี ค.ศ.2007 การเกิดขึ้นของวงดนตรีเซรามิกช่วยแก้ปัญหาเรื่องการว่างและรายได้ของผู้คนส่วนหนึ่ง วงดนตรีเซรามิกมีข้อกำหนดที่เข้มงวดมากสำหรับการรับสมัครนักแสดงและมีข้อกำหนดสูงสำหรับทักษะการแสดงและความรู้พื้นฐานด้านดนตรีของนักแสดง นอกจากนี้ วงดนตรีเซรามิกยังได้ขยายขอบเขตดนตรีโดยจากเพลงท้องถิ่นของมณฑลเจียงซีไปสู่เพลงจีนและแม้กระทั่งเพลงต่างประเทศ จะเห็นได้ว่าผลงานที่เล่นโดยพื้นฐานแล้วไม่ได้ถูกจำกัดด้วยช่วงของเสียง และโทนเสียงก็มีเอกลักษณ์เฉพาะตัว (Zheng Jinghua, 2013, p.79)

ต่อจากนั้นวัฒนธรรมดนตรีเซรามิกก็ได้รับการพัฒนาอย่างต่อเนื่อง นักวิจัยด้านดนตรีก็ค่อยๆ ค้นพบปัญหาในกระบวนการวิจัย เช่น ความสัมพันธ์ระหว่างเครื่องดนตรีเซรามิกกับชุมชน การเข้าสู่ชุมชนของดนตรีเซรามิกเป็นความต้องการที่จำเป็นสำหรับการพัฒนาเชิงลึกของกิจกรรมวัฒนธรรมมวลชน ซึ่งเป็นประโยชน์ต่อการกระตุ้นความรักต่อบ้านเกิด และเพื่อส่งเสริมความภาคภูมิใจและความสามัคคีของชาวเมืองเซรามิก (Zou Jiequn , 2010, p. 7) การนำเสนอความสำคัญและบทบาทของการนำดนตรีเซรามิกเข้าสู่ห้องเรียนดนตรีของนักเรียนชั้นประถมศึกษาและมัธยมศึกษาจากมุมมองของการศึกษาสุนทรียศาสตร์และการศึกษาที่มีคุณภาพ และใช้การสอนดนตรีเซรามิกเป็นวิธีการสอนเพื่อกระตุ้นความรักของเยาวชนในดนตรีเซรามิก (Yu Fang, 2009, p.1

12) นอกจากนี้ ผู้เชี่ยวชาญและนักวิชาการจำนวนมากที่เกี่ยวข้องกับวัฒนธรรมเซรามิก ประวัติศาสตร์เซรามิก และศิลปะเซรามิก นำโดยศาสตราจารย์ Chen Yuqian ได้พยายามส่งเสริมแนวคิดของ “จิ่งเต๋อเจิ้นวิทยา” และการพัฒนาศิลปะเซรามิก ประวัติศาสตร์ วัฒนธรรม และเศรษฐกิจที่เกี่ยวข้อง (Chen YuQian,2008,p.60) ซึ่ง “จิ่งเต๋อเจิ้นวิทยา” เป็นสาขาวิชาที่เกี่ยวข้องกับวัฒนธรรมเซรามิกและวัฒนธรรมประจำภูมิภาคของจิ่งเต๋อเจิ้น ซึ่งรวมถึงเซรามิก ประวัติศาสตร์ ภูมิศาสตร์ มนุษยศาสตร์ วิทยาศาสตร์และเทคโนโลยี และเศรษฐกิจ ขอบเขตของ “จิ่งเต๋อเจิ้นวิทยา” รวมถึงวัฒนธรรมดนตรีเซรามิก แต่งานวิจัยเกี่ยวกับวัฒนธรรมดนตรีเซรามิกของจิ่งเต๋อเจิ้นกำลังอยู่ในกระบวนการพัฒนา ซึ่งคาดว่าจะถูกศึกษาและวิจัยโดยนักวิจัยจำนวนมากขึ้นในอนาคต





จนถึงปัจจุบัน นักดนตรีพยายามค้นหาร่องรอยของเครื่องดนตรีเซรามิกโบราณ และพยายามฟื้นฟูงานฝีมือในการผลิตแบบโบราณจากโบราณวัตถุทางวัฒนธรรมที่ขุดพบ และสร้างนวัตกรรมบนพื้นฐานดั้งเดิม จากข้อมูลข้างต้นจะเห็นได้ว่าการวิจัยอย่างเป็นระบบเกี่ยวกับเครื่องดนตรีเซรามิกของจิ่งเต๋อเจิ้นยังอยู่ในช่วงเริ่มต้น จากฐานข้อมูล CNKI ปัจจุบันมีงานวิจัยที่เกี่ยวข้องเป็นเพียง 13 ฉบับเท่านั้น โดยงานวิจัยที่เกี่ยวกับเครื่องดนตรีเซรามิกของจิ่งเต๋อเจิ้นที่เข้าสู่ห้องเรียนในระดับประถมศึกษา มัธยมต้น และวิทยาลัยมีเพียง 3 ฉบับ ซึ่งงานวิจัยที่มีอยู่ส่วนใหญ่เป็นการแนะนำเครื่องดนตรีเซรามิกของจิ่งเต๋อเจิ้น ตลอดจนแหล่งกำเนิดและการผลิต แต่ยังไม่มีการวิจัยที่ประยุกต์สู่ห้องเรียนดนตรี

ดังนั้น จากภูมิหลังที่กล่าวมาในข้างต้น การวิจัยเกี่ยวกับการสืบทอดและการพัฒนาดนตรีเซรามิกอย่างเป็นระบบจึงมีความสำคัญและมีความจำเป็นอย่างเร่งด่วน ซึ่งควรมีการวิจัยเกี่ยวกับวัฒนธรรมเข้าสู่ห้องเรียนและการออกแบบแผนการสอนที่เกี่ยวข้องในเชิงลึก ไม่ว่าจะจากมุมมองของการพัฒนาดนตรีเซรามิกและการสืบทอดจากดั้งเดิม หรือจากมุมมองของการแสดงออกทางศิลปะและอิทธิพลทางสังคม เป็นต้น ดังนั้น การวิจัยครั้งนี้จึงมีคุณค่าทางวัฒนธรรมและความสำคัญทางทฤษฎี

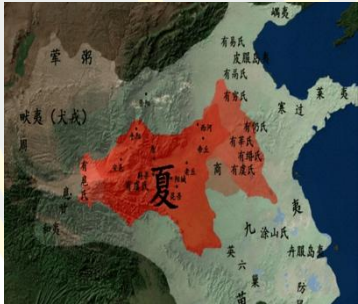
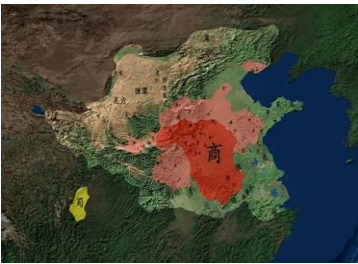
ตารางที่ 2-1 การเปลี่ยนแปลงทางประวัติศาสตร์ของเครื่องดนตรีเซรามิก (Chenjing, 2023)

ยุคสมัยทางประวัติศาสตร์และราชวงศ์	รูปแบบเครื่องดนตรี	จุดเด่น
<p>ยุคหินใหม่ตอนต้น ประมาณ 10,000 ปีที่แล้ว</p>  <p>(https://img.doc.xuehai.net/pic/c34442d00fd78020e6734fca8753d24304b1e597/1-720-jpg_6-960-0-0-960.jpg)</p>	ดิน หิน ไม้	<p>วัตถุที่เกิดขึ้นตามธรรมชาติ นำเสียบ้างและรักษายาก</p>

ยุคสมัยทางประวัติศาสตร์และราชวงศ์	รูปแบบเครื่องดนตรี	จุดเด่น
<p>ยุคหินใหม่ตอนปลายประมาณ 7,000 ปีที่แล้ว</p>  <p>(http://mms2.baidu.com/it/u=1543244532,633474213&fm=253&app=120&f=JPG?w=611&h=500)</p>	<p>เครื่องดนตรีทำจากไม้ไผ่ เปลือกถั่ว ท่อนไม้ กระจูดหินและเขาสัตว์ เช่น ซวินดินเผา ตีกระจูด กระดิ่งหิน</p>	<p>ส่วนใหญ่ปั้นด้วยดินเผา รักษาง่าย เป่าง่าย และมี การลอดผ่านของเสียงสูง</p>
<p>ยุคสัมคมทาส ราชวงศ์เซี่ย ประมาณ 4,000 ปีที่แล้ว</p>  <p>(https://img2.baidu.com/it/u=713442281,2754146770&fm=253&fmt=auto?w=713&h=574)</p>	<p>ด้วยการพัฒนาของเครื่องมือหิน และการเกิดขึ้นของเครื่องมือโลหะ เครื่องดนตรีส่วนมากจึง เป็นเครื่องสำริด</p>	<p>ส่วนมากใช้สำหรับ เจ้านายเพื่อทำบุญชายัญ หรืองานเลี้ยง เครื่องเป่า ได้รับการปรับปรุงอย่างต่อเนื่อง</p>
<p>ราชวงศ์ซาง ประมาณ 3,000 ปีที่แล้ว</p>  <p>(http://mms0.baidu.com/it/u=2588091996,2265952179&fm=253&app=120&f=JPEG?w=1360&h=800)</p>	<p>ส่วนใหญ่ใช้ดิน หยก สำริด ไม้ไผ่ และหนังในการทำเครื่องดนตรี ต่าง ๆ เช่น ระฆังหิน และเครื่องดนตรีชุดสำริด 3 ชั้น</p>	<p>ตั้งแต่ปรากฏการณ์ทาง ธรรมชาติถึงแนวคิดทาง วัฒนธรรม จากการ บรรเลงดนตรีไปถึงระบบ ดนตรีพิธีกรรม</p>

ยุคสมัยทางประวัติศาสตร์และราชวงศ์	รูปแบบเครื่องดนตรี	จุดเด่น
<p>ราชวงศ์โจว ประมาณ 3,000 ปีที่แล้ว</p>  <p>(http://mms0.baidu.com/it/u=2703215659,1444814722&fm=253&app=120&f=JPEg?w=640&h=501)</p>	<p>กลุ่มเครื่องดนตรีสำริด 5 ชิ้น 8 ประเภท “ทอง หิน ดิน หนังสัตว์ ผ้าไหม ไม้ น้ำเต้า ไม้ไผ่” เครื่องดนตรีขลุ่ยแถบกระดูกได้ปรากฏขึ้น</p>	<p>ส่วนใหญ่ใช้ในงานเลี้ยง ภายในราชสำนัก บรรเลงกับเพลงพื้นบ้าน</p>
<p>ยุคชุนชิวจ้านกั๋ว ประมาณ 2,700 ปีที่แล้ว</p>  <p>(http://mms1.baidu.com/it/u=148668286,632425167&fm=253&app=138&f=JPEG?w=804&h=500)</p>	<p>เทคโนโลยีการผลิตโลหะถึงระดับสูงเช่น เซิงและหยู ก็ปรากฏตัวขึ้น</p>	<p>เสียงมีความคมชัด น้ำเสียงไพเราะ มักใช้แสดงในราชสำนัก และใช้เฉพาะประกอบพิธีกรรม และงานรื่นเริงสำหรับจักรพรรดิและชนชั้นสูงเท่านั้น</p>
<p>ราชวงศ์ฮั่น ประมาณ 2,200 ปีที่แล้ว</p>  <p>(http://mms1.baidu.com/it/u=830447559,559248539&fm=253&app=120&f=JPEG?w=607&h=383)</p>	<p>เครื่องตี เครื่องสาย เครื่องเป่า ปรากฏขึ้น เครื่องดนตรีประเภทผิวใช้การแบ่งเสียงที่เท่ากัน หลังจากนั้น พัฒนาการของกู่ฉินค่อย ๆ เกิดการเปลี่ยนแปลง</p>	<p>แสดงถึงความสุข ความโกรธ ความเศร้า ความยินดีของผู้คนผ่านเสียงเพลง และเพลงเต้นรำได้รับความนิยมมากที่สุด</p>
<p>ราชวงศ์ถัง ประมาณ 1,400 ปีที่แล้ว</p>  <p>(http://mms0.baidu.com/it/u=4108271161,777436806&fm=253&app=138&f=JPEG?w=500&h=362)</p>	<p>เครื่องดนตรีโอว ได้รับความนิยม และโอวในเวลานั้นเรียกว่า ซามเล็กสำหรับใส่น้ำ</p>	<p>เมื่อบรรเลง ซามขนาดใกล้เคียงกัน 12 ใบ เติมน้ำในปริมาณที่แตกต่างกัน เพื่อให้คาเสียงออกมาต่างกัน</p>

ยุคสมัยทางประวัติศาสตร์และราชวงศ์	รูปแบบเครื่องดนตรี	จุดเด่น
<p>ราชวงศ์หมิง ประมาณ 600 ปีที่แล้ว</p>  <p>(http://mms2.baidu.com/it/u=3882014364,3549943099&fm=253&app=120&f=JPEG?w=640&h=448)</p>	<p>เซียวเซรามิก และขลุ่ย เซรามิก</p>	<p>เซียวดินเผาซึ่งต่อฮวามีความยาว 60 เซนติเมตร มีรูปร่างเป็นปล้องไม้ไผ่ เคลือบขาวทั้งตัว สะอาด และสง่างาม งดงามและไพเราะ</p>
<p>ยุคปัจจุบัน</p>  <p>(https://th.bing.com/th/id/OIP.r_T9sh3MPBilszJJbwPjcAAAAA?pid=ImgDet&rs=1)</p>	<p>เครื่องดนตรีเซรามิกจึงต่อเงิน</p>	<p>เสียงอันไพเราะของธรรมชาติ และยังเป็นที่ยอดนิยมของคนหนุ่มสาวมากขึ้นเรื่อย ๆ</p>

รูปแบบความร่วมมือระหว่างกวางอันเลี้ยวเหอจิว (สถาบันการศึกษาและพิพิธภัณฑสถานชุมชน)

การใช้วิธีการจัดการใหม่ภายใต้ความร่วมมือระหว่างพิพิธภัณฑสถานและมหาวิทยาลัยเพื่อสืบทอดและพัฒนาวัฒนธรรมดนตรีเซรามิกให้ดีขึ้น การเกิดขึ้นของรูปแบบนี้สะท้อนให้เห็นถึงวิวัฒนาการการทำงานและการเปลี่ยนแปลงทางการศึกษาของพิพิธภัณฑสถานสมัยใหม่ ในงานวิจัยนี้ การร่วมมือระหว่างสถาบันการศึกษาและพิพิธภัณฑสถาน หมายถึงกิจกรรมการสอนที่ดำเนินการโดยพิพิธภัณฑสถานและสถาบันการศึกษาเพื่อให้บรรลุเป้าหมายในการพัฒนาผู้เรียนร่วมกัน

1. รูปแบบความร่วมมือระหว่าง “สถาบันการศึกษาและพิพิธภัณฑสถานชุมชน” ของต่างประเทศ

ค.ศ. 1960 พิพิธภัณฑสถานในอเมริกาได้เริ่มพัฒนาการศึกษาศิลปะของพิพิธภัณฑสถานเพื่อเติมเต็มช่องว่างของสถาบันศึกษาในการศึกษาศิลปะ ทรัพยากรศิลปะอันอุดมสมบูรณ์ของพิพิธภัณฑสถานได้รวมเข้ากับวัฒนธรรมในวิทยาเขตผ่านการพัฒนากิจกรรมการศึกษาศิลปะ และผู้เรียนสามารถ

เสริมสร้างประสบการณ์ด้านสุนทรียภาพของตนเองผ่านการสัมผัสใกล้ชิดกับผลงานทางศิลปะ นอกจากนี้ พิพิธภัณฑ์ยังมีนิทรรศการชั่วคราวประเภทต่างๆ ตลอดทั้งปี เพื่อให้ผู้คนได้เยี่ยมชมและเรียนรู้ นอกจากนี้ ยังมีห้องสมุดศิลปะที่ประชาชนสามารถเข้าศึกษาได้ตลอดเวลา

ในค.ศ. 1976 “พระราชบัญญัติสำหรับการบริการพิพิธภัณฑ์” ของสหรัฐอเมริกา ได้ส่งเสริมและสนับสนุนบทบาทในวงกว้างของพิพิธภัณฑ์ในด้านการศึกษา ซึ่งได้ส่งเสริมและสนับสนุนให้ร่วมมือกับระบบการศึกษาระดับประถมศึกษา มัธยมศึกษาตอนต้น และมัธยมศึกษาตอนปลายในระบบ และกับกิจกรรมการศึกษานอกระบบทุกกลุ่มวัยต่าง ๆ เพื่อที่จะใช้จุดแข็งของพิพิธภัณฑ์เพื่อเติมเต็มช่องว่างของสถาบันศึกษา พิพิธภัณฑ์หลายแห่งได้เปิดโครงการการศึกษาสำหรับสถาบันศึกษาอย่างต่อเนื่อง ตามสถิติได้แสดงให้เห็นว่า เมื่อต้นศตวรรษที่ 21 คิดเป็น 70% ของพิพิธภัณฑ์ในสหรัฐอเมริกาอุทิศให้กับโครงการด้านการศึกษา และ 88% ของพิพิธภัณฑ์มีโครงการด้านการศึกษาสำหรับเด็กตั้งแต่เด็กเล็กไปจนถึงนักเรียนมัธยมปลาย ซึ่งมีนักเรียนจำนวน 50 ล้านคนเข้าร่วมในโครงการนี้ทุก ๆ ปี 70% ของพิพิธภัณฑ์ได้เพิ่มบริการสำหรับครูและนักเรียนในช่วงห้าปีที่ผ่านมา และพิพิธภัณฑ์บางแห่งให้บริการการให้คำปรึกษาแก่นักเรียนเป็นจำนวนเวลา 100 ถึง 233 ชั่วโมงในแต่ละปี พิพิธภัณฑ์ในอเมริกาได้ลงทุนมากกว่า 193 ล้านดอลลาร์สหรัฐในโครงการการศึกษาของนักเรียนในแต่ละปี และเวลาที่ใช้ในการศึกษาอย่างน้อย 4 ล้านชั่วโมง ได้กลายเป็นห้องเรียนที่สองอย่างแท้จริงสำหรับคนรุ่นใหม่ การศึกษาเชิงพิพิธภัณฑ์ของอเมริกาได้เสริมสร้างกิจกรรมการศึกษาของนักเรียนในพิพิธภัณฑ์อย่างมากและได้ช่วยปรับปรุงการพัฒนาวิชาชีพของครู (Yi XiaoShi,2017,p.15)

ในปี 1683 ได้มีการเปิดตัวพิพิธภัณฑ์ Ashmolean ในเมืองออกซ์ฟอร์ด ซึ่งถือได้ว่าเป็นพิพิธภัณฑ์มหาวิทยาลัยที่เก่าแก่ที่สุดในยุโรป (Beaumont St,Oxford OX1 2PH) ไม่ว่าจะเป็นการให้ข้อตกลงแบบดั้งเดิมหรือความหมายในสมัยใหม่ พิพิธภัณฑ์และมหาวิทยาลัยมีฐานความรู้และความต้องการทางสังคมร่วมกันในระดับสูง อย่างไรก็ตาม ความหมายในสมัยใหม่ มหาวิทยาลัยและพิพิธภัณฑ์ไม่ใช่สิ่งเดียวกันอีกต่อไป แต่กลายเป็นทั้งสองสิ่งทำหน้าที่ของตนของ และสถาบันการศึกษายังมีการบูรณาการและปฏิสัมพันธ์ซึ่งกันและกัน ในค.ศ. 1960 พิพิธภัณฑ์ในอเมริกาเริ่มเปิดการศึกษาที่เกี่ยวข้องกับศิลปะในพิพิธภัณฑ์ ภายใต้รูปแบบนี้ ทรัพยากรที่หลากหลายในพิพิธภัณฑ์สามารถนำมาใช้ประโยชน์ได้อย่างเต็มที่ ตัวอย่างเช่น นักเรียนสามารถยกระดับประสบการณ์ทางสุนทรียภาพของตนเองระหว่างการเยี่ยมชม นอกจากนี้ พิพิธภัณฑ์ยังจัดนิทรรศการชั่วคราวหลากหลายตามความต้องการของนักเรียน และการจัดตั้งห้องสมุดศิลปะ เพื่อตอบสนองความต้องการของผู้เข้าชมประเภทต่าง ๆ จากข้อมูลแสดงให้เห็นว่า ในช่วงต้นของศตวรรษที่ 21 พิพิธภัณฑ์ส่วนมากในสหรัฐอเมริกาได้จัดโปรแกรมการศึกษาที่เกี่ยวข้องเพื่อตอบสนองความต้องการด้านการศึกษาศิลปะของนักเรียน และมีนักเรียนหลายสิบล้านคนเข้าร่วมโครงการประเภทดังกล่าวทุกปี

ตามประสบการณ์จริงพบว่า โปรแกรมเหล่านี้ได้เพิ่มกิจกรรมการศึกษาของนักเรียนในห้องสมุดมากมาย และยกระดับการพัฒนาวิชาชีพของอาจารย์

ในค.ศ. 1988 สหราชอาณาจักรได้กำหนด “หลักสูตรการศึกษาภาคบังคับของชาติ” (National Curriculum) ซึ่งได้ชี้ให้เห็นว่าการศึกษาเชิงพิพิธภัณฑ์สามารถเชื่อมโยงกับหลักสูตรของสถาบันศึกษาได้ ในเดือนพฤศจิกายน ค.ศ.2006 รัฐบาลสหราชอาณาจักรได้ออกประกาศ “การเรียนรู้นอกห้องเรียน” ที่พิพิธภัณฑ์ประวัติศาสตร์ธรรมชาติ ซึ่งได้ระบุไว้ว่านอกเหนือจากการเรียนหลักสูตรภาคบังคับแล้วนักเรียนยังมีความรู้มากมายที่ต้องเรียนรู้นอกห้องเรียน มีวัตถุประสงค์เพื่อส่งเสริมให้โรงเรียนใช้ประโยชน์จากโอกาสการเรียนรู้นอกโรงเรียนอย่างเต็มที่ ตามรายงานการวิจัยของศูนย์วิจัยพิพิธภัณฑ์และหอศิลป์แห่งสหราชอาณาจักร (Research Centre for Museums and Galleries) ในการประเมินของโรงเรียนประถมศึกษาและมัธยมศึกษาในท้องถิ่นที่เข้าเยี่ยมชมพิพิธภัณฑ์ตั้งแต่ค.ศ. 2003 ถึง ค.ศ. 2007 อัตราความพึงพอใจในการเยี่ยมชมของทั้งนักเรียนและครูสูงถึงกว่า 80% และนักเรียนส่วนใหญ่ให้คะแนนการเข้าชมพิพิธภัณฑ์ว่า “มีความน่าสนใจมาก” และ “มีความชอบมาก” (Wang Le,2015,p.58) ครูส่วนใหญ่ได้กล่าวว่าการศึกษาร่วมกับพิพิธภัณฑ์สามารถบรรลุเป้าหมายสองประการ ได้แก่ การสอนตามหลักสูตรและการสอนศิลปะ หลังจากทำการสำรวจและการปฏิบัติมาเป็นหลายปี กลไกของ “สถาบันการศึกษาและพิพิธภัณฑ์ชุมชน” ในสหราชอาณาจักรได้ก่อให้เกิดรูปแบบและลักษณะบางอย่าง ในรูปแบบ “สถาบันการศึกษาและพิพิธภัณฑ์ชุมชน” กิจกรรมการศึกษาได้รับการจัดตั้งขึ้นในรูปแบบที่หลากหลายและเป็นอิสระ และสื่อการเรียนรู้ร่วมกันในการศึกษามีความครอบคลุมและลึกซึ้ง และมีการประกันกองทุนการศึกษาอย่างเพียงพอ ฯลฯ ทำให้รูปแบบการพัฒนาได้ดียิ่ง

ในประเทศอิตาลีมีโรงเรียนพิพิธภัณฑ์พิเศษ โดยปกติแล้วพิพิธภัณฑ์และโรงเรียนจะร่วมกันออกแบบและดำเนินโครงการการสอน เพื่อให้นักเรียนสามารถเรียนรู้ศิลปะในพิพิธภัณฑ์และได้สำเร็จในบางหลักสูตรได้ (Lu Simi,2015,p.61) มาตรการดังกล่าวนี้ได้เพิ่มอัตราการใช้ทรัพยากรศิลปะของพิพิธภัณฑ์อย่างมากและลดต้นทุนการศึกษาทางสังคมศาสตร์ นอกจากนี้ ยังเป็นมาตรการสำคัญในการปรับตัวให้เข้ากับการเปลี่ยนแปลงของยุคสมัย เมื่อเวลาผ่านไป พิพิธภัณฑ์ของเมืองเรจจิโอ เอมิเลีย ในอิตาลีได้ดำเนินตามเป้าหมายในการรักษานโยบายของเมืองเรจจิโอ เอมิเลีย และแคว้นเรจจิโอ เอมิเลีย ขณะเดียวกันก็ส่งเสริมการวิจัยทางวิทยาศาสตร์ ความรู้ และความเพลิดเพลินของสาธารณชน ผ่านการศึกษาและกิจกรรมทางการศึกษา โรงเรียนและพิพิธภัณฑ์ได้พัฒนาชุดหลักสูตรที่เกี่ยวข้อง ให้นำนักเรียนเข้าชมพิพิธภัณฑ์และทำการอธิบายและเรียนรู้ที่พิพิธภัณฑ์เพื่อให้นักเรียนหลุดพ้นจากห้องเรียนที่น่าเบื่อและเข้าสู่พิพิธภัณฑ์ที่เต็มไปด้วยงานตัวอย่าง ในพิพิธภัณฑ์ จะสามารถสัมผัสผ้าฝ้ายและกลิ่นเนื้อของตัวอย่างสัตว์ได้ วิธีการดังกล่าวนี้สามารถกระตุ้นความอยากรู้ของนักเรียนได้

อย่างมีประสิทธิภาพ เพิ่มความสนใจในการเรียนการสอนและการมีส่วนร่วม เพื่อบรรลุวัตถุประสงค์ของการเรียนการสอน

2. รูปแบบความร่วมมือระหว่าง “สถาบันการศึกษาและพิพิธภัณฑ์ชุมชน” ในประเทศจีน

เริ่มตั้งแต่ช่วงของการปฏิรูปร้อยวัน ซึ่งเป็นขบวนการปฏิรูปในช่วงปลายราชวงศ์ชิง ริเริ่มโดยนักปฏิรูปโดยมีตัวแทนอย่าง Kang Youwei และ Liang Qi Chao เพื่อเรียกร้องให้มีการเรียนรู้จากตะวันตก ส่งเสริมวิทยาศาสตร์และวัฒนธรรม ปฏิรูประบบการเมืองและการศึกษา และพัฒนาการเกษตร อุตสาหกรรมฯ (Li Kedong, 2019, p.108) นักวิชาการชาวจีนมีความคิดที่จะก่อตั้งพิพิธภัณฑ์จึงได้เสนอให้จัดตั้งพิพิธภัณฑ์และกำหนดให้จัดตั้งพิพิธภัณฑ์ในมหาวิทยาลัย อันดับแรกคือให้จัดตั้งในมหาวิทยาลัยจิงซือ หรือมหาวิทยาลัยปักกิ่งในปัจจุบัน อันดับที่สองคือ ให้จัดตั้งพิพิธภัณฑ์ในสมาคมผู้คงแก่เรียนซึ่งเป็นองค์กรที่ปรากฏในช่วงการปฏิรูปร้อยวัน ต่อมาก็ได้เข้าสู่ช่วงต้นของการจัดตั้งพิพิธภัณฑ์ ในหนึ่งหรือสองทศวรรษแรกของศตวรรษที่ยี่สิบของศตวรรษที่ 20 อุตสาหกรรมทุนนิยมแห่งชาติของจีนได้รับการพัฒนาอย่างรวดเร็ว ในค.ศ. 1902 นักธุรกิจชนชั้นนายทุน Zhang Jian ได้ก่อตั้ง “วิทยาลัยครุศาสตร์หนานทง” ที่วิทยาลัยครูแห่งแรกในประเทศจีน ต่อมาพิพิธภัณฑ์หนานทงก็ถูกจัดตั้งขึ้นข้างวิทยาลัยครูหนานทงเพื่อให้ร่วมมือกับการศึกษาของวิทยาลัยอย่างมีประสิทธิภาพ และเผยแพร่ความรู้ทางวิทยาศาสตร์และวัฒนธรรม ซึ่งเป็นการบุกเบิกในประวัติศาสตร์ของพิพิธภัณฑ์ในประเทศจีน และส่งผลดีต่อการพัฒนาพิพิธภัณฑ์สมัยใหม่ (Liang Jisheng, 1986,p.74) หลังจากนั้น พิพิธภัณฑ์มหาวิทยาลัยเวสต์ไชน่ายูเนียนและพิพิธภัณฑ์มหาวิทยาลัยเวสต์ไชน่าถูกก่อตั้งขึ้นมา ซึ่งเป็น พิพิธภัณฑ์ที่ได้รับการพัฒนาอย่างต่อเนื่อง มีความสมบูรณ์ทางระบบ และได้สร้างประโยชน์ทางวิชาการและความรู้สึกในการให้บริการต่อสังคมในชนบทและมหาวิทยาลัยอย่างมาก ในช่วงต้นทศวรรษ 1930 ทั้งภาคตะวันตกเฉียงใต้ยังไม่มีองค์กรสะสมของภาครัฐหรือเอกชนแห่งใดที่จะเทียบเท่ากับพิพิธภัณฑ์มหาวิทยาลัยเวสต์ไชน่าได้ ในฐานะพิพิธภัณฑ์มหาวิทยาลัยที่โดดเด่น ตำแหน่งพื้นฐานและการเปลี่ยนแปลงของพิพิธภัณฑ์มหาวิทยาลัยเวสต์ไชน่า ถูกกำหนดและส่งเสริมโดยมหาวิทยาลัยเวสต์ไชน่าและนักวิชาการของมหาวิทยาลัยเวสต์ไชน่า (Xu Jian, 2016, p.294)

ด้วยการพัฒนาอย่างรวดเร็วของยุคสมัยและการซึมซับของพหุวัฒนธรรม ในเดือนมีนาคม ค.ศ.2004 พิพิธภัณฑ์สุสานราชวงศ์ฮั่นตะวันตกที่ต้าเป่าไถแห่งปักกิ่งและสาขาเฟิงไถของสถาบันการศึกษาปักกิ่งได้ร่วมกันเปิดตัวโครงการ “หลักสูตรการปฏิบัติการสอนประวัติศาสตร์สำหรับนักเรียนมัธยมต้น” โดยเน้นประวัติศาสตร์และวัฒนธรรมของราชวงศ์ฮั่นในการดำเนินกิจกรรม (Jin Bao, 2008,p.27) นอกจากนี้ การศึกษาเชิงพิพิธภัณฑ์ได้มีความหลากหลายและการพัฒนามากขึ้นเรื่อย ๆ และยังมีความร่วมมือกับสถาบันศึกษาในรูปแบบของการจัดตั้งฐานการศึกษาความรักชาติ

ฐานพิพิธภัณฑวัตถุวัฒนธรรม และฐานปฏิบัตินอภวิทยาเขต ตั้งแต่นั้นมา การวิจัยในประเทศจีนที่เกี่ยวกับรูปแบบ “สถาบันการศึกษาและพิพิธภัณฑวัตถุชุมชน” ของการศึกษาศาธารณะในพิพิธภัณฑวัตถุก็ได้รับความสนใจจากนักวิชาการมากขึ้นเรื่อย ๆ

ภายใต้เบื้องหลังของความคิดการศึกษาตลอดชีวิต Song Xian ได้ทำการวิเคราะห์เชิงประจักษ์แบบเชิงลึกเกี่ยวกับพฤติกรรมความร่วมมือระหว่างพิพิธภัณฑวัตถุและสถาบันศึกษาภายใต้บริบทของการศึกษาตลอดชีวิต โดยผ่านการร่วมมือกับพิพิธภัณฑวัตถุซึ่งเดิมเป็น “สถาบันการศึกษานอกโรงเรียน” เพื่อมองหาช่องทางที่เป็นไปได้ในการปรับปรุงการศึกษาของสถาบันศึกษา ในงานวิจัยนี้ได้เรียบเรียงสถานะ ความคืบหน้า และข้อสรุปของการร่วมมือของสถาบันการศึกษาและพิพิธภัณฑวัตถุที่มีอยู่ในประเทศและต่างประเทศเป็นหลัก ในขณะเดียวกัน ได้วิเคราะห์บริบททางประวัติศาสตร์ การวิจัยเอกสาร และกรณีศึกษาที่โดดเด่นของการร่วมมือระหว่างพิพิธภัณฑวัตถุและสถาบันศึกษาในประเทศและต่างประเทศ ในบริบทของการปฏิรูปการศึกษาของสถาบันศึกษาและการพัฒนาพิพิธภัณฑวัตถุของประเทศจีน และใช้พฤติกรรมเฉพาะของการร่วมมือระหว่างพิพิธภัณฑวัตถุและสถาบันศึกษาทั่วไปเป็นวัตถุประสงค์ กรณศึกษาของความร่วมมือพิพิธภัณฑวัตถุและสถาบันศึกษาในเซี่ยงไฮ้ได้รับการคัดเลือกเพื่อดำเนินการสำรวจเชิงลึกของผู้มีส่วนได้ส่วนเสียต่าง ๆ ในความร่วมมือ การเก็บรวบรวมข้อมูลด้วยแบบสอบถาม การสัมภาษณ์ ฯลฯ ประยุกต์ใช้ทฤษฎีฐานราก (Grounded Theory) และเครื่องมือการวิเคราะห์เชิงคุณภาพ เช่น Nvivo เครื่องมือการวิเคราะห์เชิงปริมาณ เช่น SPSS เพื่อประมวลผลข้อมูลที่ได้รับและพยายามค้นหาปัญหาและอธิบายสภาพที่เป็นอยู่ บนฐานของข้อมูลเชิงประจักษ์ ให้สร้างกลไกความร่วมมือระหว่างระหว่างพิพิธภัณฑวัตถุและสถาบันศึกษาที่สมบูรณ์ ซึ่งรวมถึงการลงทุน การดำเนินการ การประเมิน และการตรวจสอบ (Song Xian, 2016,p.67)

จากข้อมูลข้างต้นจะเห็นได้ว่า การวิจัยเกี่ยวกับความร่วมมือระหว่างสถาบันศึกษาและพิพิธภัณฑวัตถุในประเทศจีนยังคงอยู่ในขั้นเริ่มต้นและมิงงานวิจัยเชิงปฏิบัติเพียงไม่กี่เรื่องที่ศึกษารูปแบบความร่วมมือของมหาวิทยาลัยและพิพิธภัณฑวัตถุ หนังสือเรื่อง “การสำรวจพิพิธภัณฑวัตถุของมหาวิทยาลัย” ซึ่งรวบรวมโดยสมาคมการศึกษาพิพิธภัณฑวัตถุมหาวิทยาลัยแห่งชาติ (ค.ศ.2018 สำนักพิมพ์มหาวิทยาลัยเซี่ยงไฮ้เจียวทง) ได้อธิบายถึงรายละเอียดเกี่ยวกับการก่อสร้างพิพิธภัณฑวัตถุในมหาวิทยาลัยของประเทศจีน เช่น พิพิธภัณฑวัตถุแห่งชาติของมหาวิทยาลัยหมินจูแห่งประเทศจีน พิพิธภัณฑวัตถุเครื่องดนตรีตะวันออกของวิทยาลัยดนตรีเซี่ยงไฮ้ และพิพิธภัณฑวัตถุศิลปะเครื่องดนตรีแห่งชาติของมหาวิทยาลัยศิลปะกวางซี เป็นต้น ซึ่งเป็นตัวแทนของพิพิธภัณฑวัตถุมหาวิทยาลัยทั่วประเทศ และชี้ให้เห็นว่าบทบาทหน้าที่ในการให้ความรู้แก่ประชาชนของพิพิธภัณฑวัตถุในมหาวิทยาลัยยังไม่ได้รับการสำรวจอย่างเต็มที่และอย่างมีประสิทธิภาพ แต่อย่างไรก็ตาม การเริ่มต้นจากหน้าที่ด้านการศึกษาจะมีความเฉพาะด้านมากขึ้น ซึ่งแสดงให้เห็นว่ากรณีศึกษาในการปฏิบัติของรูปแบบ “ความร่วมมือระหว่างพิพิธภัณฑวัตถุและมหาวิทยาลัย” สามารถมีความสมบูรณ์และหลากหลายมากขึ้น

ทฤษฎีและหลักการที่เกี่ยวข้อง

1. ทฤษฎีและหลักการที่เกี่ยวข้องกับ “การสืบทอด”

1.1 ทฤษฎีมานุษยวัฒนธรรมวิทยา

เกี่ยวกับทฤษฎีมานุษยวิทยาวัฒนธรรม มักมีการอภิปรายระหว่างสองสาขา คือ วิชา มานุษยวิทยาวัฒนธรรมและดนตรีชาติพันธุ์วิทยา ในค.ศ. 1960 Messam เสนอ “การศึกษาดนตรีใน วัฒนธรรม” อย่างชัดเจน จากการเสนอคำจำกัดความนี้ Messam ได้ตีพิมพ์หนังสือคลาสสิก “มานุษยดนตรีวิทยา” ในอีกสี่ปีต่อมา ซึ่งอธิบายถึงรายละเอียดเกี่ยวกับจุดเด่นและวิธีการวิจัยของ มานุษยดนตรีวิทยา ในค.ศ. 2001 ศาสตราจารย์ถึงยังได้ขยายคำจำกัดความนี้ไว้ว่า “ศึกษาแง่มุม ทางสังคมและวัฒนธรรมของดนตรีในบริบทท้องถิ่นและระดับโลก” สาขามานุษยวิทยาดนตรีระดับมือ อาชีพค่อย ๆ ได้รับการขัดเกลาในการแสดงออกของคำจำกัดความทางสาขาวิชา เพื่อกำหนดการ พัฒนามานุษยดนตรีวิทยาในสาขาวิชา ด้วยเหตุนี้ การศึกษาทฤษฎีมานุษยดนตรีวิทยาในงานวิจัยนี้ จะเริ่มต้นจากแนวคิดและความคิด โดยมีดนตรีท้องถิ่นในบางภูมิภาคเป็นขอบเขตและพื้นที่หลัง และมีการศึกษาวัฒนธรรมดนตรีท้องถิ่นเป็นจุดประสงค์และความสำคัญ โดยมีจุดมุ่งหมายที่จะตีความหมาย แผงทางประวัติศาสตร์และวัฒนธรรมท้องถิ่นอย่างยาวนานด้วยการวิจัยแบบสหวิทยาการของมานุษย ดนตรีวิทยาและพิพิธภัณฑวิทยา

สำหรับทฤษฎีมานุษยดนตรีวิทยา ศาสตราจารย์หลิวฉินจากสถาบันดนตรีเซี่ยงไฮ้เสนอ ว่า มานุษยดนตรีวิทยาเป็นสหวิทยาการที่ศึกษาระหว่างดนตรีกับมนุษย์ (Luo Qin, 2010, p.33) โดย นำการศึกษาดนตรีมาเป็นวัตถุประสงค์ และลักษณะพิเศษของมนุษย์ที่เกี่ยวข้องกับสิ่งใดก็ตามจากมุมมอง ของมานุษยวิทยาหลายมิติ การใช้ดนตรีเป็นสื่อเพื่อวิเคราะห์ความคิดและแนวความคิดในดนตรีอย่าง เป็นระบบ ตลอดจนใช้พฤติกรรมและวิธีการอะไรในการสร้าง จากนั้นวิเคราะห์อย่างเป็นระบบว่าจะใช้ ดนตรีเพื่อถ่ายทอดวัฒนธรรมให้ดีขึ้นได้อย่างไร และใช้วิธีการแสดงออกทางดนตรีเพื่อกล่าวถึงความ เชื่อมโยงระหว่างมนุษย์กับชีวิต กล่าวโดยย่อคือ มานุษยดนตรีวิทยา คือ การสำรวจวัฒนธรรมในดนตรี จากมุมมองทางประวัติศาสตร์ และให้ความสนใจกับการพัฒนาของดนตรีในกระบวนการทาง ประวัติศาสตร์

มานุษยดนตรีวิทยา หมายถึง การศึกษาวัฒนธรรมดนตรี และ “วัฒนธรรม เปรียบเทียบ” เป็นแนวคิดที่สำคัญในทฤษฎีมานุษยดนตรีวิทยา ทฤษฎีวัฒนธรรมเปรียบเทียบได้เสนอ ว่าวัฒนธรรมทุกประเภทมีเอกลักษณ์เฉพาะและมีคุณค่าของตนเองซึ่งได้ส่งสมจากประวัติศาสตร์อัน ยาวนาน วัฒนธรรมเปรียบเทียบเป็นการประเมินคุณค่าและภูมิหลังของวัฒนธรรมต่าง ๆ และได้ ชี้ให้เห็นว่าจำเป็นต้องเคารพในลักษณะเฉพาะของชาติ ประเทศ และภูมิภาคต่าง ๆ และให้ ความสำคัญกับการพัฒนาร่วมกันของมนุษยชาติ เพื่อส่งเสริมการพัฒนาโดยรวมของสังคมมนุษย์

ดนตรีเชรามิกเป็นวัฒนธรรมดนตรีที่มีเอกลักษณ์เฉพาะ ซึ่งเบื้องหลังการสร้างสรรค์และคุณค่าของการดำรงอยู่นั้นค่อนข้างเป็นอิสระ ดังนั้น การใช้ทฤษฎี “วัฒนธรรมเปรียบเทียบ” ของมานุษยดนตรีวิทยาในการวิจัยนี้เพื่อมุ่งอธิบายถึงเอกลักษณ์เฉพาะตัวในประวัติศาสตร์อันยาวนานของการพัฒนาวัฒนธรรมดนตรีของชาติ

แนวคิดของทฤษฎีดังกล่าวอยู่บนพื้นฐานของหลักการ “เน้นผู้คนเป็นหลัก” ซึ่งสอดคล้องกับแนวคิดที่ได้นำเสนอในรายงานการประชุมแห่งชาติของพรรคคอมมิวนิสต์จีนครั้งที่ 18 ว่า เพื่อให้เกิดการฟื้นฟูอันยิ่งใหญ่ของชาติจีนอย่างเต็มรูปแบบ ต้องพยายามอย่างเต็มที่ในการส่งเสริมการพัฒนาที่ยิ่งใหญ่และความเจริญรุ่งเรืองของวัฒนธรรมสังคมนิยม เพื่อยกระดับการเสริมสร้างวัฒนธรรมสังคมนิยมใหม่และเพิ่มอำนาจอ่อน (Soft power) ทางวัฒนธรรมของชาติ ทำอย่างไรจึงสามารถตอบสนองความต้องการทางวัฒนธรรมที่เพิ่มขึ้นของประชาชนทั่วไป ทำอย่างไรจึงสามารถปกป้องสิทธิทางวัฒนธรรมขั้นพื้นฐานของประชาชนทั่วไปจนกระทั่งเพื่อให้ประชาชนทั่วไปสามารถร่วมแบ่งปันผลของการพัฒนาวัฒนธรรมได้ ซึ่งล้วนได้สะท้อนถึงแนวคิด “เน้นผู้คนเป็นหลัก” (Dan JiXiang, 2019, p.11) ดังนั้น “คน” เป็นส่วนสำคัญของแนวคิด “เน้นผู้คนเป็นหลัก” ซึ่งรวมถึงผู้คนทุกเพศทุกวัย และจุดเน้นของแนวคิดดังกล่าวนี้คือเพื่อเติมเต็มชีวิตแห่งจิตวิญญาณและวัฒนธรรมของผู้คน สร้างระบบการสืบทอดวัฒนธรรมดั้งเดิมที่ยอดเยี่ยม และส่งเสริมวัฒนธรรมดั้งเดิมที่ยอดเยี่ยมของจีน การสืบทอดและการพัฒนาดนตรีท้องถิ่นต้องดำเนินการบนฐานของ “เน้นผู้คนเป็นหลัก” เพื่อเสริมสร้างชีวิตทางจิตวิญญาณและวัฒนธรรมของผู้คน และจัดหาอาหารฝ่ายจิตวิญญาณเป็นรากฐานและจุดประสงค์

การเกิดขึ้นของดนตรีมีความเกี่ยวข้องกับวัฒนธรรมอย่างใกล้ชิด โดยรูโซ นักคิดที่มีชื่อเสียงได้กล่าวไว้ว่า “ดนตรีเป็นผลของวัฒนธรรมแต่ไม่ได้เป็นผลของธรรมชาติ” ดนตรีมีรากฐานมาจากวัฒนธรรม และผสมผสาน ฟังพา และส่งเสริมซึ่งกันและกัน ด้วยการพัฒนาของยุคสมัย ขอบเขตการวิจัยของการศึกษาพิพิธภัณฑน์ได้เข้าสู่ยุคแห่งสหวิทยาการ จากเดิมที่ผู้คนใช้เวลาวันสุดสัปดาห์ไปร่วมงานเลี้ยงอาหารของครอบครัวและการออกไปเที่ยว ปัจจุบันนี้ผู้คนมักนิยมใช้เวลาวันสุดสัปดาห์พาเด็กและผู้สูงอายุเข้าห้องสมุดและพิพิธภัณฑน์ ซึ่งพบได้ว่า รูปแบบปัจจุบันไม่สามารถตอบสนองความต้องการทางความรู้และวัฒนธรรมของผู้คนอีกต่อไป แต่มีความปรารถนาที่จะเข้าใจกระบวนการทางสังคมและวัฒนธรรมที่อยู่เบื้องหลังโดยผ่านวัตถุที่เป็นรูปธรรมมากขึ้น (Zhang Xianqing, 2016, p.52) ผ่านการพัฒนาอย่างต่อเนื่องของวัฒนธรรม ผู้คนได้เปลี่ยนจากการสำรวจธรรมชาติไปสู่ความต้องการทางความรู้เกี่ยวกับประวัติศาสตร์และวัฒนธรรมของชาติ ซึ่งเป็นการตระหนักรู้ทางวัฒนธรรม หน้าที่ทางการศึกษาของพิพิธภัณฑน์มีบทบาทสำคัญในการพัฒนาพิพิธภัณฑน์มากขึ้น การเข้ากับท้องถิ่นต้องเผชิญกับทั้งประวัติศาสตร์และสังคมปัจจุบัน ดังนั้นการบูรณาการทรัพยากรวัฒนธรรมท้องถิ่นด้วยการศึกษาพิพิธภัณฑน์เป็นเรื่องที่จำเป็นอย่างยิ่ง

1.2 ทฤษฎีพิพิธภัณฑ์ศึกษา

สภาพิพิธภัณฑ์ระหว่างประเทศได้อธิบายคำ “พิพิธภัณฑ์ศึกษา” ว่าเป็นการศึกษาเกี่ยวกับด้านภูมิหลังประวัติศาสตร์และบทบาทด้านสังคม ด้านการวิจัย การอนุรักษ์ การศึกษา และการจัดระเบียบพิพิธภัณฑ์ และด้านความสัมพันธ์ของพิพิธภัณฑ์กับสภาพแวดล้อมทางธรรมชาติและ การศึกษาการจำแนกประเภทของพิพิธภัณฑ์ต่างๆ (สมาคมพิพิธภัณฑ์นานาชาติ, <https://icom.museum/en/>) “สารานุกรมของจีน” ให้คำจำกัดความของพิพิธภัณฑ์ศึกษาว่า พิพิธภัณฑ์ศึกษาเป็นวิทยาศาสตร์ที่ศึกษารวมชาติ ลักษณะ หน้าที่ทางสังคม วิธีการรับรู้ การจัดการ และกฎการพัฒนาพิพิธภัณฑ์ (หัวหน้ากองบรรณาธิการสารานุกรมจีน, 1993) สรุปได้ว่า พิพิธภัณฑ์ศึกษาเป็นสาขาวิชาที่ศึกษาทฤษฎีพิพิธภัณฑ์และการปฏิบัติของพิพิธภัณฑ์และศึกษาประวัติศาสตร์ของการพัฒนาพิพิธภัณฑ์ โดยมีลักษณะทางทฤษฎีและการปฏิบัติที่เด่นชัด งานวิจัยนี้ไม่เพียงแต่ศึกษาเกี่ยวกับพิพิธภัณฑ์ศึกษาและการจัดการในทฤษฎีพิพิธภัณฑ์ศึกษาเท่านั้น แต่ยังศึกษาการวางแผนการพัฒนาระดับชาติหรือระดับภูมิภาคและระบบการจัดการของธุรกิจพิพิธภัณฑ์จากมุมมองของมหภาค และยังศึกษาเกี่ยวกับพิพิธภัณฑ์ศึกษาและการสอนอีกด้วย ตลอดจนศึกษาหน้าที่ของพิพิธภัณฑ์ศึกษาและวิธีการศึกษาเชิงพิพิธภัณฑ์จากมุมมองแบบจุลภาค

มีหลักการพื้นฐานของการจัดการพิพิธภัณฑ์ 10 ประการที่กำหนดโดยสภาพิพิธภัณฑ์ระหว่างประเทศ ตามมาตรา 6 ของหลักการพื้นฐาน พิพิธภัณฑ์ควรใช้ทุกโอกาสเพื่อทำหน้าที่ด้านการศึกษาและให้บริการแก่ผู้ชมทั่วไปและองค์กรวิชาชีพ (สมาคมพิพิธภัณฑ์นานาชาติ <https://icom.museum/en/>) แนวคิด “การศึกษาเชิงพิพิธภัณฑ์” ได้รับการเสนอครั้งแรกโดยนักวิชาการชาวอเมริกัน เจนกินส์ และ “พิพิธภัณฑ์ควรเป็นสถานที่ทางการศึกษาสำหรับคนทั่วไป” เป็นจุดสำคัญของแนวคิดดังกล่าวนี้ หลังจากนั้น สหรัฐอเมริกาได้ก่อตั้งสมาคมพิพิธภัณฑ์ขึ้น และในปี ค.ศ. 1906 ได้เสนอไว้ว่า “พิพิธภัณฑ์ควรเป็นมหาวิทยาลัยสำหรับประชาชน” นอกจากนี้ ประเทศสหราชอาณาจักร เยอรมนี อิตาลี และประเทศในยุโรปและอเมริกาอื่นๆ ได้แสดงให้เห็นถึงการให้ความสำคัญแก่การศึกษาเชิงพิพิธภัณฑ์มากขึ้นโดยผ่านการดำเนินการต่างๆ ภายใต้การนำของประเทศต่างๆ ในยุโรป พิพิธภัณฑ์ก็ได้เข้าร่วมเป็นสถาบันบริการสังคม และหน้าที่การศึกษาของพิพิธภัณฑ์ก็ได้รับการพัฒนายิ่งขึ้น การประชุมสภาพิพิธภัณฑ์ระหว่างประเทศ (ICOM) ค.ศ.1971 จัดขึ้นที่ฝรั่งเศสเพื่อสำรวจความสัมพันธ์ระหว่างหน้าที่ด้านวัฒนธรรมและการศึกษาของพิพิธภัณฑ์กับอนาคตของมนุษยชาติ แนวคิดหลักของการประชุมคือ “พิพิธภัณฑ์มีผู้คนเป็นศูนย์กลาง ทั้งในปัจจุบันและอนาคต: บทบาทด้านการศึกษาและวัฒนธรรมของพิพิธภัณฑ์” วัตถุประสงค์ของการศึกษาเชิงพิพิธภัณฑ์ไม่ได้อยู่ที่ “สอน” แต่เพื่อช่วยให้ผู้ชม “เรียนรู้” ตัวอย่างเช่น ในเดือนมกราคม ปี 2021 พิพิธภัณฑ์เชียงใหม่ได้ทำความร่วมมือระหว่างพิพิธภัณฑ์กับสถาบันการศึกษา และสร้างหลักสูตรสำหรับผู้ปกครองและเด็กสำหรับเด็กก่อนวัยเรียน สำหรับนักเรียนระดับการศึกษาภาคบังคับ ได้

แนะนำการศึกษาเกี่ยวกับเกม และเปิดตัว “แผนที่เกมเรือสมบัติหินดำ” และเกมสำหรับเด็ก เพลง “ร้องเพลงหินดำ” สำหรับผู้ชมที่มีอายุมากกว่า 16 ปี เปิดตัวสื่อและหลักสูตรออนไลน์ 13 หลักสูตร ซึ่งประกอบด้วยการบรรยายเชิงวิชาการ ตลอดจนพิพิธภัณฑ์ “เรืออัปปางราชวงศ์ถังและเส้นทางสายไหมทางทะเล” ที่เชิญนักโบราณคดีชั้นหนึ่ง นักวิชาการบันทึกโปรแกรมเสียง (Gu Jing, Zhu Yi, 2021, p.32)

แนวคิดใหม่ของการศึกษาเชิงพิพิธภัณฑ์ควรดึงดูดความสนใจของนักการศึกษา พิพิธภัณฑ์และสร้างรูปแบบและวิธีการศึกษาที่อุดมไปด้วยลักษณะทางวัฒนธรรมของพิพิธภัณฑ์โดยอาศัยแนวคิดใหม่ดังกล่าว การศึกษาและการบริการของพิพิธภัณฑ์ประกอบด้วยหลายด้าน โดยหลักคือการให้บริการเพื่อส่งเสริมศิลปกรรมในอุดมคติและมีความรู้ทางวัฒนธรรมของผู้ชมทั่วไป การให้บริการการศึกษานอกวิทยาเขตของผู้เรียน การให้บริการผู้ใหญ่เพื่อการศึกษาตลอดชีวิต การให้บริการวิจัยทางวิทยาศาสตร์ และการให้ด้านการท่องเที่ยวและสนทนาทางวัฒนธรรม

รูปแบบการจัดการควรเป็นไปตามหลักการของประสบการณ์ตรงซึ่งเป็นอุปสรรคในงานวิจัยด้วย สำหรับเครื่องดนตรีโบราณสามารถพบได้เฉพาะที่ห้องนิทรรศการพิพิธภัณฑ์เท่านั้น ส่วนใหญ่ทำได้เพียงใช้การแปลด้วยเสียงเพื่อทำความเข้าใจประวัติและที่มาของเครื่องดนตรีนั้น และป้ายคำเตือนได้เตือนไว้ว่าสามารถเห็นได้เฉพาะจากระยะห่าง ดังนั้น ในกระบวนการการเยี่ยมชม ผู้ชมส่วนใหญ่จึงได้เยี่ยมชมพิพิธภัณฑ์ตั้งขี้นมาชมดอกไม้ ซึ่งเข้าใจเพียงผิวเผิน ด้วยการจำลองดนตรีเซรามิกสมัยใหม่ ได้รับการทำซ้ำและฟื้นฟูเครื่องดนตรีโบราณ และนวัตกรรมถูกสร้างขึ้นบนพื้นฐานของเครื่องดนตรีโบราณ ช่วยให้ผู้คนไม่เพียงได้สัมผัส ฟัง และแม้แต่ลองเล่นเครื่องดนตรีเซรามิกในระยะใกล้ แต่ยังเสริมสร้างความเข้าใจของผู้คนเกี่ยวกับชิ้นงานสะสม เสริมสร้างวัฒนธรรมของชิ้นงานสะสม และเพิ่มรูปแบบการแสดงออกทางศิลปะ นอกจากนี้ยังระดมความรู้ลึกของผู้ชมผ่านประสบการณ์ตรง ทำให้ผู้ชมได้ชื่นชม สัมผัส คิด และสรุปเนื้อหาที่เกี่ยวข้องเป็นการส่วนตัว จากนั้นจึงได้ความรู้เชิงทฤษฎี ประสบการณ์ทางชีวิต คุณภาพทางจิตวิญญาณ ฯลฯ ซึ่งมีความสำคัญเป็นพิเศษสำหรับนิทรรศการของพิพิธภัณฑ์

2. ทฤษฎีและหลักการที่เกี่ยวกับ “การพัฒนา”

2.1 วัฒนธรรมกับเครื่องดนตรีวิทยา

คำว่า “เครื่องดนตรีวิทยา” ปรากฏครั้งแรกในบทความฉบับที่สองของหนังสือ Syntagma musicum (ค.ศ.1618) โดย Michael Praetorius (ค.ศ.1571-1621) “เครื่องดนตรีวิทยา” หมายถึง “ศาสตร์แห่งเครื่องดนตรี” (The Science of Musical Instruments) (Luo Qin, 2019, p.160) โดยเฉพาะเริ่มตั้งแต่ศตวรรษที่ 16 เครื่องใช้ในชีวิตประจำวัน ต้นแบบสัตว์และพืช รวมถึงเครื่องดนตรีที่มาจากจีน อาหรับ อินเดีย แอฟริกา และอารยธรรมอื่นๆ ถูกนำเข้าสู่ยุโรปอย่างต่อเนื่อง ในงานยุคแรกที่เกี่ยวข้องกับเครื่องดนตรีผู้เขียนมักจะเน้นอธิบายเครื่องดนตรีด้วยคำอธิบายที่

เป็นตัวอักษรและภาพวาดจำนวนมากเพื่อแสดงวัฒนธรรมดนตรีที่แตกต่างให้กับชาวตะวันตก ในช่วงครึ่งหลังของศตวรรษที่ 19 ชาวยุโรปให้ความสำคัญกับวัฒนธรรมดนตรีของภูมิภาคที่ไม่ใช่ของยุโรปมากขึ้น และจำนวนข้อมูลเกี่ยวกับดนตรีและตัวอย่างเครื่องดนตรีจากทั่วโลกเพิ่มขึ้นอย่างมากจนกลายเป็นสถานที่ที่จัดแสดงเครื่องดนตรี ซึ่งเป็นที่เชื่อกันว่า การศึกษาเครื่องดนตรีประเภทใดก็ตามอยู่ในสาขาวิชาเครื่องดนตรี โดยส่วนใหญ่แล้วศึกษาด้านพื้นฐานของเครื่องดนตรีได้แก่ เอกสารการเก็บสะสม คำศัพท์เฉพาะ การจัดประเภท คำอธิบายโครงสร้าง รูปร่าง วิธีการเล่น วัสดุ การตกแต่ง เทคนิคการแสดง และอื่น ๆ วัฒนธรรมกับเครื่องดนตรีวิทยาที่นำมาใช้ในการวิจัยครั้งนี้ เนื่องจากการพัฒนาของยุคสมัยจึงทำให้ประเภทของเครื่องดนตรีเซรามิกใหม่ค่อย ๆ ถูกนวัตกรรมออกมา ในบทที่ 3 ของงานวิจัยจะเน้นไปที่การวิเคราะห์ประเภท รูปแบบ ลักษณะ รายชื่อบทเพลง และนวัตกรรมของเครื่องดนตรี ซึ่งจำเป็นต้องใช้ทฤษฎีเครื่องดนตรีวิทยาในการจัดประเภทเครื่องดนตรีเซรามิก เพื่อนำมาอธิบายเครื่องดนตรีอย่างละเอียดถี่ถ้วน

วัฒนธรรมที่ใช้เครื่องดนตรีล้วนมีวิธีการจัดประเภทเฉพาะภายในวัฒนธรรมของตนเอง การจำแนกเครื่องดนตรี “แปดประเภท” (สัญลักษณ์ของจิ้งหะดนตรี Eight ways to classify music) ของจันโบราณเป็นวิธีการจัดประเภทที่เก่าแก่ที่สุดและยาวนานที่สุดในโลก ซึ่งใช้วัสดุสำหรับการสร้างเครื่องดนตรีมาเป็นมาตรฐานของการจัดประเภทและแบ่งเครื่องดนตรีออกเป็น 8 ประเภท ได้แก่ ทอง หิน ดิน หนังสัตว์ ผ้าไหม ไม้ น้ำเต้า และไม้ไผ่

ในศตวรรษที่ 4 และ 5 ก่อนคริสตกาล ภารตะ (Bharata) ของอินเดียโบราณได้คิดค้นวิธีการจัดประเภทเครื่องดนตรีอินเดียที่เก่าแก่ที่สุด โดยแบ่งตามหลักการของการเปล่งเสียง และนำเครื่องดนตรีแบ่งออกเป็น 4 ประเภทคือ เครื่องสาย เครื่องเป่า เครื่องหนัง และการเปล่งเสียงจากตนเอง (Luo Qin, 2019, p.316) ซึ่งเป็นที่มาทางทฤษฎีของการจัดประเภทเครื่องดนตรีสมัยใหม่ วิธีการจัดประเภทเครื่องดนตรีที่ต่างกันไปปรากฏขึ้นในอาหรับหลังจากยุคโบราณ จนกระทั่งมีการสร้างพิพิธภัณฑสถานขึ้นในยุโรปและอเมริกา ได้เกิดปัญหาที่เกี่ยวข้องกับเครื่องดนตรีเช่น พลวัตกรรมการเก็บสะสม งานจัดประเภท การผลิตซ้ำทางวัฒนธรรมกับพิพิธภัณฑสถานอย่างรวดเร็ว ในค.ศ. 1880 ได้มีระบบการจัดประเภทของเครื่องดนตรีเกิดขึ้นเป็นครั้งแรกของโลก เพื่อวัตถุประสงค์ในการจัดนิทรรศการและการเก็บสะสมของพิพิธภัณฑสถาน โดยแบ่งเครื่องดนตรีออกเป็น ไอดีโอโฟน เมมบราโอโฟน แอร์โรโฟน และเครื่องสาย จากนั้น Hornbostel นักวิชาการชาวออสเตรียและ Curt Sachs นักวิชาการด้านดนตรีวิทยาชาวเยอรมันได้ดำเนินการปรับปรุงให้เครื่องดนตรีถูกแบ่งเป็น 4 ประเภทคือ แหล่งกำเนิดเสียงที่เกิดจากตัวเครื่องดนตรี แหล่งกำเนิดเสียงที่เกิดจากการสั่นสะเทือน แหล่งกำเนิดเสียงที่เกิดจากการสี และแหล่งกำเนิดเสียงที่เกิดจากการเป่า

ในช่วงปลายศตวรรษที่ 20 นักวิชาการชาวจีนบางท่านได้เสนอวิธีการใหม่ ๆ ในการศึกษาระบบการจัดประเภทของเครื่องดนตรี ในหนังสือ “การแบ่งประเภทของเครื่องดนตรีจีน”

ของผู้หย่าสงสัยคิดว่า เครื่องดนตรีเป็นเครื่องมือที่คนใช้บรรเลงดนตรี ในการบรรเลงดนตรี สิ่งที่บรรเลงคือคนไม่ใช่สิ่งของ และคนเป็นปัจจัยชี้ขาด สิ่งของเป็นเพียงเรื่องรองเท่านั้น (Du YaXiong,1987,p.50) ดังนั้น เริ่มต้นจากมุมมองของ “คน” เสนอวิธีการจัดประเภทที่สอดคล้องกับการบรรเลงดนตรีและวิธีคิดแบบดั้งเดิมของเครื่องดนตรีชาติพันธุ์เช่น “เครื่องเป่า” “เครื่องสี” “เครื่องตี” และ “เครื่องดี”

2.2 ทฤษฎีการเรียนรู้คอนสตรัคติวิสต์ (constructivism)

ทฤษฎีการเรียนรู้คอนสตรัคติวิสต์เป็นการพัฒนาต่อจากพฤติกรรมนิยมไปสู่ความรู้ความเข้าใจในทฤษฎีการเรียนรู้ แนวคิดพื้นฐานของทฤษฎีการเรียนรู้คอนสตรัคติวิสต์คือแนวคิดด้านความรู้ แนวคิดด้านการเรียนรู้ และแนวคิดของผู้เรียน ซึ่งเกิดขึ้นในทศวรรษ 1980 โดยเน้นย้ำว่าการประยุกต์ใช้ความรู้เป็นไปตามสถานการณ์ และจำเป็นต้องวิเคราะห์ปัญหาเฉพาะเจาะจงในกระบวนการแก้ปัญหาเฉพาะ ความเข้าใจที่แท้จริงสามารถสร้างได้ตามภูมิหลังด้านประสบการณ์ของตัวผู้เรียนเองเท่านั้น และขึ้นอยู่กับกระบวนการกิจกรรมการเรียนรู้ในบริบทเฉพาะ อย่างไรก็ตาม ครูผู้สอนเป็นผู้นำในการสร้างบริบทเฉพาะ และกระบวนการเรียนรู้ของนักเรียนไม่ได้จำกัดอยู่แค่ในโรงเรียนเท่านั้นแต่ยังสามารถจัดตั้งขึ้นในการเรียนการสอนทางสังคมได้อีกด้วย แนวคิดด้านการศึกษาของคอนสตรัคติวิสต์ได้ล้มล้างแนวคิดการศึกษาแบบเดิม ความรู้ไม่ได้มาจากครูเท่านั้น ผู้เรียนจะได้มาในบริบทบางอย่างซึ่งภูมิหลังทางสังคมและวัฒนธรรม ด้วยความช่วยเหลือจากผู้อื่น โดยใช้สื่อการเรียนรู้ที่จำเป็น และโดยวิธีการสร้างความหมาย แนวคิดของการเรียนรู้เน้นการสร้างการเรียนรู้ที่เชิงรุก ปฏิสัมพันธ์ทางสังคม และธรรมชาติของบริบทในการเรียนรู้โดยแนวคิดคอนสตรัคติวิสต์เสนอว่าการเรียนรู้ไม่ใช่กระบวนการที่ครูผู้สอนถ่ายทอดความรู้ไปยังผู้เรียน แต่เป็นกระบวนการที่ผู้เรียนสร้างความรู้ด้วยตนเอง ผู้เรียนไม่ใช่ผู้ถูกบังคับรับข้อมูล แต่เป็นการสร้างข้อมูลเชิงรุก และการศึกษารวมเข้ากับกิจกรรมการปฏิบัติตามบริบททางสังคม ดังนั้น จุดเน้นของงานวิจัยนี้คือนักเรียนเป็นกลุ่มเป้าหมายหลัก ครูและงานการศึกษาพิพิธภัณฑสถานเป็นผู้ชี้แนะ และแนะนำให้นักเรียนได้รับผลการเรียนรู้ในบริบทเฉพาะ

หลักการของการปฏิบัติจริง ซึ่งไม่เพียงต้องการประสบการณ์เชิงปฏิบัติสำหรับนักเรียนเท่านั้น แต่ยังต้องการคำแนะนำเชิงปฏิบัติสำหรับนักการศึกษาในพิพิธภัณฑสถานและครูผู้สอนด้วย ซึ่งเป็นหน้าที่ทั่วไปของพิพิธภัณฑสถานสมัยใหม่ พิพิธภัณฑสถานควรใช้ข้อดีของตนเองในการบูรณาการการปฏิบัติจริงเข้ากับกิจกรรมทั้งหมดของพิพิธภัณฑสถาน สำหรับนักเรียนชั้นประถมศึกษาสามารถมุ่งเน้นไปที่การอธิบายเหตุการณ์ทางประวัติศาสตร์ที่เกี่ยวข้องกับวัตถุโบราณและวัตถุทางวัฒนธรรมอย่างเหมาะสม ตลอดจนเรื่องราวที่น่าประทับใจของวีรบุรุษของชาติและผู้เสียสละเพื่อการปฏิวัติ และ ปลุกฝังความรักชาติและรักสังคมนิยมตั้งแต่เด็ก สำหรับนักเรียนระดับมัธยมศึกษา สามารถเน้นที่การแนะนำให้รู้จักกับอารยธรรมอันยอดเยี่ยมและประเพณีอันดีงามของชาติจีน กระตุ้นจิตวิญญาณแห่งความรักชาติ

อย่างต่อเนื่อง เสริมสร้างความเชื่อในลัทธิสังคมนิยม และปลูกฝังความรู้สึกรักอันสูงส่ง สำหรับนักศึกษา ระดับวิทยาลัย ให้น้ำหนักที่การชี้แนะพวกเขาให้ยอมรับสถานการณ์ของชาติและกฎเกณฑ์การพัฒนาสังคม ของจีน เพิ่มความมั่นใจและสำนึกในความรับผิดชอบทางประวัติศาสตร์ของชนชาติ เพื่อเป็นส่วนใน การสร้างสังคมนิยมที่มีลักษณะจีน

ไม่ว่าจะเป็นวัฒนธรรมในการศึกษาพิพิธภัณฑสถานหรือการศึกษาในมหาวิทยาลัยนั้นล้วนมี ความหลากหลาย ด้วยการพัฒนาของยุคสมัย ตั้งแต่ต้นศตวรรษที่ 20 ถึงต้นศตวรรษที่ 21 คณะกรรมการการศึกษาของสภาแห่งรัฐของประเทศจีนได้ออกเอกสารสำคัญเรื่อง “ความคิดเห็น หลายประการเกี่ยวกับการส่งเสริมการดำเนินการ ‘การศึกษาที่มีคุณภาพ’ ในโรงเรียนประถมศึกษา และมัธยมศึกษา” และ “แผนปฏิบัติการเพื่อการศึกษา” เป็นต้น ซึ่งสามารถเห็นได้ว่าการศึกษาที่มี คุณภาพได้รับความสนใจจากประเทศและรัฐบาลมากขึ้นเรื่อย ๆ การพัฒนาและปฏิรูปการเรียนรู้ทุก วัฒนธรรมมีความจำเป็นอย่างยิ่ง ดังนั้น ความหลากหลายทางวัฒนธรรมจึงจำเป็นได้รับการ ดำเนินการในการพัฒนาของยุคสมัย ซึ่งจะช่วยให้ครูผู้สอนมีการปรับปรุงในวิธีการสอน เปลี่ยน รูปแบบการสอน และมีรูปแบบการสอนที่สร้างสรรค์มากขึ้น เพื่อระดมความสนใจของผู้เรียนให้ดีขึ้น และให้ผู้เรียนซึมซับความรู้โดยไม่รู้ตัวด้วยการเรียนรู้ผ่านการเล่น ภายใต้รูปแบบ “สถาบันการศึกษา และพิพิธภัณฑสถานชุมชน” ข้อกำหนดในการปลูกฝังผู้คนให้มีความสามารถทางวิชาชีพต่างๆ โดยผ่าน สถาบันการศึกษาและพิพิธภัณฑสถานนั้นสูงขึ้น การปลูกฝังผู้คนให้มีความสามารถที่หลากหลายซึ่งมี ความรู้ด้านวัฒนธรรม การจัดแสดง และวิชาชีพ ฯลฯ จะสามารถส่งเสริมการพัฒนาของวัฒนธรรม ท้องถิ่นอย่างยั่งยืน

งานวิจัยที่เกี่ยวข้อง

ตั้งแต่ค.ศ. 2008 เป็นต้นมา การศึกษาพิพิธภัณฑสถานกลายเป็นกระแสในเมืองต่าง ๆ ของจีน โดยมณฑลเหอหลิงเป็นแห่งแรกที่ได้ออกประกาศระดับอำเภอของ “ความคิดเห็นเกี่ยวกับการใช้ ทรัพยากรพิพิธภัณฑสถานเพื่อดำเนินการศึกษาและการสอนระดับประถมศึกษาและมัธยมศึกษา” และได้ สร้างรูปแบบการร่วมมือแบบ “หนึ่งพิพิธภัณฑสถานต่อหนึ่งโรงเรียน” หรือ “หนึ่งพิพิธภัณฑสถานต่อหลาย โรงเรียน” (กระทรวงศึกษาธิการจีน, <http://www.moe.gov.cn/>) มณฑลอานฮุยเน้นการจัดตั้งกลไก การประสานงานการทำงานที่ดี และสนับสนุนและรับประกันด้านเงินทุน บุคลากร วัสดุ ฯลฯ ที่ เกี่ยวข้องกับกิจกรรมการศึกษา สำนักงานโบราณวัตถุทางวัฒนธรรมประจำมณฑลของเหอหนานและ กรมศึกษาธิการจะร่วมกันรับรองกลุ่มหน่วยงานทรัพยากรทางการศึกษาเชิงพิพิธภัณฑสถานระดับมณฑล สำหรับเยาวชน มณฑลกานซู่จะรวมตัวแทนของโรงเรียนประถมศึกษาและมัธยมศึกษาเข้าในสมาชิก สภาพิพิธภัณฑสถาน มณฑลเจียงซี มณฑลชานตง เขตปกครองตนเองหนิงเซี่ยชู่และอื่น ๆ ได้เสนอ

ข้อกำหนดที่ชัดเจนสำหรับพิพิธภัณฑ์ที่ได้รับการจัดอันดับในจำนวนครั้งการจัดนิทรรศการและ กิจกรรมการศึกษาในวิทยาเขตและจัดนิทรรศการพิเศษและการบรรยายสำหรับนักเรียนระดับ ประถมศึกษาและมัธยมศึกษาในแต่ละปี เขตปกครองตนเองซินเจียงอุยกูร์ได้กำหนดจำนวนหลักสูตร การศึกษาที่ควรได้รับการพัฒนาโดยพิพิธภัณฑ์ในระดับอำเภอ เมือง และเขต

งานวิจัยเรื่อง “การสำรวจทฤษฎีและวิธีการทางมานุษยวิทยาดนตรีจากประสบการณ์ของ ประเทศจีน” ของ Hu Bin และ Luo Qin กล่าวว่า การสำรวจทฤษฎีและวิธีการของมานุษยวิทยา ดนตรีในประเทศจีนมีเพียงแต่เป็นวิธีเดียวในการในการแปลทฤษฎีต่างประเทศให้เป็นภาษาท้องถิ่น เท่านั้น แต่ยังเป็นข้อกำหนดที่หลีกเลี่ยงไม่ได้ในการเผชิญหน้ากับโลกด้วยวาทกรรมจีน งานวิจัยนี้ใช้ กรณีสึกษา เพื่อตรวจสอบสถานะการวิจัยในปัจจุบันจากจุดยืนและสาขาที่แตกต่างกันของ มานุษยวิทยาดนตรีในวาทกรรมของจีน รวมถึง “ประสบการณ์ของประเทศจีน” ที่สะท้อนอยู่ภายใน นั้น บนพื้นฐานของการวิจัยก่อนหน้านี้ จากมุมมองของ “ประสบการณ์ของประเทศจีน” จึงมีการ สรุปลงบางประการที่เกี่ยวกับข้อกังวลระยะยาวของวงการวิชาการ เช่น การตีความสาขาวิชา ขอบเขตของสาขาวิชา รูปแบบของการวิจัย เป็นต้น และให้คำแนะนำสำหรับนักวิจัยรุ่นต่อไปในเรื่อง “ความเป็นจีน” และ “ความเป็นท้องถิ่น” ซึ่งรูปแบบนี้ให้แนวคิดบางประการสำหรับการอ้างอิง (Hu Bin, & Luo Qin, 2021, p.21)

งานวิจัยเรื่อง “การเผยแพร่วัฒนธรรมมนุษย์ในรูปแบบของศิลปะดนตรี: ความเข้าใจใหม่ เกี่ยวกับทฤษฎีและวิธีการมานุษยวิทยาดนตรี” ของ Liu Yangjun ได้วิเคราะห์ความสัมพันธ์ระหว่าง สัญลักษณ์ทางวัฒนธรรม ความสัมพันธ์ระหว่างดนตรีและวัฒนธรรมบนพื้นฐานของคำอธิบายโดย ละเอียดของความหมายที่เกี่ยวข้อง โดยเน้นการวิเคราะห์ทฤษฎีและวิธีการของดนตรีในการศึกษา มานุษยวิทยาดนตรี ซึ่งแสดงให้เห็นถึงองค์ประกอบทางวัฒนธรรมใด ๆ ได้รับการสนับสนุนจาก วัฒนธรรมทั้งหมด องค์ประกอบทางวัฒนธรรมถือเป็นการสนับสนุนทั้งหมดของวัฒนธรรม องค์ประกอบทางวัฒนธรรมประกอบขึ้นเป็นองค์รวมทางวัฒนธรรม และองค์รวมทางวัฒนธรรมเป็น สาเหตุพื้นฐานสำหรับการปรากฏขึ้นขององค์ประกอบทางวัฒนธรรม ซึ่งองค์ประกอบทางวัฒนธรรม แต่ละอย่างไม่ได้ดำรงอยู่อย่างเป็นอิสระ แต่เป็นองค์รวมที่ส่งผลกระทบและสะท้อนซึ่งกันและกัน (Liu Yangjun, 2015, p.234) Tan Ting ดำเนินการวิเคราะห์ทฤษฎีและวิธีการมานุษยวิทยาดนตรีจาก สองระดับ ในงานวิจัยดังกล่าว บริบทการพัฒนาของทฤษฎีมานุษยวิทยาดนตรีได้แบ่งออกเป็น ช่วงเวลาของการเกิดขึ้นของสาขาวิชา ช่วงเวลาของการสร้างสาขาวิชาและช่วงเวลาแห่งความรุ่งเรือง และพัฒนาการของสาขาวิชา เขาได้แสดงความคิดเห็นของตนเองต่อเนื้อหาทางวิจัยสาขา มานุษยวิทยาดนตรี และดำเนินการสรุปเนื้อหาการวิจัย เขาเชื่อว่า ทฤษฎีของสาขาวิชามานุษยวิทยา ดนตรี สามารถดำเนินการเรียบเรียงสามด้านได้แก่ บริบทการพัฒนาของสาขาวิชามานุษยวิทยา

เนื้อหาการวิจัยของสาขาวิชามานุษยวิทยาดนตรี และหลากมุมมองของสาขาวิชามานุษยวิทยาดนตรี (Tan Ting, 2022, p. 168)

Luo Jing ในฐานะผู้อำนวยการแผนกพิพิธภัณฑสถานและกรมมรดกวัฒนธรรมทางสังคม ถูกสัมภาษณ์โดยพิพิธภัณฑสถานและได้เสนอว่า เลขาธิการ Xi Jinping ได้เสนอไว้ว่า “พิพิธภัณฑสถานเป็นสถาบันการศึกษาขนาดใหญ่” การส่งเสริมการบูรณาการระหว่างพิพิธภัณฑสถานและสถาบันศึกษาและการเติมเต็มข้อเด่นซึ่งกันและกัน ซึ่งมีความสำคัญอย่างยิ่งต่อการปฏิรูปการศึกษาอย่างลึกซึ้ง การปรับปรุงคุณภาพการศึกษา และการส่งเสริมการพัฒนาโดยรวมของโรงเรียนประถมศึกษาและมัธยมศึกษาในยุคใหม่ และยังมีมติความนโยบายที่สอดคล้องกันสำหรับ “ความคิดเห็นเกี่ยวกับการใช้ทรัพยากรพิพิธภัณฑสถานเพื่อดำเนินการการเรียนการสอนสำหรับระดับประถมศึกษาและมัธยมศึกษา” ที่ออกค.ศ. 2020 ขณะเดียวกัน ผู้อำนวยการ Luo Jing ยังเสนอว่าการใช้ทรัพยากรพิพิธภัณฑสถานไม่เพียงต้องสร้างกลไกความร่วมมือระยะยาว ส่งเสริมการมีส่วนร่วมของทุกฝ่ายในสังคม และสร้างสรรค์รูปแบบการศึกษา แต่ยังคงจำเป็นต้องส่งเสริมการนำพิพิธภัณฑสถานที่ยอดเยี่ยมที่เข้าสู่โครงการของสถาบันศึกษา เสริมสร้างการบูรณาการทรัพยากรและการแบ่งปันของข้อมูล ปรับปรุงระบบการประเมินและการสร้างมาตรฐาน ฯลฯ เพื่อการบูรณาการระหว่างพิพิธภัณฑสถานและสถาบันศึกษา และให้ทรัพยากรของพิพิธภัณฑสถาน “จุดไฟสว่าง” สู่อนาคต (Luo Jing, 2021, p.6)

Jiang Fan ได้ดำเนินการประเมินพลวัตใหม่ แนวคิดใหม่ และความคิดใหม่ของ “ทฤษฎีการศึกษาพิพิธภัณฑสถาน” โดยมีหนังสือ “ทฤษฎีและปฏิบัติการทางการศึกษาพิพิธภัณฑสถาน” มาเป็นตัวอย่าง เขาดำเนินการวิเคราะห์จากสองด้านคือกรอบทางทฤษฎีและการปฏิบัติเฉพาะ โดยเริ่มต้นจากมุมมองของสาธารณชน วิเคราะห์ถึงความแตกต่างระหว่างมวลชนในพิพิธภัณฑสถานและผู้ชมในพิพิธภัณฑสถาน โดยใช้ทฤษฎีผู้ชมในการจำแนกประเภทของผู้ชมเป้าหมายของพิพิธภัณฑสถาน และพิจารณาวิธีการต่าง ๆ สำหรับพิพิธภัณฑสถานในการสร้างความพึงพอใจให้กับผู้ชม (Jiang Fan, 2020, p.153) Chen Jie (2020) ได้อภิปรายสั้น ๆ เกี่ยวกับสถานะการพัฒนาและการประยุกต์ใช้การวิจัยของการศึกษาพิพิธภัณฑสถานในประเทศจีนจากมุมมองของการประเมินสาขาวิชา ในงานเฉพาะของพิพิธภัณฑสถาน เขาได้เสนอความสำคัญของการศึกษาพิพิธภัณฑสถานในการประยุกต์ใช้ที่มีการดำเนินการที่แข็งแกร่ง จากมุมมองของสาขาวิชา เนื้อหาการประเมิน วิธีการวิจัย โครงสร้างและการพัฒนาของสาขาวิชา เสนอเป็นระเบียบวิธีของวิชาศึกษาพิพิธภัณฑสถานตั้งแต่ “ความเป็นปัจเจก” ไปสู่ “ความร่วมมือ” จาก “พื้นผิว” สู่ “ภายใน” และจาก “รูปธรรม” ไปสู่ “นามธรรม” เพื่อค้นหาความก้าวหน้าใหม่ ๆ สำหรับการศึกษาพิพิธภัณฑสถาน และเผยให้เห็นกฎเกณฑ์ของสาขาวิชาเพิ่มเติม (Chen Jie, 2020, p.16)

ในงานวิจัย “การอภิปรายการสร้างรูปแบบใหม่สำหรับการศึกษาวัฒนธรรมจากทฤษฎีการศึกษาพิพิธภัณฑสถาน” ของดร. Zhou Jingjing (2022) เน้นถึงการเน้นย้ำและการเปลี่ยนไปสู่วัฒนธรรมทางวัตถุในปัจจุบัน กลายเป็นหัวข้อใหม่ที่เต็มไปด้วยผลกระทบทางอุดมการณ์ในการวิจัย

เชิงวิชาการด้านมนุษยศาสตร์ เมื่อเผชิญกับความต้องการที่จำเป็นในการสนับสนุนการเรียนรู้ภายใต้แนวคิด “จากการสอนไปสู่การศึกษา” ตลอดจนความต้องการใน “ยุคอาณานิคม” ที่ต่อต้านดิจิทัลและความรุ่งเรืองของการศึกษาอย่างรวดเร็ว จึงเป็นเวลาที่เหมาะสมในการพึ่งพาวัตถุทางกายภาพเพื่อการเรียนรู้ที่ “ครอบคลุม” ดร. Zhou Jingjing ได้แนะนำการศึกษาพิพิธภัณฑสถานและได้รับแรงบันดาลใจจากพิพิธภัณฑสถาน ชั้นแรกการเปลี่ยนวัตถุธรรมดาให้กลายเป็นการสื่อสารเรียนรู้ หลังจากนั้นออกแบบรูปแบบการเรียนรู้ทางกายภาพ 4 รูปแบบได้แก่ “สุนทรียศาสตร์ สถานการณ์ กระบวนการ และการจัดเก็บ” โดยอิงจากสื่อการเรียนรู้ การวิจัยแบบดั้งเดิมเกี่ยวกับวัฒนธรรมทางวัตถุมีจุดมุ่งหมายเพื่อฟื้นฟูความหมายเก่า ๆ ที่เกิดขึ้นจากวัตถุและได้รับมาจากหัวข้อหลัก ขณะที่การสำรวจแรงบันดาลใจและการสร้างรูปแบบการเรียนรู้วัตถุรายวันในรูปแบบใหม่ของการศึกษาพิพิธภัณฑสถาน โดยสร้างความก้าวหน้าในการศึกษาการเปิดใช้งานและการใช้ประโยชน์จากวัตถุในบริบทปัจจุบัน (Zhou Jingjing,2022,p.144)

วรรณกรรมที่เกี่ยวข้องกับดนตรีเซรามิกมีมาตั้งแต่ค.ศ. 1997 นักวิชาการในประเทศจีน ได้ดำเนินการทำวิจัยเกี่ยวกับวัฒนธรรมเซรามิก ในงาน “สิ่งมหัศจรรย์ในโลกแห่งดนตรี: การอภิปรายเกี่ยวกับเครื่องดนตรีเซรามิกโบราณและสมัยใหม่” ของ Shao Jimei (1997) ซึ่งกล่าวถึงเรื่องราวความเป็นมาของเครื่องดนตรีเซรามิกสมัยโบราณเป็นคนแรก ๆ บทความนี้ได้อธิบายให้เข้าใจง่ายและแนะนำเครื่องดนตรีเซรามิกในอดีตและปัจจุบันอย่างย่อ (Shao Jimei,1997,p.93) Zhang Zhaofu ได้อภิปรายเกี่ยวกับเครื่องดนตรีเซรามิกจีนโบราณใน “เครื่องดนตรีเซรามิก – สิ่งที่เป็นเอกลักษณ์ของประเทศจีน” และแนะนำเครื่องดนตรีโอ้ว ซึ่งเป็นเครื่องดนตรีเซรามิกร่วมสมัยจึงต่อเงิน และแสดงการยืนยันบทบาทพื้นฐานของจึงต่อเงินในด้านดนตรีเซรามิก (Zhang Zhaofu,1998,p.26) ใน “การอภิปรายเครื่องดนตรีเซรามิกโบราณของประเทศจีน” ของ Wang Jian และ Li Chenghai (2002) ได้แนะนำเครื่องดนตรีเซรามิกหกชนิดที่ทำจากเซรามิกในประเทศจีนโบราณประกอบไปด้วย ระฆังเซรามิก กลองเซรามิก หราวเซรามิก ขุนเซรามิก ฉุนหู่เซรามิกและโหวเซรามิก ซึ่งเป็นภาพรวมอย่างเป็นระบบของดนตรีเซรามิกโบราณ (Wang Jian,& Li Chenghai,2002,p.162) ใน “เสน่ห์เครื่องดนตรีเซรามิก” ของ Cao Xinming (2003) ได้แนะนำเครื่องดนตรีเซรามิก เช่น ซวิน โอว กลอง และขลุ่ยเซรามิก รวมถึงอภิปรายเกี่ยวกับเครื่องดนตรีเซรามิกร่วมสมัยจึงต่อเงิน (Cao Xinming,2003,p.65) ใน “สิ่งมหัศจรรย์ในโลกดนตรี: ดนตรีเซรามิกที่มีเอกลักษณ์” ของ Xiao Xugen (2007) ผู้ก่อตั้งดนตรีเซรามิกสมัยใหม่ที่ได้รับการยอมรับ และเป็นการเปิดตัวครั้งแรกที่ครบถ้วนอย่างเป็นระบบเกี่ยวกับขลุ่ยเซรามิก ระฆังเซรามิก โอวเซรามิก กลองเซรามิก ขลุ่ยเซรามิก และระฆังแบนเซรามิก รวมถึงจุดเด่นด้านเสียงและภาพ นอกจากนี้บทความนี้ยังแสดงถึงโครงสร้างที่เป็นระบบของดนตรีเซรามิกสมัยใหม่เกิดขึ้นจากสิ่งนี้ (Xiao Xugen,2007,p. 12) ใน “การอภิปรายเกี่ยวกับพัฒนาการทางประวัติศาสตร์และสถานการณ์ปัจจุบันของเครื่องดนตรีเซรามิก” ของ Song

Fang และ Song Qunbao (2008) ได้แนะนำต้นกำเนิดของเครื่องดนตรีเซรามิกและบริบทการพัฒนาของเครื่องดนตรีเซรามิกโบราณ ซึ่งประกอบไปด้วยสมัยโบราณ สมัยราชวงศ์เซี่ย ราชวงศ์ซาง ราชวงศ์โจว จนถึงราชวงศ์หมิงและราชวงศ์ชิง ดำเนินการสรุปและวิเคราะห์กระบวนการพัฒนาของเครื่องดนตรีเซรามิกอย่างเป็นระบบ (Song Fang, & Song Qunbao, 2008, p.28)

เอกสารงานวิจัยเกี่ยวกับทฤษฎีการเรียนรู้คอนสตรัคติวิสต์แสดงให้เห็นถึงการพัฒนา รูปแบบ “การร่วมมือระหว่างสถาบันการศึกษาและพิพิธภัณฑ์” เป็นหนึ่งในทิศทางพัฒนาที่สำคัญของพิพิธภัณฑ์ในอนาคต และสำรวจความสำคัญของการเรียนรู้ในการศึกษาพิพิธภัณฑ์และการศึกษา ในสถาบันการศึกษา งานวิจัยของ Lai Qinjiang (2019) เรื่อง “การวิจัยเกี่ยวกับการดำเนินการของ รูปแบบการร่วมมือของสถาบันการศึกษาและพิพิธภัณฑ์ของสถาบันศิลปะในท้องถิ่น โดยสถาบันวิจัย ศิลป์ของมหาวิทยาลัยเจียงฮั่นเป็นกรณีศึกษา” งานวิจัยเรื่องนี้ใช้วิทยาลัยศิลปะท้องถิ่นเป็นกรณีศึกษา ด้วยรูปแบบการผสมผสานการวิจัยเชิงปฏิบัติทางอุดมศึกษาและทรัพยากรสาธารณสุขทางสังคม เช่น นิทรรศการต่าง ๆ ที่จัดขึ้นในรูปแบบที่หลากหลายในพิพิธภัณฑ์ศิลปะมหาวิทยาลัยเจียงฮั่น โดยผ่านการปฏิบัติได้รับรูปแบบการสอนของ “การผสมผสานระหว่างนิทรรศการและการสอน” และรูปแบบ การเรียนรู้ของ “การเรียนรู้ การฝึกฝน และนิทรรศการ” ซึ่งรูปแบบดังกล่าวนี้จะบูรณาการและ ประยุกต์ใช้ “ความเป็นท้องถิ่น” อย่างเต็มที่เพื่อให้บริการแก่สังคม และรูปแบบ “การร่วมมือของ สถาบันการศึกษาและพิพิธภัณฑ์” มีความเอื้อต่อการเรียนรู้และการพัฒนา และการปลูกฝังให้มีความสามารถพิเศษสำหรับผู้เรียน (Lai Qinjiang, 2019, p.57)

งานวิจัยเรื่อง “การวิจัยเกี่ยวกับรูปแบบใหม่ของความร่วมมือระหว่างพิพิธภัณฑ์และ สถาบันการศึกษาสำหรับพิพิธภัณฑ์และสาขาวิชาศิลปะ โดยการออกแบบทางวัฒนธรรมและความคิด สร้างสรรค์ของพิพิธภัณฑ์ปฏิวัติซินไฮ่เป็นตัวอย่างในการศึกษา” โดย Xue Guo (2017) ซึ่งได้นำเสนอ ถึงสถานการณ์ของความร่วมมือระหว่างสถาบันการศึกษาและพิพิธภัณฑ์ในและต่างประเทศ เช่น ความร่วมมือระหว่างพิพิธภัณฑ์และสถาบันศึกษาของปักกิ่ง กวางตุ้ง เจียงซู และฉงชิ่ง งานวิจัยนี้เน้นที่ แนวคิดของ “รูปแบบใหม่ของความร่วมมือระหว่างพิพิธภัณฑ์และสถาบันศึกษา” ในการร่วมมือ ระหว่างพิพิธภัณฑ์และสาขาวิชาศิลปะ และแนะนำความสำเร็จของผู้วิจัยเองในการปฏิบัติ “การ ร่วมมือของสถาบันการศึกษาและพิพิธภัณฑ์” ในสาขาวิชาการออกแบบงานศิลปะ (Xue Guo, 2017, p.162)

“งานวิจัยเกี่ยวกับการพัฒนาการศึกษาศิลปะของพิพิธภัณฑ์” ของ Wang Menglu (2016) ได้ทำการวิเคราะห์ถึงบทบาททางการศึกษาศิลปะของพิพิธภัณฑ์ และทำการวิเคราะห์สภาพ ปัจจุบันของการศึกษาศิลปะในพิพิธภัณฑ์จีนและตะวันตก โดยจะแนะนำรายละเอียดเกี่ยวกับ กรณีศึกษาศิลปะพิพิธภัณฑ์ต่างประเทศที่ประสบความสำเร็จและรูปแบบการปฏิบัติของการศึกษา ศิลปะพิพิธภัณฑ์ในและต่างประเทศ นอกจากนี้ ยังได้เสนอกลยุทธ์ในการปรับปรุงการศึกษาศิลปะ

พิพิธภัณฑ์ในประเทศจีนและโครงการการศึกษาศิลปะพิพิธภัณฑ์เชิงนวัตกรรม เพื่อส่งเสริมการพัฒนาการศึกษาศิลปะพิพิธภัณฑ์ของจีน (Wang Menglu, Guoshan, 2016, p.290)

งานวิจัยเรื่อง “ว่าด้วยความร่วมมือระหว่างพิพิธภัณฑ์และสถาบันศึกษา: การพัฒนาพันธมิตรใหม่” ของ Guo Meixia (2017) ได้กล่าวถึงการวางแผนนโยบายและการสนับสนุนในการศึกษาเชิงพิพิธภัณฑ์ของฝ่ายการศึกษา ด้วยรูปแบบของการวิเคราะห์ข้อมูลและแบบการสัมภาษณ์ เพื่อแสดงความหลากหลายของรูปแบบของความร่วมมือในปัจจุบันระหว่างพิพิธภัณฑ์และสถาบันศึกษาตลอดจนแนวปฏิบัติเฉพาะของความร่วมมือระหว่างพิพิธภัณฑ์และสถาบันศึกษา และสุดท้ายได้ทำการวิเคราะห์และสรุปข้อเด่นด้านทรัพยากรการศึกษาของสถาบันศึกษาและพิพิธภัณฑ์ เพื่อแสดงผลอิทธิพลจากรูปแบบ “ความร่วมมือระหว่างพิพิธภัณฑ์และสถาบันศึกษา” (Guo Meixia, 2017, p.55)

งานวิจัยเรื่อง “การสำรวจและวิเคราะห์หลักสูตรการศึกษาเชิงพิพิธภัณฑ์ภายใต้บริบทของการเรียนรู้แบบสืบเสาะหาความรู้” โดย He Hua (2020) มุ่งเน้นไปที่การวิจัยเชิงปฏิบัติในหลักสูตรการเรียนรู้แบบสืบเสาะหาความรู้ในพิพิธภัณฑ์สำหรับระดับประถมศึกษาและมัธยมศึกษา งานวิจัยเรื่องนี้ตั้งอยู่บนพื้นฐานของการเรียนรู้แบบสืบเสาะหาความรู้ที่เป็นประเด็นที่น่าสนใจในปัจจุบัน ได้ทำการสำรวจภูมิหลังทางนโยบายและพื้นฐานทางทฤษฎีของหลักสูตรการเรียนรู้แบบสืบเสาะหาความรู้ศึกษาสภาพปัจจุบันของการเรียนรู้แบบสืบเสาะหาความรู้ และลักษณะพื้นฐานของหลักสูตรการเรียนรู้แบบสืบเสาะหาความรู้โดยผ่านหลักสูตรการเรียนรู้แบบสืบเสาะหาความรู้ในพิพิธภัณฑ์ เพื่อดำเนินการวิจัยเชิงปฏิบัติของหลักสูตรการเรียนรู้แบบสืบเสาะหาความรู้ในพิพิธภัณฑ์ และการเสริมสร้างนวัตกรรมเพื่อส่งเสริมการศึกษาที่หลากหลายของการเรียนรู้แบบสืบเสาะหาความรู้ในพิพิธภัณฑ์สำหรับระดับประถมศึกษาและมัธยมศึกษา (He Hua, 2020, p.27)

ดุซกึนินันท์ระดับปริญญาเอกเรื่อง “การวิจัยเกี่ยวกับการพัฒนาและการประยุกต์ใช้ทรัพยากรหลักสูตรพิพิธภัณฑ์” ของ Li Jun (2012) โดยในมุมมองของการศึกษาเป็นจุดประสงค์หลักของพิพิธภัณฑ์ อภิปรายถึงความสัมพันธ์ที่ส่งเสริมซึ่งกันและกันและการต่อยอดในการปฏิบัติระหว่างการศึกษาเชิงพิพิธภัณฑ์กับการศึกษาในสถาบันศึกษา มุ่งเน้นการวิจัยเชิงปฏิบัติเกี่ยวกับการพัฒนาทรัพยากรทางการศึกษาในหลักสูตรพิพิธภัณฑ์และประเด็นการปฏิบัติด้านการศึกษาหลักสูตรของสถาบันศึกษาและพิพิธภัณฑ์ และนำเสนอแนวคิดและข้อเสนอแนะใหม่ ๆ เกี่ยวกับวิธีการพัฒนาทรัพยากรหลักสูตร และสรุปได้ว่าความร่วมมือระหว่างพิพิธภัณฑ์และสถาบันศึกษาไม่เพียงแต่มีส่วนช่วยในการดำเนินการตามหลักสูตรของสถาบันศึกษาและการเรียนรู้ของผู้เรียนเท่านั้น แต่ยังส่งเสริมการพัฒนาและปรับปรุงบทบาททางการศึกษาของพิพิธภัณฑ์อย่างต่อเนื่อง (Li Jun, 2012, p.12)

สรุปเนื้อหาบทที่ 2

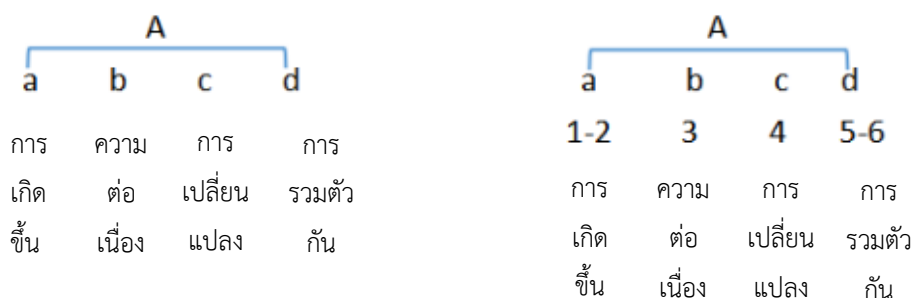

ภาพที่ 2-8 โครงสร้างแนวคิดของงานวิจัย (Chen Jing, 2023)

เนื้อหาในบทที่ 2 ได้ทำการขยายแนวความคิดจากบทนำ ซึ่งแนวคิดของงานวิจัยนี้แสดงอยู่ในภาพด้วยตัว a ทางด้านซ้ายของภาพ เพื่อแสดงถึงโครงสร้างของบทเพลง และ a ในภาพด้านขวาแสดงถึงเนื้อหาที่ปรากฏในงานวิจัย บทที่ 1 และบทที่ 2 คือการเกิดขึ้น จากก้อนดินสู่เครื่องลายคราม บทที่ 3 คือความต่อเนื่อง การสืบทอดเครื่องดนตรีโบราณสู่การพัฒนาเป็นดนตรีเซรามิกสมัยใหม่ บทที่ 4 คือการเปลี่ยนแปลง สร้างนวัตกรรมเพื่อต่อยอดดนตรีเซรามิกสมัยใหม่ และบทที่ 5 และบทที่ 6 คือการรวมตัวกัน ซึ่งเป็นการบูรณาการสู่กระบวนการจัดการรูปแบบความร่วมมือระหว่างสถาบันการศึกษาและพิพิธภัณฑ์ชุมชน โดยอาศัยข้อมูลแนวคิด ทฤษฎีและงานวิจัยที่เกี่ยวข้องในบทที่ 2 ซึ่งประกอบด้วยการประมวลภาพรวมทางประวัติศาสตร์ของวัฒนธรรมดนตรีเซรามิกตั้งแต่สมัยโบราณจนถึงปัจจุบัน ตลอดจนแนวทางการปฏิบัติการความร่วมมือระหว่างสถาบันการศึกษาและพิพิธภัณฑ์ชุมชนทั้งในประเทศจีนและต่างประเทศ นโยบายระดับชาติที่เกี่ยวข้อง และทฤษฎีมานุษยดนตรีวิทยา ทฤษฎีพิพิธภัณฑ์ศึกษา ทฤษฎีวัฒนธรรมเครื่องดนตรี และทฤษฎีการเรียนรู้คอนสตรัคติวิสต์ และงานวิจัยที่เกี่ยวข้อง ซึ่งจะเป็นข้อมูลที่นำไปสู่การสร้างแนวคิดและแนวทางการจัดการรูปแบบความร่วมมือระหว่างสถาบันการศึกษาและพิพิธภัณฑ์ชุมชนในบทต่อไป



ภาพที่ 2-9 โครงสร้างแนวคิดของงานวิจัย (Chen Jing, 2023)

บทที่ 3

วัฒนธรรมเครื่องดนตรีเซรามิกจิ่งเต๋อเจิ้น

การศึกษาวัฒนธรรมเครื่องดนตรีเซรามิกจิ่งเต๋อเจิ้น ไม่สามารถแยกออกจากบริบทของเครื่องดนตรีเซรามิกจิ่งเต๋อเจิ้นและเนื้อหาของบทเพลง รวมทั้งมวงทำนองเพลงพื้นบ้าน เครื่องดนตรีเซรามิกสมัยใหม่จิ่งเต๋อเจิ้นเป็นผลผลิตของการเปลี่ยนแปลงในกระบวนการพัฒนาทางประวัติศาสตร์ เนื้อหาในบทนี้เป็นการศึกษาลักษณะพิเศษของเนื้อเพลงและการแสดงของวัฒนธรรมดนตรีเซรามิกตลอดจนพัฒนาการของเครื่องดนตรีเซรามิกในช่วงปี 1980-2023 ซึ่งมีบทบาทสำคัญอย่างยิ่งในการศึกษาการพัฒนาด้านดนตรีเซรามิกและสถานการณ์ปัจจุบันของวัฒนธรรมเครื่องดนตรีเซรามิก โดยมีเนื้อหารายละเอียดดังต่อไปนี้

1. ร่องรอยในประวัติศาสตร์เครื่องดนตรีเซรามิกจิ่งเต๋อเจิ้น
2. ลักษณะพิเศษของเครื่องดนตรีเซรามิกจิ่งเต๋อเจิ้น
3. ประเภทของเครื่องดนตรีเซรามิก
4. บทเพลงพื้นบ้านและการแสดงดนตรีเซรามิกจิ่งเต๋อเจิ้น
5. พัฒนาการของเครื่องดนตรีเซรามิกจิ่งเต๋อเจิ้นในช่วงปี 1980-2023

ร่องรอยในประวัติศาสตร์เครื่องดนตรีเซรามิกจิ่งเต๋อเจิ้น

ดนตรีจีนมีประวัติศาสตร์อันยาวนาน และเครื่องดนตรีเซรามิกก็มีความสำคัญในประวัติศาสตร์ดนตรีจีน ซึ่งมีประวัติศาสตร์อันยาวนานและมรดกทางวัฒนธรรมที่ลึกซึ้ง เครื่องดนตรีที่เก่าแก่ที่สุดในจีน ในค.ศ. 2001-2002 มีการค้นพบ “นกหวีดหิน” ที่ทำจากหินย้อยเมื่อ 140,000 ปีก่อนในถ้ำซิงหลงอำเภอฟิงเจียเมืองฉงชิ่ง (Liu YanLing, 2007, p.88) ซึ่งเป็นต้นเค้าแรกสุดของเครื่องดนตรี เจ้อเจียงเหอหมู่ซึ่งเป็นตัวแทนของแหล่งโบราณคดีวัฒนธรรมยุคหินใหม่ นกหวีดกระดูกที่ขุดพบแสดงให้เห็นว่ามีเครื่องดนตรีที่สร้างขึ้นในสมัยนั้น นกหวีดกระดูกบางชิ้นที่ขุดพบยังสามารถทำเสียงต่าง ๆ ที่คล้ายกับเสียงนกได้ จากนั้นอาจสรุปได้ว่านกหวีดกระดูกในเวลานั้นน่าจะเป็นเครื่องมือ “ช่วยล่าสัตว์” ชนิดหนึ่ง หลังจากนั้น ด้วยการพัฒนาของยุคสมัย ดนตรีได้พัฒนาเป็นปรากฏการณ์ทางอารยธรรมอย่างไม่ต้องสงสัย ชุมที่ขุดพบในหมู่บ้านปั้นเมืองโพซืออัน ซึ่งเป็นตัวแทนของอารยธรรมหยางเส้า แสดงให้เห็นว่าเครื่องดนตรีได้พัฒนาไปสู่ระดับใหม่ สื่อซึ่งที่พบในเมืองอันหยาง มณฑลเหอหนานบ่งชี้ว่าเครื่องดนตรีมีรูปแบบที่เป็นระบบแล้ว ในสมัยราชวงศ์ซางได้เริ่มเข้าสู่ยุคเครื่องสัมฤทธิ์ที่มีชื่อเสียงในประวัติศาสตร์ของประเทศจีน ได้สร้างวัฒนธรรมเครื่องสัมฤทธิ์ที่วิจิตรงดงาม

ระฆังเขียนชิง ระฆังเขียนจง ชลุ่ยและอื่น ๆ ที่ค้นพบในสุสานเจิงโหวยี่อำเภอซูย มณฑล หูเป่ย์ การผลิตเครื่องดนตรีเครื่องสัมฤทธิ์อันวิจิตรงดงามได้พัฒนาคุณภาพเสียงและระดับเสียงของเครื่องดนตรีโบราณอย่างก้าวกระโดด การก่อตัวของระฆังเขียนจงและระฆังเขียนชิงได้กลายเป็นจุดเริ่มต้นของการพัฒนาที่ยั่งยืนของ “ดนตรีจงและชิง” ในยุคก่อนฉิน ในช่วงไม่กี่ปีมานี้ เครื่องดนตรีศิลาตลและชิ้นส่วนเครื่องดนตรีมากกว่า 500 ชิ้นถูกค้นพบในสุสานชนชั้นสูงแคว้นเยว่ยุคจ้านกั๋วตอนต้นในหงซาน เมืองอู่ซี ปัจจุบัน เครื่องดนตรีดั้งเดิมที่ขุดพบในประเทศจีนมีชลุ่ยกระดุก นกหวีดกระดุก เกาซุน เกาเจียว เกาจง เกาหลิง เกาเซียงฉี กลองดิน สือชิง และอื่น ๆ (Li XiaoYi,2013,p.256) จำแนกตามวัสดุในการผลิต ได้แก่ กระดุก ดิน หิน หนัง ไม้ไผ่และประเภทอื่น ๆ จำแนกตามลักษณะการเล่นแบ่งออกเป็นสองประเภทคือ เครื่องเป่าและเครื่องตี

จิ่งเต๋อเจิ้นตั้งอยู่ทางตะวันออกเฉียงเหนือของมณฑลเจียงซี ได้รับการยกย่องและความนิยมมาตั้งแต่สมัยโบราณ และชื่อของเมืองนี้มีร่องรอยทางประวัติศาสตร์อันรุ่งโรจน์ ตามวัตถุที่ขุดพบในพื้นที่จิ่งเต๋อเจิ้น กิจกรรมทำเครื่องปั้นดินเผาเริ่มขึ้นในพื้นที่จิ่งเต๋อเจิ้นตั้งแต่ยุคหินใหม่ “ในยุคหินใหม่ ก็พบกิจกรรมของมนุษย์ในดินแดนนี้ ในช่วงทศวรรษที่ 1980 มีการพบวัตถุโบราณที่ทำจากหินในหมู่บ้านวังกั้งและหมู่บ้านฟูเหลียงเจียง หลังจากตรวจสอบเบื้องต้นแล้ว พบว่ามันเป็นเครื่องใช้ยุคหินใหม่” (พงศาวดารท้องถิ่นจิ่งเต๋อเจิ้น,1991,p.11) ในสมัยราชวงศ์ฮั่น ทักษะการทำเครื่องเคลือบปรากฏในจิ่งเต๋อเจิ้น ตามบันทึกทางประวัติศาสตร์ “ซินผิงทำเครื่องเคลือบ เริ่มขึ้นในราชวงศ์ฮั่น” ต่อมา จักรพรรดิเจินจงแห่งราชวงศ์ซ่งพระราชทานชื่อรัชสมัย “จิ่งเต๋อ” แก่ “เมืองฉางหนาน” เมืองผลิตเครื่องเคลือบที่สำคัญในเวลานั้น “จิ่งเต๋อเจิ้น” ได้ชื่อมาจากเรื่องนี้ และเครื่องเคลือบของที่นี่ก็เป็นที่รู้จักไปทั่วโลก อุตสาหกรรมการผลิตเครื่องเคลือบเจริญรุ่งเรืองในสมัยราชวงศ์หยวน ราชวงศ์หมิง และราชวงศ์ชิง จิ่งเต๋อเจิ้นค่อย ๆ พัฒนาเป็นศูนย์เครื่องเคลือบของจีนที่ “รวบรวมเตาเผาทั่วหล้า” ในช่วงสามสมัยของคังซี ยงเจิ้ง และเฉียนหลงในราชวงศ์ชิง เครื่องเคลือบจิ่งเต๋อเจิ้นได้รับการยอมรับอย่างกว้างขวางตั้งแต่ระดับราชสำนักไปจนถึงความต้องการของประชาชน เศรษฐกิจของจิ่งเต๋อเจิ้นก็พัฒนาอย่างรวดเร็วเนื่องจากความเจริญรุ่งเรืองของการค้าเครื่องเคลือบ และกลายเป็นศูนย์กลางทางเศรษฐกิจที่สำคัญในเวลานั้น ความต้องการของตลาดได้เร่งนวัตกรรมของเทคนิคการผลิตเครื่องเคลือบและการพัฒนาอุตสาหกรรม เทคนิคการผลิตเครื่องเคลือบและการพัฒนาอุตสาหกรรมได้รับการยกระดับอย่างมากและมาถึงจุดสูงสุด เครื่องเคลือบมีลักษณะพิเศษ 4 ประการคือ “ขาวเหมือนหยก ไสเหมือนกระจก บางเหมือนกระดาษ และเสียงเหมือนระฆัง” เรื่องนี้ได้เพิ่มความนิยมและอิทธิพลของจิ่งเต๋อเจิ้นอย่างมาก ตั้งแต่นั้นมา จิ่งเต๋อเจิ้นได้กลายเป็น “เมืองหลวงเครื่องเคลือบ” และเป็นที่รู้จักไปทั่วโลก ในกิจกรรมดนตรี นักดนตรีรุ่นเก่าได้สร้างสรรค์เครื่องดนตรีหลากหลายชนิด การแสดงดนตรีที่มากมายหลากหลายที่มีลักษณะเฉพาะของท้องถิ่น และผลงานดนตรีท้องถิ่นชั้นเยี่ยม

ด้วยงานฝีมือเครื่องเคลือบที่ยอดเยี่ยมและเทคนิคการผลิตที่สมบูรณ์ของจิ่งเต๋อเจิ้น เครื่องดนตรีเซรามิกมีชื่อเสียงไปทั่วโลก และกลายเป็นดอกไม้ที่งดงามอย่างมหัศจรรย์ท่ามกลางเครื่องดนตรีเครื่องดนตรีเซรามิกที่ผลิตในจิ่งเต๋อเจิ้นมีรูปทรงที่สวยงาม คุณภาพสูง และมีความมั่นคงในการทำงาน สามารถส่งเสียงที่สดชื่น รื่นรมย์ และไพเราะได้อย่างเป็นธรรมชาติและตั้งใจ ซึ่งเป็นการแสดงลักษณะ “เสียงเหมือนระฆังชิง” ของเครื่องเคลือบจิ่งเต๋อเจิ้นอย่างชัดเจน จุดเด่นของเครื่องดนตรีเซรามิกจิ่งเต๋อเจิ้นคือเมื่อปรับระดับเสียงแล้ว จะไม่ได้รับผลกระทบจากอุณหภูมิและความชื้น (Zou JieQun,2010,p.56) การสร้างสรรค์เครื่องดนตรีและเครื่องดนตรีเซรามิกสมัยใหม่เกิดขึ้นในช่วงกลางทศวรรษที่ 1980 ตามหลักการของ “จิ่งหะที่เท่ากันทั้งสิบสอง” ศิลปินของวงดนตรีเซรามิกจิ่งเต๋อเจิ้นได้ผสมผสานอะคูสติกและฟิสิกส์เข้ากับงานฝีมือที่สะสมมาอย่างมาก หลังจากการตีกลับและการทดสอบหลายปี “ถั่วโอวเซรามิก” ถูกสร้างขึ้น วัสดุหลักของซีโอคืองานเครื่องเคลือบที่เป็นเอกลักษณ์ของจิ่งเต๋อเจิ้น เครื่องดนตรีประจำชาติชนิดใหม่นี้สามารถสร้างเสียงที่ไพเราะมาก โดยมีลักษณะของโดย คุณภาพเสียงสูงและมีความหนักแน่น และสามารถเข้าถึงระดับการเล่นดนตรีของเครื่องดนตรีทั่วไปได้ ต่อมา ตามเทคนิคทำเครื่องเคลือบที่บันทึกไว้ในหนังสือโบราณ ศิลปินเครื่องดนตรีเซรามิกได้พัฒนา “ระฆังเปียนชิงเซรามิกแบบบาง” ในค.ศ. 1991 ในช่วงปลายทศวรรษที่ 1990 นักดนตรีของคณะเพลงและนาฏศิลป์จิ่งเต๋อเจิ้น บนพื้นฐานของเครื่องดนตรีเซรามิกแบบดั้งเดิม เช่น ถั่วโอวเซรามิกและชิงเซรามิก หลังจากการทดสอบและการปรับปรุง ได้ประสบความสำเร็จในการพัฒนาเครื่องดนตรีเซรามิกที่มีรูปทรงสวยงามและดนตรีที่ไพเราะ เช่น โซนาเซรามิก ขลุ่ยเซียวเซรามิก ระฆังเปียนจงเซรามิก ซุนเซรามิก และได้รับการทดสอบของเวลาและผู้ฟัง ได้สร้างชุดเครื่องดนตรีเซรามิกที่ค่อนข้างสมบูรณ์ เป็นเรื่องน่ายินดีที่เครื่องดนตรีเซรามิกเหล่านี้สามารถติดตามกระแสของดนตรีสมัยใหม่ได้ และด้วยการพัฒนาของยุคสมัย เครื่องดนตรีเซรามิกสมัยใหม่เหล่านี้ จึงค่อย ๆ ก่อตัวเป็นเอกลักษณ์

ลักษณะพิเศษของเครื่องดนตรีเซรามิกจิ่งเต๋อเจิ้น

เครื่องดนตรีเป็นตัวนำของดนตรี แม้ว่าจะไม่สามารถคงไว้ซึ่งเสียงดนตรีที่หายไป แต่การวิจัยจากวัสดุการผลิต รูปทรง ลวดลาย ประสิทธิภาพ จิ่งหะ ช่วงเสียง และคุณภาพเสียงของเครื่องดนตรีเหล่านี้ สามารถแสดงแนวคิดเกี่ยวกับจิ่งหะดนตรี จิตสำนึกทางสุนทรียภาพของผู้คนและระดับการพัฒนาดนตรีในขณะนั้นได้ในระดับหนึ่ง แรงบันดาลใจในการผลิตเครื่องดนตรีเซรามิกจิ่งเต๋อเจิ้นร่วมสมัยในช่วงแรก ส่วนใหญ่มาจากการเลียนแบบเครื่องดนตรีเซรามิกที่ทำจากวัสดุอื่น และต่อมา ค่อย ๆ พัฒนาเครื่องดนตรีเซรามิกที่ไม่ใช่ของเลียนแบบ

เครื่องดนตรีเซรามิกถูกสร้างขึ้นโดยใช้ดินเหนียวเป็นวัตถุดิบ เครื่องดนตรีเซรามิกประเภทแรกทำจากดินเหนียวจึงต่อเงิน ซึ่งเลียนแบบเทคนิคการผลิตหรือรูปทรงของเครื่องดนตรีเซรามิกที่ใช้วัสดุอื่นๆ เครื่องดนตรีศิลาตลและชิ้นส่วนเครื่องดนตรีมากกว่า 500 ชิ้นถูกค้นพบในสุสานชนชั้นสูง แคว้นเยว่ยุคจ้านกั๋วตอนต้นในหงซานเมืองอู่ซี ซึ่งแสดงให้เห็นว่าในยุคจ้านกั๋วก็มีการทำเครื่องดนตรีจากวัสดุเครื่องเคลือบ และมีวัฒนธรรมดนตรีที่ได้รับการพัฒนาอย่างสูง ความแตกต่างระหว่างเครื่องปั้นดินเผาและเซรามิกคือเครื่องปั้นดินเผาเป็นผลิตภัณฑ์ที่ทำจากดินเหนียวที่ขึ้นรูปผ่านการปั้นและทำให้แห้ง ตามวัสดุของเครื่องปั้นดินเผา สามารถแบ่งออกเป็นสองประเภท ได้แก่ วัสดุโคลน และวัสดุผสมทราย การประดิษฐ์เครื่องปั้นดินเผาเป็นหนึ่งในสัญญาณว่ามนุษย์เข้าสู่ยุคหินใหม่ ข้อดีของเครื่องปั้นดินเผาคือทนไฟได้ เครื่องเคลือบเป็นผลิตภัณฑ์ที่ทำจากวัตถุดิบเช่น ดินขาว เฟลด์สปาร์ และควอตซ์ เป็นผลิตภัณฑ์ที่เกิดจากการแปรรูป การจัดการ การขึ้นรูป การอบแห้งและการเผาที่อุณหภูมิสูงประมาณ 1300 °C มีเนื้อที่แข็งและแน่น มีพื้นผิวมันวาว ไม่ดูดซับน้ำหรือมีอัตราการดูดซับน้ำต่ำ เครื่องเคลือบที่บางจะโปร่งแสงในระดับหนึ่ง เวลาเคาะจะมีเสียงดัง (Chen Yuqian, 2004, p.7)



ภาพที่ 3-1 เครื่องดนตรีจากหยกที่ขุดพบในสุสานชนชั้นสูงแคว้นเยว่ ยุคจ้านกั๋วตอนต้น พื้นที่หงซานเมืองอู่ซี

(<http://mms1.baidu.com/it/u=2293602529,3370482795&fm=253&app=138&=JPEG?w=425&h=255>)

ประเภทที่สอง เครื่องดนตรีเซรามิกที่ไม่ใช่ของเลียนแบบ เครื่องดนตรีประเภทนี้ออกแบบโดยนักดนตรีตามจุดประสงค์ทางดนตรีที่พวกเขาต้องการแสดง เพื่อให้ได้เอฟเฟกต์เสียงบางอย่าง และเนื้อหาและรูปแบบของเครื่องดนตรีนั้นมีเอกลักษณ์เฉพาะตัว เช่น ถ้วยโอวเซรามิก เนื่องจาก

เครื่องเคลือบมีอุณหภูมิในการเผาสูง หลังจากตัวเครื่องเคลือบถูกเผาแล้ว เวลาเคาะจะมีเสียงที่ชัดเจน และไพเราะ

ขั้นตอนการผลิตเครื่องดนตรีเซรามิก ส่วนใหญ่มีขั้นตอนต่อไปนี้

1. การเลือกวัสดุ เลือกวัตถุดิบ เครื่องเคลือบทำจากดินเหนียว (ดินขาว) การผลิตเครื่องดนตรีเซรามิกมีมาตรฐานที่สูงในการเลือกดิน และมักจะเลือกดินเหนียวที่มีความขาวสูงและความขาวปานกลาง ในนั้น สีของเครื่องดนตรีเซรามิกที่ทำจากดินเหนียวที่มีความขาวสูงจะมีสีที่บริสุทธิ์ ขาว และละเอียดกว่า และเรียกกันว่า เวลาเคาะจะมีเสียงที่ชัดเจน นุ่มนวลและยืดหยุ่นกว่า นอกจากนี้ ดินที่เครื่องดนตรีเซรามิกใช้จะแตกต่างจากเครื่องเคลือบที่ใช้ในชีวิตประจำวัน เครื่องดนตรีเซรามิกมีมาตรฐานด้านเสียงค่อนข้างสูง เพื่อให้ได้คุณภาพเสียงที่สมบูรณ์แบบยิ่งขึ้น จะเพิ่มวัตถุดิบพิเศษลงในดินด้วย

2. การผลิตตัวเครื่องเคลือบ การผลิตตัวเครื่องดนตรีเซรามิกต้องทำด้วยมือทั้งหมด เนื่องจากเอฟเฟกต์เสียงของเครื่องดนตรีเซรามิกต้องการความกลมกล่อม ความละเอียดและความยาว ความหนาแน่นของเครื่องเคลือบจะเป็นตัวกำหนดคุณภาพเสียงโดยตรง ดังนั้นการลากผลิตภัณฑ์กึ่งสำเร็จรูปด้วยมือเท่านั้นที่สามารถควบคุมความหนาแน่นของดินได้ เพื่อตัดสินว่าได้คุณภาพเสียงที่เครื่องดนตรีต้องการหรือไม่จากประสบการณ์หลายปีในการทำเครื่องเคลือบ และผลิตภัณฑ์กึ่งสำเร็จรูปจะหดตัวระหว่างการเผา วิธีทำให้ระดับเสียงไม่ได้รับผลกระทบอย่างมากคือสิ่งที่ต้องพิจารณาเมื่อผลิตตัวเครื่องเคลือบ

3. การขึ้นรูป การขึ้นรูปด้วยมือ ในช่วงแรกของการผลิตเครื่องดนตรีเซรามิก ระดับเสียงของเครื่องดนตรีที่ผลิตมักจะไม่ถูกต้อง และคุณภาพเสียงก็ไม่เสถียร ขนาดและความหนาของผลิตภัณฑ์กึ่งสำเร็จรูปที่มีระดับเสียงต่าง ๆ คงที่แล้ว และความแม่นยำระหว่างการผลิตก็ดีขึ้น ดังนั้นระดับเสียงของเครื่องดนตรีเซรามิกที่ผลิตก็ได้รับการปรับปรุงอย่างมากเช่นกัน มีคนเคยใช้วิธีการกดคุณภาพเสียงที่ได้จะแห้ง แน่น และไม่ยืดหยุ่น ระยะเวลาของเสียงสั้นและระดับเสียงไม่ตรงตามความต้องการ

4. การสร้างรูปทรง หลังจากขึ้นรูปเสร็จแล้ว จะต้องเจาะรูเพื่อปรับเสียงตามความต้องการสำหรับเครื่องดนตรี เช่น ขลุ่ยตีเซรามิก ขลุ่ยเขี้ยวเซรามิก จะต้องเพิ่มขั้นตอนการทดสอบเสียง รูปร่างโครงสร้างของพวกมันสอดคล้องกับขลุ่ยตีเซรามิก ขลุ่ยเขี้ยวเซรามิกแบบดั้งเดิม โดยปกติผู้เชี่ยวชาญจะกำหนดตำแหน่งของรูเสียงก่อน จากนั้นผู้ผลิตจะขุดรูเสียงเพื่อทดสอบเสียง หลังจากตัดสินว่าระดับเสียงใกล้เคียงกับระดับเสียงมาตรฐานแล้ว ก็สามารถวางให้แห้งได้ (Liu Yanling, 2007, P.47)

เครื่องเคลือบจึงเต๋อเงินมีการตกแต่งที่หลากหลาย เทคนิคมากมาย และมีรูปแบบการแสดงออกมากมาย เมื่อพิจารณาจากรูปแบบการแสดงออกของลวดลายตกแต่งบนเครื่องเคลือบจึงเต๋อเงินแล้ว ในสมัยราชวงศ์ซ่งมีการแกะสลักลาย การพิมพ์ลาย แกะสลักดอกไม้ ฉลุลาย การ

แกะสลักแบบซ้อนและอื่น ๆ ตั้งแต่สมัยราชวงศ์หยวน ลายครามใต้เคลือบ เคลือบสีแดงได้รับความนิยม อยู่ฝ่าย เคลือบฟ้ากลางในสมัยราชวงศ์หมิง เคลือบโบราณคังซี ชูซานฉายในสมัยราชวงศ์ชิง ได้กลายเป็นกระแสหลักของรูปแบบการส่งออกของการตกแต่งจิ่งเต๋อเจิ้น เคลือบฟ้ากลาง เคลือบเฟิ่นฉ่าย เคลือบโมฉ่าย และอื่นๆ ในสมัยหย่งเจิ้งและเฉียนหลงได้กลายเป็นรูปแบบหนึ่งของการตกแต่งด้วยภาพวาดในยุคนั้น ในยุคปัจจุบัน สีเคลือบที่มีชื่อเสียงที่สุดคือลายคราม หลิงหลง เคลือบเฟิ่นฉ่าย เคลือบสี

ตารางที่ 3-1 การพัฒนาลวดลายการตกแต่งเครื่องดนตรีเซรามิก (จัดทำโดยผู้วิจัย)

ลวดลายการตกแต่ง	จุดเด่น	ภาพ
ราชวงศ์ซ่ง: มีการแกะสลักการประทับ และยังมี การแกะสลักดอกไม้ แบบฉลุ และซ้อนลายเป็นหลัง	การแกะสลักเติบโตเต็มที่ วิธีการใช้มีดที่แหลมคม ลายเส้นแข็งแกร่งและมีพลัง	 <p>(http://mms2.baidu.com/it/u=523745844,240012148&fm=253&app=138&f=JPEG?w=500&h=500)</p>
ราชวงศ์หยวน: นิยมลายครามแบบบนเคลือบ และแบบเคลือบในสีแดง	กระบวนการเผามีความซับซ้อน มีความยาก ตัวเครื่องใช้หนาแต่ขาว สีเคลือบแวววาว สีสดใส ลวดลายการตกแต่งเรียบง่ายและสง่างาม ลวดลายมีเลเยอร์	 <p>(http://mms0.baidu.com/it/u=2002882281,1277589645&fm=253&app=138&f=JPEG?w=500&h=500)</p>

ลวดลายการตกแต่ง	จุดเด่น	ภาพ
		 <p>(http://mms1.baidu.com/it/u=1641693288,1337208748&fm=253&app=138&f=JPEG?w=500&h=500)</p>
<p>ราชวงศ์หมิง: ฝูฉ่ายและฟ้า หลางฉ่าย</p>	<p>มีสีสันสดใส ฝีมือประณีต รูปร่าง สวยงาม</p>	 <p>(http://mms2.baidu.com/it/u=259997683,3485513928&fm=253&app=138&f=JPEG?w=500&h=332)</p>
<p>ราชวงศ์ชิง: กุฉ่าย ชูชานฉ่าย เฟิ่นฉ่าย และโมฉ่าย</p>	<p>ถึงจุดสูงสุดของการตกแต่งที่วิจิตร งดงาม</p>	 <p>(http://mms1.baidu.com/it/u=3971321124,2664819807&fm=253&app=138&f=JPEG?w=500&h=512)</p>

ลวดลายการตกแต่ง	จุดเด่น	ภาพ
ปัจจุบัน: ลายคราม หลังหลง พื้นฉ่ำและเคลือบสีต่าง ๆ	เซรามิกที่มีชื่อเสียงทั้งสี่ของจังหวัด กลายเป็นความหมายของเซรามิกจังหวัด เต๋อเจิ้น “ชาวเหมือนหยก บางเหมือน กระดาศ เสียงเหมือนระฆัง และใส เหมือนกระจก”	 <p>(http://mms0.baidu.com/it/u=4083873293,3054478820&fm=253&app=138&f=JPEG?w=750&h=500)</p>

รูปทรงของเครื่องดนตรีมีไว้สำหรับประโยชน์ใช้สอย ตัวอย่างเช่น ในด้านการตกแต่ง เครื่องดนตรีเซรามิกที่สร้างขึ้นในจังหวัดเต๋อเจิ้นยังคงใช้ลวดลาย “มังกรคู่เล่นไข่มุก” “ดอกโบตั๋น” และ “ดอกบัวพันกัน” ที่เห็นได้ทั่วไปในการตกแต่งเครื่องลายครามแบบดั้งเดิม ซึ่งเปลี่ยนแปลงไปตามการพัฒนาของยุคสมัย และเป็นผลผลิตของการอยู่ร่วมกันอย่างกลมกลืนระหว่างมนุษย์กับธรรมชาติ และความสัมพันธ์อันลึกซึ้งระหว่างมนุษย์กับธรรมชาติได้ถูกรวมเข้าไว้ในทุกด้าน เครื่องดนตรีเครื่องปั้นดินเผาในยุคหินใหม่ บันทึกความปรารถนาของบรรพบุรุษในการผลิต หมู วัวและสุนัข เครื่องปั้นดินเผาเลียนแบบภาพสัตว์ที่ได้มาจากการล่าสัตว์หรือการเลี้ยงสัตว์ แสดงให้เห็นถึงความโหดร้ายในการต่อสู้กับธรรมชาติ และแสดงถึงวิวัฒนาการและการพัฒนาของอารยธรรม ในสมัยราชวงศ์ชั่น เศรษฐกิจได้รับการฟื้นฟู เนื้อหาและรูปแบบศิลปะของประติมากรรมเครื่องปั้นดินเผาก็เปลี่ยนไปเช่นกัน ไม่ว่าจะเป็นบุคคลหรือสัตว์ การสร้างฉากจะให้ความสำคัญกับการจัดการโดยรวมและความหมายแฝงทางจิตวิญญาณ ในสมัยราชวงศ์ช่ง รูปทรงของเครื่องเคลือบมีความสวยงามและความสดชื่น ในสมัยราชวงศ์หมิงและชิง ชีวิตทางสังคมและแนวคิดเกี่ยวกับสุนทรียศาสตร์เปลี่ยนไป ศิลปะรูปทรงเริ่มมีสีสันและความสวยงาม

ในที่นี้ผู้วิจัยจะอธิบายถึงสาเหตุในการใช้ภาพกรอบแนวคิดในบทที่ 1 ดังที่ทราบกันดีว่า ลักษณะพิเศษของเซรามิกจังหวัดเต๋อเจิ้นนั้นอยู่ที่ดินเหนียวชนิดพิเศษ หรือที่เรียกอีกอย่างว่า ดินเผาหลง สถานที่ดินเหล่านี้อุดมสมบูรณ์คือ เกาหลง ซึ่งเมืองเกาหลงและเมืองตงปู ตั้งอยู่ทางใต้ของเมืองเหยาหลี่ และเชื่อมต่อกับเมืองเหยาหลี่ผ่านทางแม่น้ำตงเหอ แม่น้ำตงเหอเรียกว่า เหยาเหอ เช่นเดียวกับแม่น้ำเล่ออันที่เรียกว่า แม่น้ำชิงเจียง ที่อยู่ทางตอนบนของเมืองอู๋หยวน แม่น้ำตงเหอเป็นหนึ่งในแหล่งกำเนิดของแม่น้ำขางเจียง ที่มีความยาวรวมกว่า 100 กิโลเมตร ในสมัยโบราณ แม่น้ำตงเหอเป็นเส้นทางคมนาคมหลักของจังหวัดเต๋อเจิ้น เนื่องจากการขุดดินเผาหลง อุตสาหกรรมการขนส่งทางน้ำในเมืองตงปูจึงเกิดขึ้น ทั้งสองฝั่งมีท่าเรือขนาดเล็กและใหญ่มากกว่า 20 แห่ง และมีการ

ขนส่งผลิตภัณฑ์ดินเผาหลังจากมาสู่เมืองจิ้งเต๋อเจิ้นผ่านทางแม่น้ำตงเหออย่างต่อเนื่อง แม่น้ำเหอเชื่อมกับแม่น้ำซางเจียงในเขตเมืองจิ้งเต๋อเจิ้น และแม่น้ำซางเจียงไหลรวมกับแม่น้ำเล่ออันในเขตโปหยาง เกิดเป็นแม่น้ำหราวเหอ และไหลจากแม่น้ำหราวเหอลงสู่ทะเลสาบโปหยาง จากนั้นไหลลงสู่แม่น้ำฉางเจียง และไหลลงสู่ทะเล ดินเหนียวและเซรามิกที่รวมตัวกันในแม่น้ำตงเหอ ไปสู่เส้นทางสายไหมทางทะเลอันกว้างใหญ่ ปูในแม่น้ำเป็นสิ่งที่คนส่วนใหญ่คุ้นเคย และผู้ที่อาศัยอยู่ในชนบทเคยมีประสบการณ์การจับปูในแม่น้ำสายเล็ก ๆ เมื่อตอนยังเป็นเด็ก และชาวประมงบางครั้งก็จะจับปูได้หนึ่งหรือสองตัว ดิน แม่น้ำ และปูจึงแยกออกจากกันไม่ได้ ดังนั้นผู้วิจัยจึงคิดที่จะใช้วิธีนามธรรมคือแผนภาพปู เพื่อแสดงกรอบโครงสร้างของงานวิจัย ด้วยการพัฒนางานศิลปะรูปทรงเซรามิก และศิลปะรูปทรงเซรามิกยังรวมเข้ากับองค์ประกอบของปูเข้าไป

ในยุคปัจจุบัน ในด้านการผลิตรูปทรงของเครื่องดนตรีเซรามิกได้ผสมผสานกับวัฒนธรรมพื้นบ้าน สิ่งที่คุณวาดบนเครื่องเคลือบแสดงความรู้สึกของพวกเขา ได้แก่ ความรัก ความหวัง การแสวงหา ความเป็นมงคล และอื่น ๆ ซึ่งสะท้อนให้เห็นถึงจิตสำนึกของผู้คน ดังนั้นเครื่องดนตรีเซรามิกสมัยใหม่จึงมีหัวข้อการตกแต่งที่หลากหลาย บุคคล ดอกไม้ ภูเขา สัตว์ แมง และอื่น ๆ ตกแต่งอย่างวิจิตรบรรจง มีหลายชั้น และหลากหลายรูปแบบ “ดอกโบตั๋น” เป็นราชาแห่งดอกไม้ เป็นสัญลักษณ์ของความร่ำรวยรุ่งเรือง ลวดลายดอกโบตั๋นเริ่มขึ้นในสมัยราชวงศ์ถัง คนสมัยราชวงศ์ถังชอบดอกโบตั๋น ในสมัยราชวงศ์หยวน พบได้ทั่วไปในเครื่องลายคราม ดอกโบตั๋นมักถูกวาดเป็นดอกไม้พันกัน กลีบไม่เต็มสี มีขอบสีขาว โบโบตั๋นส่วนใหญ่จะวาดเป็นรูปทรงน้ำเต้า ลักษณะเด่นของราชวงศ์หมิงคือการรวมกันของหงส์หลายชนิด ซึ่งหมายถึงความมั่งคั่งและความเป็นมงคล “ดอกบัวพันกัน” ถูกวาดด้วยลายคราม ซึ่งเป็นไปตามรูปตัว 5 ที่เรียบง่าย การทำซ้ำ การแปลงรูป และการซ้อนทับอย่างต่อเนื่อง การตกแต่งนี้พันกันอย่างสง่างามและมีเสน่ห์ “มังกรคู่เล่นไข่มุก” เป็นที่ทราบกันดีว่า ในวัฒนธรรมจีน มังกรมีตำแหน่งที่สำคัญอย่างยิ่ง และชาวจีนเป็นลูกหลานของมังกร ภาพของมังกรที่ปรากฏบนเครื่องเคลือบมีประวัติศาสตร์อันยาวนานและไม่เคยหายไป “มังกรคู่เล่นไข่มุก” ที่ปรากฏในราชวงศ์ชิงเป็นสัญลักษณ์ของความเป็นมงคล เนื่องจากลักษณะพิเศษทางสุนทรียภาพของเครื่องดนตรีเซรามิกสมัยใหม่มีการเปลี่ยนแปลงอยู่เสมอ ผู้ทำงานด้านดนตรีเซรามิกจึงได้ประดิษฐ์ดนตรีเซรามิก 11 ชิ้นอย่างต่อเนื่องตั้งแต่ค.ศ. 1985

ประเภทของเครื่องดนตรีเซรามิก

ในช่วงกลางทศวรรษที่ 1980 คณะดนตรีและนาฏศิลป์ของจิ้งเต๋อเจิ้นได้สร้างเครื่องดนตรีประเภทเครื่องเคาะประจำชาติชนิดใหม่ “ถั่วโอเซรามิก” โดยมีแผ่นเซรามิกเป็นวัสดุหลัก หลังจากใช้ความพยายามในการค้นคว้าและปรับปรุงมานานหลายปีรวมถึงการวาดภาพงานฝีมือและการสะสม

ทางศิลปะที่บันทึกไว้ในวัสดุทางประวัติศาสตร์ กลุ่มนักดนตรีเซรามิกได้ประสบความสำเร็จในการพัฒนาเครื่องดนตรีกระดิ่งเซรามิกที่มีความเบาและบางมาก ในช่วงปลายทศวรรษ 1990 บรรดานักดนตรีเซรามิกในจังหวัดเจิ้น (ส่วนใหญ่เป็นสมาชิกนักดนตรีเซรามิก) หลังจากการทดสอบและทดลองบนพื้นฐานของถ้วยและกระดิ่งเซรามิกอย่างต่อเนื่อง ได้รับการพัฒนาชุดเซรามิก เครื่องเป่าเซรามิก ระฆังราวเซรามิก ระฆังเซรามิก กลองเซรามิก เครื่องเป่าส่วนนำเซรามิก ซอเออร์หูเซรามิกและเครื่องดนตรีอื่น ๆ และได้จัดเป็นชุดเครื่องดนตรีเซรามิก เครื่องเคลือบทำจากทองคำและหยก ซึ่งดูเหมือนว่าจะมีสาเหตุของการผลิตเครื่องดนตรี ในสมัยราชวงศ์ซางและราชวงศ์โจวมีการค้นพบฉุนเซรามิกแบบดั้งเดิม ที่เลียนแบบมาจากเครื่องสัมฤทธิ์ ฉุนเป็นเครื่องดนตรีในกองทัพ เป็นสัญญาณถึงการบุกและการถอย “สองกองทัพเผชิญหน้ากัน ตีฉุนมองกันและกัน” แต่ในเวลานั้นเครื่องเคลือบยังล้ำสมัยเกินกว่าจะใช้ได้และมีราคาถูก จึงนำมาใช้สำหรับพิธีศพเท่านั้น

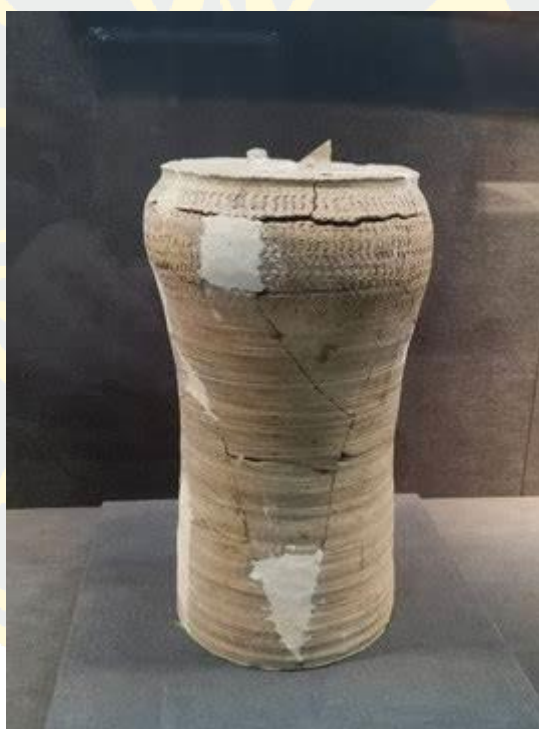

ภาพที่ 3-2 ฉุนเซรามิก

(<http://mms0.baidu.com/it/u=1707282067,2187731219&fm=253&app=138&f=JPEG?w=500&h=667>)

จากประวัติศาสตร์ของการพัฒนาเครื่องดนตรีโบราณ มีเครื่องดนตรีจำนวน 29 ชนิดที่อธิบายไว้ใน “ซือจิง” ตามการแบ่งประเภทของ “แปดประเภท” (สัญลักษณ์ของจังหวะดนตรี Eight ways to classify music) สมัยราชวงศ์โจว ซึ่งแบ่งออกเป็น “ทอง หิน ดิน หนังสัตว์ ผ้าไหม ไม้ น้ำเต้า ไม้ไผ่” (Deng QiTong,2013,p.263) นี่คือการแบ่งเครื่องดนตรีออกเป็นแปดประเภทในประเทศจีนโบราณ โดยพิจารณาจากวัสดุต่าง ๆ ที่ใช้ผลิตเครื่องดนตรีเหล่านั้น เครื่องดนตรีเซรามิกสมัยใหม่จัดประเภทตามประเภทของ “แปดประเภท” ทองคือ ระฆังเซรามิก ระฆังราวเซรามิก หินคือ ระฆังแผ่นเซรามิก หนังสัตว์คือ กลองเซรามิกและกลองเอวเซรามิก ผ้าไหมคือ กู่เจิงเซรามิก น้ำเต้าคือ ขลุ่ยเซรามิก และไม้ไผ่คือ ขลุ่ยเชียวเซรามิก จากสิ่งเหล่านั้นยังค้นพบว่า จากการวิธีการจำแนกประเภทของ “แปดประเภท” โบราณนั้น ไม่สามารถจำแนกประเภทเครื่องดนตรีเซรามิกดั้งเดิมได้เช่น ถ้วยโอวเซรามิก เฟิงฟานเซรามิก

ด้วยเหตุนี้ งานวิจัยนี้จึงจำแนกเครื่องดนตรีเซรามิกสมัยใหม่ในด้านวิธีการแสดง เครื่องดนตรีเซรามิกแบ่งออกได้เป็น 4 ประเภท ได้แก่ เครื่องดนตรีประเภทตี เครื่องดนตรีประเภทเป่า และเครื่องดนตรีประเภทเครื่องสี เครื่องดนตรีประเภทเครื่องตี

ตัวแทนของเครื่องดนตรีประเภทตีคือ ถ้วยเซรามิก ระฆังแผ่นเซรามิก และกลองเซรามิก
ตัวแทนของเครื่องดนตรีประเภทเป่าคือ ขลุ่ยเซรามิก ขลุ่ยเชียวเซรามิก เครื่องเป่าส่วน่าเซรามิก

ตัวแทนของเครื่องดนตรีประเภทเครื่องสี คือ ซอเออร์หูเซรามิก

ตัวแทนของเครื่องดนตรีประเภทเครื่องตี คือ ผีผา กู่เจิงเซรามิก

1. เครื่องดนตรีประเภทตี

1.1 ถ้วยโอวเซรามิกเป็นเครื่องดนตรีแรกสุดที่เกิดในดนตรีเซรามิกสร้างโดยศิลปินเซรามิกเซียวจีเกิน เผาด้วยดินขาวอันเป็นเอกลักษณ์ของจังหวัดเจิ้น ถ้วยโอวเป็นชามขนาดเล็ก ซึ่งเรียกว่า กาทุ่มน้ำในราชวงศ์ถัง จริง ๆ แล้วถ้วยโอวมีความคล้ายคลึงกับโองไฟว ถ้วยโอวเซรามิกประกอบด้วยแผ่นเซรามิก 48 แผ่นเรียงเป็นสามกลุ่มตั้งแต่ขนาดเล็กไปจนถึงขนาดใหญ่โดยเรียงบนกรอบสี่เหลี่ยมคางหมู ขอบเขตของเสียงคือได้ทั้งหมดโน้ตแปดตัว โทนเสียงคมชัดและสดใส และโทนสีจะชัดเจนและสดใส รูปลักษณ์สวยงามหรูหรา ถ้วยโอวเซรามิกยังใช้สำหรับการแสดงเดี่ยวและวงดนตรีและยังสามารถใช้เล่นร่วมกันกับเครื่องดนตรีจีนและตะวันตกได้อีกด้วย ใน ค.ศ. 1986 ถ้วยโอวเซรามิกได้รับรางวัลเหรียญเงิน “สิ่งประดิษฐ์ประจำชาติ” จากกระทรวงวิทยาศาสตร์และเทคโนโลยีและ “รางวัลความสำเร็จทางวิทยาศาสตร์และเทคโนโลยี” ที่ออกโดยกระทรวงวัฒนธรรม

l: ถ้วยโอวเซรามิก: ประกอบด้วย 48 แผ่นและมี 3 แถว ขณะเล่นบรรเลงจะเรียงจากแผ่นที่มีขนาดใหญ่ไปหาเล็ก

II: ถ้วยโถวเซรามิกตัวโน้ตตรงกลางแบ่งเป็น f g a b #C #D F G A B #C1 #D1 F1
G1 A1 B1 ตัวโน้ตของถ้วยโถวเซรามิกที่ปลายทั้งสองข้างเหมือนกัน



ภาพที่ 3-3 ถ้วยโถวเซรามิก (Chen Jing, 2022)

1.2 ระฆังราวเซรามิก: เป็นเครื่องเคาะที่ประกอบด้วยท่อเซรามิกชั้นดี 22 หลอดที่มีความยาวต่างกันเมื่อยื่นจากระยะไกลมองไปยังระฆังราวเซรามิก จะดูเหมือนขลุ่ยที่แขวนเรียงกันอย่างเรียบร้อย แต่แตกต่างจากขลุ่ยตรงที่ตัวระฆังราวนั้นไม่มีหลุมใด ๆ คุณลักษณะเฉพาะของระฆังราวเซรามิกคือ มีการจัดเรียงตามลำดับเสียง เครื่องดนตรีชนิดนี้ใช้ค้อนตีให้เกิดเสียงจากด้านบนของท่อ กระดิ่งเสียงนั้นก้องกังวาน เข้าไปถึงใจผู้ที่ได้ฟังเทียบได้กับเสียงพิณในดนตรีตะวันตก เซรามิกที่ใช้ทำระฆังราวเซรามิกยังแตกต่างจากที่ใช้ในการผลิตดนตรีเซรามิกชนิดอื่น ๆ โดยทำจากเซรามิก 1 ใน 4 ชนิดหลัก ๆ ของจีนต่อเงิน ซึ่งทำโดยการเคลือบสี มีกลิ่นอายสมัยโบราณ เป็นสิ่งที่ไม่เหมือนใครตัวโน้ตของระฆังราวเซรามิก : A #A B #c d #d e #f g #g a #a b a1 #a1 b1 #b1 e



ภาพที่ 3-4 ระฆังราวเซรามิก (Chen Jing, 2022)

1.3 ระฆังเซรามิก: ระฆังที่มีขนาดแตกต่างกันจะจัดวางเป็น 3 ชั้น บน กลางและล่าง ดูเรียบง่ายและสง่างาม พร้อมด้วยเสียงที่บริสุทธิ์และไพเราะทำให้ผู้ฟังรู้สึกเพลิดเพลินสบายหู เปรียบเสมือน ภูเขาสูงน้ำไหล เสียงนกกร้อง ไพเราะจับใจ ระฆังมีตำแหน่งที่สูงส่งและมีบทบาทสำคัญในเครื่องเคาะในยุคหยินชางและยังมีอิทธิพลอย่างมากต่อการพัฒนาและการปฏิรูปดนตรีในภายหลัง ต่อมาได้ถูกนำไปใช้กับเครื่องดนตรีประเภทเซรามิกโดยคนรุ่นหลังได้ การสร้างเป็นระฆังเซรามิกและกระดิ่งเซรามิก เสียงระฆังโบราณสามารถสร้างเสียงได้อย่างน้อยสองครั้ง นักดนตรีและช่างทำเครื่องดนตรีในราชวงศ์ซางได้ริเริ่มคิดค้นเพื่อให้ปรากฏเป็นเสียงต่าง ๆ จากระฆัง หลังจากการทดสอบระดับเสียง ระฆังสามชุดสามารถเปล่งเสียงได้ทั้งหมด 5 เสียง ระฆังเป็นเครื่องดนตรีที่โดดเด่นที่สุดที่ใช้ในราชวงศ์ซางจนถึงราชวงศ์โจวตะวันตก เสียงระฆังได้พัฒนาเป็นแปดตัวในหนึ่งชุด ในช่วงยุคชุนชิว จ้านกั๋วได้มีการพัฒนาไปสู่ระฆังทองสัมฤทธิ์ที่สามารถเล่นโทนเสียงที่สมบูรณ์ยิ่งขึ้นได้ ศิลปะการตีระฆังมาถึงจุดสูงสุดในประวัติศาสตร์ในช่วงยุคจ้านกั๋ว โทนเสียงที่สมบูรณ์แบบและท่วงทำนองที่เพราะเสนาะหูของเสียงระฆังเจิ้งโหวยี่ ที่จุดพบในสุยเสียนหุเปยแสดงให้เห็นว่าการตีระฆังได้จัดเป็นส่วนสำคัญในประวัติศาสตร์ดนตรีจีน หลังจากราชวงศ์ฉิน การตีระฆังได้รับความนิยมลดลงอย่างกระทันหัน ในราชวงศ์สุยและราชวงศ์ถังนอกเหนือจากการแสดงดนตรีในพระราชวังเป็นครั้งคราว การตีระฆังแทบจะหายไปจากกิจกรรมดนตรีประจำวันอย่างสิ้นเชิง

ระฆัง: มีสามแถวจากบนลงล่าง: แถวแรกมีระฆัง 7 ตัว แถวที่สองมีระฆัง 8 ตัวและแถวที่สามคือแถวล่างสุดมีระฆัง 5 ตัว ระฆังเซรามิกและระฆังสัมฤทธิ์ การจัดเรียงของระฆังจะแตกต่างกัน ระฆังทองสัมฤทธิ์จะเรียงจากใหญ่ไปเล็ก ในขณะที่ระฆังเซรามิกจะเรียงจากเล็กไปหาใหญ่

ตัวโน้ตของระฆังเซรามิกจะเรียงจากซ้ายไปขวาคือ แถวที่ 1: c b a g f e d ; แถวที่ 2: C D E F G A B C1 ชั้นที่สาม: F1 G1 A1 # A1 B1

เสียงระฆังทองสัมฤทธิ์มีความสง่างามโดยไม่สูญเสียความชัดเจนความหนาและทรงพลังของระฆัง เป็นสมบัติทางดนตรีที่เต็มไปด้วยเสียงที่มีเสน่ห์ เมื่อเทียบกับการตีระฆังทองสัมฤทธิ์ เสียงของระฆังเซรามิกจะให้ความรู้สึกสบาย ๆ และผ่อนคลาย (Liu ChengHua,2004,p.119)



ภาพที่ 3-5 ระฆังเซรามิก (Chen Jing, 2022)

1.4 กังสดาลเซรามิก: ในฐานะผู้นำเครื่องเคาะขนาดใหญ่ของจีนโบราณ ผู้คนเริ่มใช้ “กระดิ่งหิน” ในการบรรเลงเพลง ในสมัยโบราณจะมีระฆังสามชิ้นในหนึ่งชุด กังสดาลแบบดั้งเดิมมักทำจากหินหรือหยก กังสดาลเป็นเครื่องดนตรีในพิธีกรรมที่มีความสำคัญในราชวงศ์ซางและโจว เป็นเครื่องดนตรีที่เรียบง่าย ซึ่งสะท้อนให้เห็นถึงกิจกรรมสังคมดนตรีในราชวงศ์ซางและราชวงศ์โจว ภายนอกของกังสดาลหินนั้นแลดูเรียบง่าย แต่ความหมายที่แฝงในแง่ของคุณลักษณะทางดนตรีนั้นมีความเป็นวิทยาศาสตร์และเทคโนโลยี กังสดาลเซรามิกแบ่งออกเป็นสองชั้นและโครงสร้างจะคล้ายกับคีย์เปียโน การพัฒนาที่ประสบความสำเร็จของกังสดาลเซรามิกได้นำความอ่อนเยาว์มาสู่ดนตรีโบราณเป็นเวลาหลายพันปี

กังสดาลเซรามิกมีสองแถว แถวบนมีแผ่นกระดิ่งเซรามิก 10 แผ่นและแถวล่างมีแผ่นกระดิ่งเซรามิก 15 แผ่น จากซ้ายไปขวาจะเรียงจากแผ่นขนาดใหญ่ไปหาเล็ก ซึ่งขนาดที่แตกต่างกันเสียงจึงต่างกันเช่นกัน เสียงต่ำของกระดิ่งนั้นทุ้มเต็มคล้ายกับเสียงนาฬิกา เสียงแหลมนั้นใสราวกับหยกและเสียงทุ้มนั้นไพเราะราวและงดงาม โดยปกติแล้วศิลปินเซรามิกจะวาดดอกไม้และนกที่สดใสบนเซรามิก จากนั้นจึงเผาด้วยไฟให้เป็นเครื่องลายครามสีฟ้าและสีขาว

ตัวโน้ตของกังสดาลเซรามิกเรียงจากซ้ายไปขวาคือ แถวบน #C #D #F #G #A #C1 #D1 #F1 #G1 #A1 แถวล่าง C D E F G A B C1 D1 E1 F1 G1 A1 B1 C1



ภาพที่ 3-6 กังสดาลเซรามิก (Chen Jing, 2022)

1.5 กลองเซรามิก: จนถึงปัจจุบันการทำและการใช้กลองมีประวัติอย่างน้อย 5,000 ปี และเป็นเครื่องดนตรีที่ใช้กันมากที่สุดและเก่าแก่ที่สุดในดนตรีจีน กลองเซรามิกทำโดยการวาดภาพตามลักษณะโครงสร้างของกลองประจำชาติจีนตะวันตก ในปัจจุบันมีกลองแถวเซรามิก กลองเอวเซรามิก กลองใหญ่เซรามิก และอื่น ๆ มีลักษณะสวยงามและเสียงที่ไพเราะเสียงเหมือนตีระฆัง

ลักษณะเฉพาะของกลองคือล้อมกรอบด้วยเครื่องลายครามและหุ้มด้วยหนังสัตว์ เสียงจะทุ้มหนาและน่าสะพรึงกว่ากลองหนังอื่น ๆ



ภาพที่ 3-7 กลองเซรามิก (Chen Jing, 2022)

2. เครื่องดนตรีประเภทเป่า

2.1 ขลุ่ยเซรามิก: ในความหมายดั้งเดิม ขลุ่ยเป็นเครื่องดนตรีประเภทหนึ่งที่มีความคลาสสิกและอารมณ์ของเครื่องดนตรีจีนโบราณ ขลุ่ยเซรามิกมีระดับเสียงที่ดังกว่าขลุ่ยไม้ไผ่ น้ำเสียงนุ่มนวลและสง่างาม เสียงของขลุ่ยเซรามิกแผ่ด้วยความเศร้า โดยเฉพาะอย่างยิ่งเสียงที่เอื้อระเหยเมื่อเล่นเบา ๆ ทำให้ผู้คนรู้สึกถึงหัวใจที่ว่างเปล่า

นอกจากนี้ขลุ่ยเซรามิกยังสามารถสร้างเสียงกลางที่นุ่มนวลสง่างามและนุ่มนวลด้วยความแข็งแกร่งภายใน เหมาะสำหรับอารมณ์ที่สดใสเบิกบานและแสดงถึงความรู้สึกอ่อนโยน ซึ่งขลุ่ยเซรามิกจะใช้เสียงกลางและเสียงต่ำเป็นส่วนมาก (Liu ChengHua,2004)



ภาพที่ 3-8 ขลุ่ยเซรามิก

(<http://mms0.baidu.com/it/u=1985723443,3914918837&fm=253&app=138&f=JPEG?w=600&h=369>)

2.2 ขลุ่ยเซียวเซรามิก: ขลุ่ยเซียวเป็นเครื่องดนตรีเก่าแก่ที่ปรากฏในช่วงปลายยุคขุนชิว ขลุ่ยเซียวเซรามิกจึงต่อเจิ้นและขลุ่ยเซรามิกยังคงใช้หัตถกรรมการทำขลุ่ยของรุ่นก่อน ทำให้ขลุ่ยเซียวไม้ไผ่และขลุ่ยไม้ไผ่แบบดั้งเดิมได้มีองค์ประกอบใหม่กลายเป็นขลุ่ยเซรามิกและขลุ่ยเซียวเซรามิกในปัจจุบันขลุ่ยเซียวเซรามิกมีสองประเภท ชนิดหนึ่งเป็นขลุ่ยเซียวเซรามิก 6 รูในลักษณะเป่าแนวตั้ง และอีกประเภทหนึ่งเป็นขลุ่ยเซียวเซรามิกในลักษณะเป่าแนวนอน การผลิตขลุ่ยเซียวเซรามิก 6 รูเป่าแนวตั้งนั้นคล้ายกับขลุ่ยเซียวเรือทรงกลม และรูปร่างยังคล้ายกับขลุ่ยเซียวเรือทรงกลมอีกด้วย ในการใช้งานในระยะยาว ในด้านรูปทรงภายนอกขลุ่ยเซียวเซรามิกมีการทำเป็นขลุ่ยเซียวเซรามิกรูปทรงกลม ขลุ่ยเซียวเซรามิกรูปทรงปลา ขลุ่ยเซียวเซรามิกรูปทรงนก ฯลฯ เมื่อเล่นขลุ่ยเซียวเซรามิกมักจะมีหลากหลายคีย์ ซึ่งแสดงถึงโทนเสียงที่แตกต่างกัน ที่พบเห็นกันส่วนใหญ่คือคีย์ F และ G ดนตรีมีความชัดเจนและโปร่งใสมากกว่าขลุ่ยเซียวไม้ไผ่ และเสียงไพเราะและร่าเริง ยิ่งไปกว่านั้นคือขลุ่ยเซียวเซรามิกได้ส่งเสริมข้อดีเครื่องดนตรีเซรามิกจื๋อต่อเจิ้น เสียงใสดูจเสียงกระดิ่ง ไพเราะสง่างาม



ภาพที่ 3-9 ขลุ่ยเซียวเซรามิก

(<http://mms2.baidu.com/it/u=3457451884,1290544103&fm=253&app=138&f=JPEG?w=500&h=281>)

3 เครื่องดนตรีประเภทเครื่องสี

ซอเออร์หูเซรามิก: ซอเออร์หูเป็นเครื่องดนตรีประเภทเครื่องสีที่ใช้กันมากที่สุด ตั้งแต่ปลายราชวงศ์หมิงเป็นต้นมา เครื่องดนตรีประเภทเครื่องสีได้เพิ่มขึ้นอย่างรวดเร็ว ซอเออร์หูได้กลายเป็นเครื่องดนตรีหลักในกิจกรรมดนตรีและเป็นสิ่งที่ขาดไม่ได้ในวงดนตรี ในช่วงต้นของศตวรรษที่ 20 หลิวเทียนฮวาศิลปินแห่งชาติได้พัฒนาซอเออร์หู เพื่อให้ซอเลื่อนขึ้นจากตัวประกอบไปสู่ตัวเอก และกลายเป็นเครื่องดนตรีชั้นนำ

กระบอกซอเออร์หูของและลูกบิดของซอเออร์หูเซรามิกทำจากเซรามิก การผสมผสานระหว่างการสร้างแบบจำลองและศิลปะ สะท้อนให้เห็นถึงอารมณ์และเสน่ห์ของเครื่องดนตรีโบราณ

เสียงดนตรีของซอเออร์หูเซรามิกนั้นหนักแน่นบริสุทธิ์ สละสลวยและไพเราะมีความหนักแน่นและนุ่มนวล



ภาพที่ 3-10 ซอเออร์หูเซรามิก

(<http://mms2.baidu.com/it/u=15746186,114854327&fm=253&app=138&f=JPEG?w=500&h=671>)

4 เครื่องดนตรีประเภทเครื่องตี

4.1 ฆ้องเซรามิก: แนวคิดการผลิตฆ้องเซรามิกมาจากฆ้องที่ทำจากไม้ เมื่อเปรียบเทียบกับฆ้องไม้ ตัวของฆ้องเซรามิกทำมาจากเซรามิก ส่วนสายและด้ามจับมีโครงสร้างเหมือนกับฆ้องไม้ ด้านหลังของฆ้องเซรามิกใช้กระบวนการผสมผสานเซรามิกกับไม้ ซึ่งถือเป็นกรรมวิธีการผลิตที่ค่อนข้างยาก ซึ่งจะเปลี่ยนไปตามการเปลี่ยนแปลงของอุณหภูมิและบางครั้งรอยแตกจะปรากฏขึ้นในสภาพอากาศที่แห้ง เนื่องจากตัวฆ้องนั้นทำมาจากวัสดุเซรามิก จึงมีน้ำหนักมากกว่า 3 เท่าของฆ้องที่ทำจากไม้ ซึ่งเป็นการใช้ทักษะที่สูงขึ้นในส่วนของผู้เล่น

ฆ้องเซรามิกมีทั้งหมด 4 สาย สายทำจากโลหะผสมลวดเหล็กหรือสายลวดเหล็กไนลอน สายทั้ง 4 สายปรับตามลำดับเป็น a, e, d และ A ในการบรรเลง ให้ใช้นิ้วมือซ้ายกดสายที่เฟรตที่สอดคล้องกัน และสวมตะปูเชลลูลอยด์ที่มีมือขวาเพื่อดึงสายเพื่อให้เกิดเสียง ช่วงเสียงของฆ้องเซรามิกค่อนข้างกว้าง ตั้งแต่ A ใหญ่ไปจนถึง E เล็ก มีอ็อกเทฟสามกลุ่ม และอ็อกเทฟแต่ละกลุ่มสามารถเล่นได้ 12 เสียง



ภาพที่ 3-11 ผีผาเซรามิก (Chen Jing, 2023)

4.2 กู่เจิงเซรามิก: กู่เจิงเซรามิกและผีผาเซรามิกเป็นเพียงเครื่องดนตรีสองชิ้นที่เป็นเครื่องดีดในวงดนตรี กู่เจิงเซรามิกมักเล่นทำนองหลักในการแสดงของวงดนตรี รูปแบบการแสดงมักใช้สำหรับการแสดงเดี่ยว วงดนตรีบรรเลง และดนตรีประกอบสำหรับการร้องเพลง เต้นรำ โอเปร่า และศิลปะพื้นบ้าน ความยาวรวมของกู่เจิงไม้แบบดั้งเดิมคือ 163 ซม. กู่เจิงเซรามิกที่เป็นนวัตกรรมใหม่ช่งเป็นผลงานสร้างสรรค์ของผู้วิจัยมีขนาด 132 ซม. ตัวเครื่องทำจากวัสดุเซรามิก กู่เจิงเซรามิกที่ผู้วิจัยผลิตนั้นมีขนาดเล็กลงเมื่อเทียบกับกู่เจิงไม้แบบดั้งเดิม เพื่อสะดวกต่อการพกพาและการบรรเลง ช่วงเสียงของกู่เจิงเซรามิกค่อนข้างกว้าง มีเสียงที่หลากหลาย ไพเราะ สามารถบูรณาการทักษะการบรรเลงที่หลากหลาย หนึ่งสายและหนึ่งตัวโน้ต โดยจัดเรียงตามสเกลเพนทาโทนิค



ภาพที่ 3-12 กู่เจิงเซรามิก (Chen Jing, 2023)

ดนตรีเซรามิกของจิ่งเต๋อเจิ้นไม่เพียงแต่รวมเครื่องดนตรีประจำชาติหลากหลายชนิดในประเทศ แต่ยังมีกรปฏิรูปและสร้างสรรค์สิ่งใหม่ ๆ อย่างต่อเนื่อง การผสมผสานเครื่องดนตรีเซรามิกและเครื่องดนตรีประจำชาติ มีทั้งงานหัตถกรรมเซรามิกแบบดั้งเดิมและพื้นหลังของเครื่องดนตรีประจำชาติจีน

ตารางที่ 3-2 การแบ่งประเภทของเครื่องดนตรีเซรามิกปัจจุบัน (Chen Jing, 2023)

ประเภท	ชื่อเครื่องดนตรี	รูปภาพ
เครื่องดนตรีประเภทตี	1. ฉื่อโหวเซรามิก	 <p>ที่มาของภาพ: ถ่ายภาพโดยผู้วิจัย วันที่ 19 พฤศจิกายน ค.ศ. 2022</p>

ประเภท	ชื่อเครื่องดนตรี	รูปภาพ
	2. ระฆังราวเซรามิก	 <p>ที่มาของภาพ: ถ่ายภาพโดยผู้วิจัย วันที่ 19 พฤศจิกายน ค.ศ. 2022</p>
	3. ระฆังเซรามิก	 <p>ที่มาของภาพ: ถ่ายภาพโดยผู้วิจัย วันที่ 19 พฤศจิกายน ค.ศ. 2022</p>
	4. กระดิ่งเซรามิก	 <p>ที่มาของภาพ: ถ่ายภาพโดยผู้วิจัย วันที่ 19 พฤศจิกายน ค.ศ. 2022</p>
	5. กลองเซรามิก	 <p>ที่มาของภาพ: ถ่ายภาพโดยผู้วิจัย วันที่ 19 พฤศจิกายน ค.ศ. 2022</p>

ประเภท	ชื่อเครื่องดนตรี	รูปภาพ
		19 พฤศจิกายน ค.ศ. 2022
เครื่องดนตรีประเภทเป่า	6. ขลุ่ยเซรามิก	 <p>(http://mms0.baidu.com/it/u=1985723443,3914918837&fm=253&app=138&f=JPEG?w=600&h=369)</p>
	7. ขลุ่ยเซรามิก	 <p>(http://mms2.baidu.com/it/u=3457451884,1290544103&fm=253&app=138&f=JPEG?w=500&h=281)</p>
เครื่องดนตรีประเภทสี	8. ซอเออร์หูเซรามิก	 <p>(http://mms2.baidu.com/it/u=157)</p>

ประเภท	ชื่อเครื่องดนตรี	รูปภาพ
		46186,114854327&fm=253&app=138&f=JPEG?w=500&h=671)
เครื่องดนตรีประเภทดีด	9. ผีฟ้าเซรามิก	 <p>ที่มาของภาพ: ถ่ายภาพโดยผู้วิจัย วันที่ 25 เมษายน ค.ศ. 2023</p>
	10. กู่เจิงเซรามิก	 <p>ที่มาของภาพ: ถ่ายภาพโดยผู้วิจัย วันที่ 25 เมษายน ค.ศ. 2023</p>

ดนตรีเซรามิกคือตัวแทนของการผสมผสานบูรณาการศิลปะเซรามิกและศิลปะดนตรีที่มีลักษณะดั้งเดิมอันเป็นเอกลักษณ์ การเกิดขึ้นของดนตรีเซรามิกสมัยใหม่มาพร้อมกับการพัฒนาบทเพลงและการแสดงดนตรีเซรามิก

บทเพลงพื้นบ้านและการแสดงดนตรีเซรามิกจิ่งเต๋อเจิ้น

ในพิธีเปิดงาน “งานนิทรรศการเครื่องเคลือบนานาชาติจิ่งเต๋อเจิ้นประจำปี 2009” การแสดงเครื่องดนตรีเซรามิกทำให้แขกทั้งในและต่างประเทศตื่นตะลึง ทุกคนล้วนยกย่องว่า “wonderful” โดยมี “music of heaven” เพื่อบรรยายถึงเสียงที่ไพเราะของเครื่องดนตรีเซรามิก ตั้งแต่นั้นมา การ

รายงานข่าวได้ก่อให้เกิดความตื่นตระหนกบางประการ และวงการดนตรีและวัฒนธรรมต่างยกย่องรูปแบบดนตรีที่ยอดเยี่ยมนี้ ตั้งแต่นั้นเป็นต้นมา เครื่องดนตรีเซรามิกยังได้รับการยกระดับของวัฒนธรรมนับพันปีของจีนต่อไป การสืบทอดและการพัฒนาของดนตรีในท้องถิ่นควรมีนวัตกรรมที่เน้นผู้คน และมีคนเป็นศูนย์กลางเพื่อเสริมสร้างชีวิตทางวัฒนธรรมของผู้คนและจัดหาสารอาหารทางจิตวิญญาณที่ดียิ่งขึ้นให้แก่ผู้คน

บทเพลงพื้นบ้านและการแสดงดนตรีเซรามิกจีนดั้งเดิมสามารถแบ่งออกเป็น บทเพลงบรรเลงร่วม บทเพลงบรรเลงเดี่ยว และบทเพลงบรรเลงตั้งแต่ 2 คนขึ้นไป โดยมีบทเพลงที่เป็นตัวแทน เช่น บทเพลงบรรเลงร่วม “เจียงซีหมินเกอฉีโจ้ว” (Jiang xi min ge qi zou) ประกอบด้วยเพลงพื้นบ้านห้าเพลง และเพลงส่วนมากเป็นเพลงปฏิวัติ “ดอกมะลิ” (MO li hua) เป็นเพลงพื้นบ้านของมณฑลเจียงซู ที่แต่งโดยเหอฟาง (He Fang) และยังมีดนตรีพื้นบ้านที่แสดงถึงเอกลักษณ์ของท้องถิ่น บทเพลงบรรเลงเดี่ยว “ถูเอ๋อฉีจิ้นสิงซูว์” (Tu Er Qi Jing Xing Qu) เป็น Movement ครั้งที่สามของ Piano Sonata No. 11 ของ Mozart ใน A major (KV.331) บทเพลงบรรเลงตั้งแต่ 2 คนขึ้นไป “เหลียงจู” (Liang Zhu) มีพื้นฐานมากจากนิทานพื้นบ้านและซิมซับบทเพลงของละครเวว (วัฒนธรรมโบราณของกู่เยว่กั๋ว) มาเป็นเนื้อหาบทเพลงไวโอลินที่แต่งในค.ศ. 1958 ที่แต่งโดย He ZhanHao และ Chen Gang ตามประเภทของบทเพลง

บทเพลงบรรเลงร่วม หรือ บทเพลงบรรเลงเดี่ยว: “เจียงซีหมินเกอฉีโจ้ว” (Jiang xi min ge qi zou) “ดอกมะลิ” (MO li hua) “เย่หลายเซียง” (Ye Lai Xiang) “ซีหยางหยาง” (Xi Yang Yang) “ชุนเจียงฮวาเยว่เยว่” (Chun Jiang Hua Yue Yue) “ฮวาท่าวเยว่หยวน” (Hua Hao Yue Yuan) “ฉ่ายฉาอู๋ซูว์” (Cai Cha Wu Qu) “บูบูเกา” (Bu Bu Gao) “จิงเตี้ยว” (Jing Diao) “อาหลี่ซานกุเหนียง” (A Li Shan Gu Niang) “จินเสอคว่างอู๋” (Jin She Kuang Wu) “สี่จีเกอ” (Si Ji Ge) และ “ชิงฮวาฉือ” (Qing Hua Ci)

บทเพลงบรรเลงเดี่ยว: การบรรเลงด้วยโอวเซรามิกเดี่ยวเพลง “ถูเอ๋อฉีจิ้นสิงซูว์” (Tu Er Qi Jing Xing Qu) การบรรเลงซอเออร์หูเดี่ยวเพลง “ซุหนานเสี่ยวเตี้ยว” (Su Nan Xiao Dlao) และ “ซ่ายหม่า” (Sai Ma)

บทเพลงบรรเลงตั้งแต่ 2 คนขึ้นไป: ท่อนที่เลือกมาจาก “เหลียงจู” (Liang Zhu) จากบทเพลงประสานห้าเครื่องดนตรีเซรามิก และ เพลงโรมานีเย “เจ้อซือห่าวเอะโหมวเอ้อตั่ววา” (Zhe Shi Wo De Mo Er Duo Wa)

ผู้วิจัยแบ่งออกเป็น 2 ประเภทได้แก่ เพลงเฉลิมฉลอง ซึ่งมักใช้ในเทศกาลสำคัญของประเทศจีนเช่น เทศกาลตรุษจีน เทศกาลวันไหว้พระจันทร์ ประเภทที่สองคือ เพลงบรรยายเรื่องราวและอารมณ์ความรู้สึก ซึ่งผู้แต่งมักจะแต่งเพลงขึ้น เพื่อแสดงอารมณ์ที่อยู่ภายในของพวกเขา สำหรับการแบ่งประเภทอย่างละเอียดสามารถดูได้จากตารางทางด้านล่าง

ตารางที่ 3-3 การแบ่งประเภทบทเพลงของเครื่องดนตรีเซรามิกสมัยใหม่ (จัดทำโดย ผู้วิจัย)

เพลงเฉลิมฉลอง	“ซีหยางหยาง” (Xi Yang Yang) “ซุนเจียงฮวาเยว่เย่” (Chun Jiang Hua Yue Yue) “ฮวาท่าวเยว่หยวน” (Hua Hao Yue Yuan) “ฉ่ายฉาอู่ชู่” (Cai Cha Wu Qu) “บูบูเกา” (Bu Bu Gao)
เพลงบรรยายเรื่องราวและ อารมณ์ความรู้สึก	“เจียงซีหมินเกอฉีโจ้ว” (Jiang xi min ge qi zou) “ดอกมะลิ” (MO li hua) “เย่หลายเซียง” (Ye Lai Xiang) “ซือจีเกอ” (Si Ji Ge) “ชิงฮวานฉือ” (Qing Hua Ci) “เหลียงจู่” (Liang Zhu) “จิงเตี้ยว” (Jing Diao) “อาหลี่ซานกุเหนียง” (A Li Shan Gu Niang) “ซูหนานเสี่ยวเตี้ยว” (Su Nan Xiao Diao) และ “ซ่ายหม่า” (Sai Ma)

จากบทเพลงข้างต้น ทำให้ทราบว่า เครื่องดนตรีเซรามิกมีเพลงพื้นบ้านเป็นหลัก บรรเลงด้วยเครื่องดนตรีเซรามิก ท่วงทำนองและเนื้อเรื่องไม่เพียงแต่มีชีวิตชีวา แต่ยังสะท้อนถึงรูปแบบของท้องถิ่นอย่างลึกซึ้ง จากการแสดงบทเพลงพื้นบ้านเหล่านี้ สามารถทำให้ความทรงจำและประสบการณ์ทางดนตรีของนักเรียนที่ลึกซึ้งขึ้นจากผลงาน

ในช่วงไม่กี่ปีที่ผ่านมา ผู้นำพรรคการเมืองและรัฐบาลได้ชมการแสดงดนตรีด้วยเครื่องดนตรีเซรามิก และได้ชื่นชมการแสดงนี้ในระดับสูง ขณะเดียวกัน วงดนตรีเครื่องดนตรีเซรามิกได้จัดการแสดงที่สิงคโปร์ สวีเดน รัสเซีย อาร์เมเนีย เบลารุส ฮองกง มาเก๊า ไต้หวัน รวมถึงประเทศและภูมิภาคอื่น ๆ ที่ได้รับการตอบรับอย่างอบอุ่นและมีกระแสตอบรับที่ดีมาก ความสำเร็จอันยิ่งใหญ่ในศิลปะดนตรีเซรามิกจึงต่อเงินสะท้อนให้เห็นในเครื่องดนตรีเซรามิกที่พัฒนาโดยช่างหัตถกรรมจึงต่อเงิน แสดงให้เห็นอัตลักษณ์ทางวัฒนธรรมของจีน ซึ่งมีลักษณะพิเศษของคุณภาพเสียงเซรามิกที่ชัดเจนและกังวาน และยังเป็นการสืบทอดรูปแบบศิลปะดนตรีเซรามิกของจีนโบราณ

พัฒนาการของเครื่องดนตรีเซรามิกจึงต่อเงินในช่วงปี1980-2023

นับตั้งแต่เครื่องดนตรีเซรามิกสมัยใหม่ชิ้นแรกปรากฏขึ้นในค.ศ. 1985 เครื่องดนตรีเซรามิกจึงต่อเงินและวัฒนธรรมดนตรีเซรามิกได้รับการปรับปรุงและพัฒนาอย่างต่อเนื่องในช่วง 30 กว่าปีที่ผ่านมา เครื่องดนตรีเซรามิกประเภทต่าง ๆ ได้ก่อตัวขึ้น บรรลุแนวคิดทางศิลปะที่แตกต่างกัน ที่ไม่

เพียงแต่ทำให้เครื่องดนตรีเซรามิกจึงต่อเงินมีรูปแบบที่โดดเด่นมากขึ้นเท่านั้น แต่ยังเพิ่มความหมายแฝงที่ลึกซึ้งของเครื่องดนตรีเซรามิกจึงต่อเงินอีกด้วย

1. พัฒนาการของเครื่องดนตรีเซรามิก

เครื่องดนตรีเซรามิกใหม่: กลองเอวเซรามิก การสร้างกลองเอวเซรามิกมาจากการขุดค้นทางโบราณคดี กลองเอวเซรามิกดอกไม้ค้นพบจากเตาเผาหลู่ชาน สมัยราชวงศ์ถัง จากภาพ (ในภาพ 3-9 คือ กลองเอวเซรามิกดอกไม้ หลู่ชาน ราชวงศ์ถัง) เข้าใจผิดได้ง่ายว่าเป็นต้มเบล กลองเอวเป็นเครื่องดนตรีประเภทตี แต่อย่ากล่าวว่าเป็นเซรามิก ทั้งสองด้านหุ้มด้วยหนัง เพื่อเป็นหน้ากลอง ในสมัยราชวงศ์ถัง พื้นที่เหอหนานมีกลองเอวเซรามิกดอกไม้มากมาย และในเตาฉือโจวของราชวงศ์ซ่งก็เผาผลิตกลองเอวไม่มาก แต่ล้วนมีการเคลือบสีเดียว ในฐานะเซรามิก กลองเอวชิ้นนี้มีขนาดใหญ่และหนักมาก จึงทำให้ร่างกายรับภาระอย่างหนัก ดังนั้นการปรับปรุงกลองเอวเซรามิกให้ทันสมัย



ภาพที่ 3-13 กลองเอวเซรามิก

(<http://mms2.baidu.com/it/u=1246259757,17183949&fm=253&app=138&f=JPEG?w=800&h=464>)

ช่วงกลางของตัวกลองเป็นรูปทรงคล้ายเอว ปลายทั้งสองด้านสามารถยืดออกได้ แต่สามารถหดกลับได้เมื่อปล่อย ปลายส่วนปากมีลวดลายเส้น เกือบปลั่งเข้ามาและปล่อยให้เป็นอิสระ ลวดลายเส้นมีเจ็ดแถบ ซึ่งรวบรวมจากปลายทั้งสองด้านถึงตรงกลาง และมาบรรจบกันจุดเดียวตรงกลาง ระยะห่างระหว่างลวดลายสายมีความใกล้เคียงกัน สร้างเป็นจังหวะที่มั่นคง มีเพียงแค่ส่วนตัวกลองเท่านั้นที่มีการเปลี่ยนแปลงเหมือนการเปลี่ยนระดับเสียง ตัวเซรามิกมีความสมมาตร มั่นคงแต่เต็มไปด้วยพลัง เสียงกลองกังวานไปทั่ว กลองเอวเซรามิกเป็นการผลิตเลียนแบบ 1:1 ของกลองเอวลายครามสมัยราชวงศ์ถังที่ขุดพบจากเตาเผาหลานเถียนเหยาและเตาหนานเหยาในจังหวัดอู๋เจิ้น

เฟิงฟานเซรามิก: การประดิษฐ์เฟิงฟานได้รับแรงบันดาลใจจากฉินไม้ไผ่ (ในภาพ 3-10) ประกอบด้วย 2 ส่วนคือ ส่วนที่ทำให้เกิดเสียงและส่วนเสียงสะท้อน ส่วนที่ทำให้เกิดเสียงผลิตขึ้นจาก

ไม้ไผ่เก่าที่แข็งและแห้ง กระดานไม้ไผ่มีรูปร่างสี่เหลี่ยมผืนผ้า ระดับเสียงถูกจำกัดโดยความยาวของแผ่นไม้ เสียงสูงจะสั้น เสียงต่ำจะยาว นอกจากความหนาจะส่งผลต่อเสียงแล้ว ยังมีความสัมพันธ์อย่างใกล้ชิดกับระดับเสียง หากส่วนตรงกลางของพื้นผิวด้านล่างของแผ่นไม้ถูกตัดแต่ง การออกเสียงจะต่ำและกลวง หากปลายทั้งสองด้านของแผ่นไม้ถูกตัดแต่ง การออกเสียงจะสูงและเสถียร โดยมีระยะห่างประมาณ 1 เซนติเมตรจากปลายทั้งสองของแผ่นไม้ เจาะรูเล็ก ๆ สองรูสำหรับร้อยเชือก ฉินไม้ไผ่มีแผ่นไม้ไผ่ขนาดต่างกัน 22 แผ่น ประกอบกันขึ้นมาเป็นชุดด้วยเชือกป่านละเอียดหรือเชือกไหมตามขนาดจากเล็กไปใหญ่ โดยเว้นช่องว่างระหว่างแผ่นไม้ไผ่ขนาด 0.5 เซนติเมตร ผูกเชือกที่ปลายทั้งสองของโครงไม้สี่เหลี่ยมหรือเครื่องสะท้อนเสียง ทำให้แผ่นไม้ไผ่ถูกแขวน เหมือนสะพานแขวน แต่เนื่องจากวัสดุฉินไม้ไผ่เป็นแผ่นไม้ไผ่ ความหนาแน่นของแผ่นไม้จึงน้อย และมีเสียงสั้นที่อยู่ในช่วงเสียงที่จำกัด และมีความเสถียรของระดับเสียงที่ไม่คงที่ นอกจากข้อจำกัดของขนาดและการจัดเรียงของแผ่นไม้ไผ่ ทำให้ช่วงเสียงของฉินไม้ไผ่แคบ ซึ่งไม่สามารถตอบสนองความต้องการด้านประสิทธิภาพได้ การร้อยท่อเซรามิกจะร้อยติดกับโครงซึ่งกำหนดไว้ที่สามพวง ในทั้งสองด้านของพวงท่อเซรามิกจะถูกร้อยไว้ด้วยกันจากปลายท่อเซรามิกไปจนถึงปลายท่อเซรามิก ท่อเซรามิกในท่อเซรามิกที่ส่วนกลางและกระจายเป็นระยะห่างระหว่างท่อเซรามิกทั้งสองด้าน เฟิงฟานเซรามิกในปัจจุบันถูกผลิตขึ้นจากเครื่องดนตรีเซรามิกสมัยใหม่ มีท่อเซรามิก 11 ท่อในพวงท่อเซรามิกทั้งสองด้าน และมี 12 ท่อในพวงท่อเซรามิกตรงกลาง



ภาพที่ 3-14 เฟิงฟานไม้ไผ่

(<http://mms0.baidu.com/it/u=384284840,2125048732&fm=253&app=138&f=JPEG?w=350&h=392>)



ภาพที่ 3-15 เฟิงพานเซรามิก

(<http://mms2.baidu.com/it/u=2214256166,1918729402&fm=253&app=138&f=JPEG?w=500&h=375>)

เฟิงพานเซรามิกถูกจัดเรียงตามความยาว เส้นผ่าศูนย์กลางและความหนาของท่อเซรามิก และค่อย ๆ เพิ่มขึ้นจากปลายด้านหนึ่งไปยังปลายอีกด้านหนึ่งของท่อเซรามิก ความยาวของท่อเซรามิกคือ 8-24 เซนติเมตร เส้นผ่าศูนย์กลาง 2-3.5 เซนติเมตร ความหนาของผนังท่อคือ 1-1.5 เซนติเมตร ระยะห่างระหว่างท่อเซรามิกสองท่อที่อยู่ติดกันในพวงท่อเซรามิกคือ 2.3 เซนติเมตร (Yu Fang, 2021, p. 101) ท่อเซรามิกหลายท่อในชุดของท่อเซรามิกเชื่อมต่อเป็นสายผ่านเชือกเหล็ก และปลายทั้งสองของเชือกเหล็กจะถูกยึดตามลำดับด้วยโครงยึด เฟิงพานเซรามิก ท่อเซรามิกอย่างน้อยหนึ่งสายที่มีเสียงต่ำต่างกันเชื่อมต่อกันเป็นชุดเพื่อสร้างเฟิงพานเซรามิก เมื่อเปรียบเทียบกับฉินไม้ไผ่แบบดั้งเดิม ท่อเซรามิกของเฟิงพานเซรามิกมีความหนาแน่นสูง มีเสียงคล้ายกับโลหะ ส่วนมากเป็นเสียงแหลมสูง มีความสั่นสะเทือนของเสียงที่ดี มีการนำที่แข็งแกร่ง เมื่อบรรเลงเพลงแล้วมีความไพเราะรื่นหู

ช่วงเสียงของมันประกอบด้วย Key f ขนาดเล็ก 4 กลุ่ม – Key g ขนาดเล็ก 6 กลุ่ม ผู้บรรเลงสามารถบรรเลงได้ตามความต้องการ ซึ่งไม่เพียงแต่สามารถบรรเลงเพลงช้าและ 5 โน้ตเท่านั้น แต่ยังสามารถบรรเลงเพลงเร็ว 7 โน้ตได้ หรือแม้กระทั่งเพลงที่มีระดับเสียงผันแปร (Chromatic scale) การเปลี่ยนเสียง (Modulation) และส่วนเสียงสองก็สามารถบรรเลงได้ ขยายช่วงเสียงของเครื่องดนตรีเซรามิก เอฟเฟกต์ของเสียงประสานจะมีความเต็มอุ่มมากขึ้น และมีมูลค่าการใช้งานในตลาดสูง

ปัจจุบัน การผลิตและการแสดงจากเครื่องดนตรีเซรามิกนั้นแทบจะสูญหายไป การเกิดขึ้นของเครื่องดนตรีเซรามิกจึงต่อเงินร่วมสมัย ทำให้เครื่องดนตรีโบราณถูกนำมาบรรเลงใหม่ ซึ่งเป็นการสืบทอดวัฒนธรรมโบราณของจีนและเครื่องดนตรีประจำชาติโบราณของจีน ซึ่งเป็นความสำเร็จ และเป็นความตื่นต้นและความภาคภูมิใจของชาวจีน

2. พัฒนาการของวัฒนธรรมดนตรีเซรามิกในท้องถิ่น

วัฒนธรรมเป็นความซับซ้อนของความรู้ ความสามารถ ความเชื่อ และประเพณีของชาติ ซึ่งรวมถึงวัฒนธรรมทางวัตถุ วัฒนธรรมทางจิตวิญญาณ และวัฒนธรรมสถาบัน การเกิดขึ้นของเครื่องดนตรีเซรามิกจึงต่อเงินร่วมสมัย อาจกล่าวได้ว่าเป็นปรากฏการณ์ทางวัฒนธรรม เป็นการจับคู่กับวัฒนธรรม และครอบคลุมลักษณะพิเศษต่าง ๆ ทางวัฒนธรรม ขณะเดียวกัน ยังแสดงถึงรูปแบบจิตวิญญาณทางวัฒนธรรมที่เฉพาะเจาะจงอีกด้วย เซรามิกของจีนต่อเงินมีเอกลักษณ์ 4 ประการคือ “ขาวเหมือนหยก บางเหมือนกระดาษ เสียงเหมือนระฆัง และใสเหมือนกระจก” ซึ่งทั้งหมดนี้สืบทอดมาจากเครื่องดนตรีเซรามิกจีนต่อเงิน ในวิวัฒนาการของวัฒนธรรมดนตรีเซรามิกจีนต่อเงิน ในแง่หนึ่งคือ นวัตกรรมของบทเพลง ในช่วงไม่กี่ปีที่ผ่านมาศิลปินดนตรีเซรามิกได้รวบรวมเพลงรวบรวมเพลงพื้นบ้านคลาสสิกที่ยอดเยี่ยมมากยิ่งขึ้น จากการเรียนรู้เพลงพื้นบ้านทำให้เราเข้าใจถึงอุดมการณ์ของชาวจีนภายใต้เงื่อนไขทางประวัติศาสตร์และภูมิหลังทางสังคมที่แตกต่างกัน และเรายังสามารถรู้จักและเข้าใจโลกทั้งใบจากเพลงพื้นบ้านของประเทศต่าง ๆ ได้อีกด้วย เพลงท้องถิ่นมาจากพื้นบ้าน การสร้างสรรค์เพลงพื้นบ้านเหล่านี้ ใช้การผสมผสานระหว่างความจริงและเสียใจ ทำนองเพลงพื้นบ้านดั้งเดิมผสมผสานแก่นของยุคสมัย เพื่อขยายขอบเขตของบทเพลงสำหรับการแสดงดนตรีเซรามิก ทำให้ผู้คนเข้าใจถึงดนตรีท้องถิ่นของมณฑลเจียงซี

อีกแง่หนึ่งคือ รัฐบาลสนับสนุนและเผยแพร่อย่างจริงจัง รัฐและรัฐบาลสนับสนุนการสืบทอดและพัฒนาวัฒนธรรมดนตรีของชาติอย่างแข็งขัน รัฐบาล สถาบันการศึกษา และอาจารย์ล้วนมีความรับผิดชอบและหน้าที่ในการเสริมสร้างและพัฒนาดนตรีที่มีเอกลักษณ์ในท้องถิ่นของตนอย่างต่อเนื่อง ในค.ศ. 2001 รัฐบาลได้สร้างแบรนด์วัฒนธรรมการท่องเที่ยวพิเศษ – พื้นที่นันทนาการพื้นบ้านเตาเผาโบราณจีนต่อเงินโดยมีดนตรีเซรามิกเป็นภูมิทัศน์ ในบริเวณนันทนาการพื้นบ้านเตาเผาโบราณจีนต่อเงิน โดยเฉพาะอย่างยิ่งเวทีศาลากลางน้ำที่จัดไว้เป็นพิเศษสำหรับการแสดงของวงดนตรีเซรามิก ในพิธีเปิดงานเครื่องเคลือบจีนต่อเงินนานาชาติในค.ศ. 2004 การแสดงดนตรีเซรามิกเป็นเอกลักษณ์ของจีนต่อเงินต่อหน้าผู้คนทั่วโลกเป็นครั้งแรก เพื่อส่งเสริมวัฒนธรรมดนตรีเซรามิกไปอีกขั้นหนึ่ง

3. พัฒนาการของการศึกษาดนตรีเซรามิก

เพื่อป้องกันการสูญเสียชีวิตวัฒนธรรมดนตรีท้องถิ่น โรงเรียนมัธยมจีนต่อเงินหมายเลข 11 ได้จัดตั้ง “ห้องเรียนดนตรีเซรามิก” ในโครงการรับสมัครแบบดั้งเดิมสำหรับคุณครูอนุบาลตั้งแต่ค.ศ.

2001 โรงเรียนมัธยมจิ่งเต๋อเจิ้นหมายเลข 11 เป็นโรงเรียนมัธยมอาชีวศึกษา ในทุกภาคเรียนโรงเรียนจะคัดเลือกเด็กผู้หญิง 20 คนจากคุณครูอนุบาลเพื่อเรียนและฝึกฝนดนตรีเซรามิก และดำเนินการสอนโดยเสี่ยวจี้เก็น ผู้สร้างสรรค์เครื่องดนตรีเซรามิกและนักแสดงดนตรีเซรามิกมืออาชีพ อาจารย์เสี่ยวเป็นผู้สร้างสรรค์เครื่องดนตรีเซรามิกในยุคแรกๆ ความตั้งใจเดิมในการสร้างเครื่องดนตรีเซรามิกคือการส่งเสริมวัฒนธรรมดนตรีประจำชาติ แนวคิดในการสร้างสรรค์เครื่องดนตรีเซรามิกคือการเผยแพร่วัฒนธรรมท้องถิ่น อาจารย์เสี่ยวใช้วัตถุทั่วไปรอบตัว เช่น ขามเล็กสำหรับใส่น้ำหรือเซรามิกโอว มาทำการสร้างสรรค์เป็นเครื่องดนตรีเซรามิกโอวที่มีลักษณะเฉพาะของจิ่งเต๋อเจิ้น การศึกษาเครื่องดนตรีท้องถิ่นทำให้นักเรียนได้รับประสบการณ์มากที่สุด ใช้การปฏิบัติจริงเพื่อให้นักเรียนได้สัมผัสถึงการแสดงออกของผลงานดนตรี ซึ่งไม่เพียงแต่เอื้อต่อการพัฒนาธรรมชาติของนักเรียนให้สนุกกับดนตรีและสัญชาตญาณในการยอมรับดนตรีเท่านั้น แต่ยังช่วยให้นักเรียนสัมผัสถึงเสน่ห์ของวัฒนธรรมบ้านเกิดของตนเองอย่างลึกซึ้ง ผ่านการศึกษาเครื่องดนตรีท้องถิ่นที่เป็นตัวแทน

ในแง่ของการเลือกสื่อการสอน โรงเรียนมัธยมจิ่งเต๋อเจิ้นหมายเลข 11 ได้สะท้อนให้เห็นถึงผสมผสานทฤษฎีและการปฏิบัติเข้าด้วยกันอย่างเต็มที่ ไม่เพียงแต่จัดตั้ง “ห้องเรียนดนตรีเซรามิก” เพื่อให้นักเรียนได้ลงมือปฏิบัติจริงเท่านั้น ในแง่ทฤษฎีได้เปิดวิชาบังคับเช่น “การศึกษาปฐมวัย” “จิตวิทยาทารกและเด็ก” และ “การชื่นชมเพลงพื้นบ้าน” เพื่อให้นักเรียนระดับมัธยมศึกษาตอนปลายอาชีวศึกษาเหล่านี้ สามารถเข้าใจถึงความรู้ทางทฤษฎีอย่างเต็มที่และนำไปใช้ได้จริง ความรู้สึกของดนตรีแสดงออกมาในสัญชาตญาณของร่างกายมนุษย์เกี่ยวกับจังหวะ เสน่ห์ อารมณ์ การขึ้นลง และความงามด้านจังหวะอื่น ๆ ของจังหวะดนตรี การฟังและการชื่นชมเพลงพื้นบ้านที่มีเอกลักษณ์ของท้องถิ่นที่มีข้อได้เปรียบในการนำมาใช้และส่งเสริมในการเรียนการสอนในระดับภูมิภาคและระดับพื้นที่ ในเมืองที่มีอายุนับพันปีที่อยู่ร่วมกันในนาม “เมืองหลวงแห่งเครื่องเคลือบ” ไม่มีสิ่งใดที่ยังรากลึกลงในหัวใจของผู้คนไปมากกว่าเครื่องเคลือบ และไม่มีสิ่งใดเหมาะสมกับชีวิตของประชาชนไปมากกว่าดนตรีเซรามิก หลังจากสามปีของการศึกษาและฝึกอบรมเฉพาะด้าน นักแสดงดนตรี เซรามิกที่ได้รับการคัดเลือกเหล่านี้ส่วนมากจะเข้าร่วมกับวงดนตรีเซรามิกของสำนักวัฒนธรรมหลังจากสำเร็จการศึกษา ซึ่งกลายเป็นแนวทางสำคัญสำหรับการสืบทอดดนตรีเซรามิก มาตรการที่มีประสิทธิภาพเหล่านี้ เป็นการสำรวจเส้นทางที่ประสบความสำเร็จสำหรับวัฒนธรรมดนตรีเซรามิกเข้าสู่โรงเรียน ขณะเดียวกันก็เป็นตัวอย่างที่ดีสำหรับการพัฒนาดนตรีพื้นบ้านในเมืองหลวงแห่งเครื่องเคลือบในห้องเรียนของโรงเรียน

เพลง “เจียงซีเป็นสถานที่ที่ดี” (江西是个好地方) เนื่อร้องพรรณนาเจียงซีอุดมไปด้วยดนตรีท้องถิ่นและทรัพยากรทางวัฒนธรรมที่ยอดเยี่ยมเช่น ละครเก็บซาก้านหนาน ละครชูว์ผายอี่ฮั ยางเจียงซี ละครชูว์ผายคุนเซียงก้านจู้ ผิงเซียงซุนหลัว วัฒนธรรมเพลงพื้นบ้านสีแดงเจียงซี และอื่น ๆ ในค.ศ. 2001 อาจารย์เซี่ยเจี๋ยซินได้เขียนบทความเรื่อง “การมองหาเพลงของบ้านเกิด” สะท้อนให้

เห็นถึงข้อเสนอแนะและทิศทางที่อบอุ่น ร้องเพลงจากบ้านเกิดของเขา เพื่อเสริมสร้างการศึกษาของโรงเรียนต่อดนตรีท้องถิ่น ขณะเดียวกันให้นักเรียนได้ซึมซับแก่นแท้ของศิลปะประจำชาติเพื่อสืบทอดและพัฒนาศิลปะพื้นบ้านของท้องถิ่นให้ดียิ่งขึ้น ดนตรีท้องถิ่นเหล่านี้เป็นทรัพยากรการสอนที่มีค่ามากสำหรับการศึกษาดนตรีในโรงเรียนประถมและโรงเรียนมัธยม การสืบทอดดนตรีท้องถิ่นควรเริ่มต้นตั้งแต่วัยเยาว์ ใช้ประโยชน์จากวัฒนธรรมดนตรีรอบ ๆ โรงเรียนอย่างเต็มที่ นำวัฒนธรรมดนตรีเหล่านี้เข้าสู่การศึกษาดนตรี สิ่งเหล่านี้ไม่เพียงแต่ช่วยส่งเสริมเนื้อหาการศึกษาดนตรีในโรงเรียนประถมและโรงเรียนมัธยมได้อย่างมาก ขณะเดียวกันยังเป็นการชดเชยการขาดเนื้อหาหลักสูตรดนตรีท้องถิ่นในการศึกษาดนตรีในระดับประถมศึกษาและมัธยมศึกษาอีกด้วย ในการศึกษาระดับสูง สามารถจัดกลุ่มและนำนักศึกษาไปดำเนินการวิจัยและสำรวจในพื้นที่ เพื่อเรียนรู้เพิ่มเติมเกี่ยวกับวัฒนธรรมดนตรีท้องถิ่น ทำความเข้าใจถึงภูมิหลังทางวัฒนธรรมของพื้นที่เพลงสีแดง ค้นพบและรวบรวมข้อมูลชั้นปฐมภูมิของดนตรีท้องถิ่นได้โดยตรง



ภาพที่ 3-16 พัฒนาการทางประวัติศาสตร์ของเครื่องดนตรีเซรามิกจิ่งเต๋อเจิ้น (Chen Jing, 2023)

สรุปเนื้อหาบทที่ 3

เนื้อหาในบทนี้ดำเนินการเรียบเรียงพัฒนาการทางประวัติศาสตร์เครื่องดนตรีเซรามิกจิ่งเต๋อเจิ้น โดยมีสาระสำคัญที่เกี่ยวข้องกับพัฒนาการ ประเภทและลักษณะพิเศษของเครื่องดนตรีเซรามิกจิ่งเต๋อเจิ้น จากการวิจัยที่เกี่ยวข้องพบว่าดนตรีเซรามิกสมัยใหม่ของจิ่งเต๋อเจิ้นพัฒนามาจากดิน กระบวนการผลิตเครื่องดนตรีเซรามิกสมัยใหม่แบ่งเครื่องดนตรีเซรามิกออกเป็นสองประเภท ได้แก่ ประเภทดั้งเดิมและการเลียนแบบดั้งเดิม ตั้งแต่ขั้นตอนการผลิตเครื่องดนตรีเซรามิกจนถึงการ

ออกแบบลวดลายตกแต่งเซรามิก รูปแบบการแสดงออกสะท้อนให้เห็นถึงการเปลี่ยนแปลงของเครื่องดนตรีเซรามิก ผู้วิจัยยังใช้วิธีการจำแนกเครื่องดนตรีเงินโบราณเพื่อแบ่งเครื่องดนตรีเซรามิกสมัยใหม่ ออกเป็นสี่ประเภท ได้แก่ เครื่องดีด เครื่องสี เครื่องตี และเครื่องเป่า

จากพัฒนาการของเครื่องดนตรีเซรามิกในช่วงปี1980-2023 ซึ่งมีบทบาทสำคัญอย่างยิ่งในการศึกษาการพัฒนาด้านดนตรีเซรามิกและสถานการณ์ปัจจุบันของวัฒนธรรมเครื่องดนตรีเซรามิก แสดงให้เห็นถึงแนวทางการเสริมสร้างการบ่มเพาะความสามารถทางดนตรีของคนรุ่นใหม่ผ่านช่องทางต่าง ๆ ซึ่งไม่เพียงแต่การบ่มเพาะบุคลากรด้านการแสดงดนตรีในท้องถิ่นเท่านั้น แต่ยังให้ความสนใจกับการบ่มเพาะบุคลากรในการสืบทอดวัฒนธรรมทางดนตรีระดับสูง รวมถึงบุคลากรด้านการศึกษา บุคลากรด้านการวิจัย เพื่อให้วัฒนธรรมดนตรีท้องถิ่นมีความสามารถด้านนวัตกรรมที่แข็งแกร่งขึ้น ส่งเสริมการพัฒนาด้านนวัตกรรม และถูกส่งต่อจากรุ่นสู่รุ่น

บทที่ 4

สถานการณ์ปัจจุบันของการสอนวัฒนธรรมดนตรีเซรามิกและความร่วมมือ ระหว่างสถาบันการศึกษาและพิพิธภัณฑ์

ประโยชน์ของประวัติศาสตร์คือการเรียนรู้จากอดีตเพื่อรู้จักปัจจุบัน การวิจัยทางประวัติศาสตร์เกี่ยวกับวัฒนธรรมดนตรีและความร่วมมือระหว่างสถาบันการศึกษาและพิพิธภัณฑ์ควรย้อนกลับไปสู่การวิเคราะห์สภาพในอดีตและสภาพความเป็นจริงในปัจจุบัน เพื่อให้สามารถรวมทั้งสองเข้าด้วยกันและสร้างกรอบการวิเคราะห์สามมิติ ดังนั้น บทที่ 4 ของงานวิจัยนี้จึงเป็นบทที่ทำการวิเคราะห์คำถามที่นำเสนอในการทบทวนงานวิจัยของบทที่ 2 และการพัฒนาทางประวัติศาสตร์ของบทที่ 3 เพื่อออกแบบแผนการจัดการของโครงการ งานวิจัยนี้จำเป็นต้องประมวลปัญหาที่เกิดขึ้นในการสอนวัฒนธรรมดนตรีเซรามิกและความร่วมมือระหว่างสถาบันการศึกษาและพิพิธภัณฑ์ นำเสนอความเป็นไปได้ที่เป็นจริงของวัฒนธรรมดนตรีเซรามิกและความร่วมมือระหว่างสถาบันการศึกษาและพิพิธภัณฑ์ผ่านการสำรวจเชิงประจักษ์ เนื้อหาในบทที่ 4 มี 4 ส่วน ดังนี้

1. สถานการณ์ปัจจุบันของการสอนวัฒนธรรมดนตรีเซรามิก
2. การวิเคราะห์สถานการณ์ปัจจุบันของการสอนวัฒนธรรมดนตรีเซรามิก
3. ประเภทของโครงการการสอนวัฒนธรรมดนตรีเซรามิกในความร่วมมือระหว่างสถาบันการศึกษาและพิพิธภัณฑ์
4. การวิเคราะห์และการทบทวนการสอนวัฒนธรรมดนตรีเซรามิกในความร่วมมือระหว่างสถาบันการศึกษาและพิพิธภัณฑ์

สถานการณ์ปัจจุบันของการสอนวัฒนธรรมดนตรีเซรามิก

การเลือกเป้าหมายเลือกสำหรับการวิจัยสถานการณ์ปัจจุบันของการสอนวัฒนธรรมดนตรีเซรามิกคือนักศึกษามหาวิทยาลัย สาขาดนตรี การเลือกกลุ่มเป้าหมายนี้เป็นเงื่อนไขเบื้องต้นที่จำเป็นเพื่อให้การวิจัยดำเนินไปอย่างราบรื่น การเลือกกลุ่มเป้าหมายนี้ทำให้สามารถดำเนินการวิเคราะห์ข้อมูลได้ และผลการวิเคราะห์ข้อมูลนี้สามารถนำไปสู่ผลการวิจัยที่ดี ด้านล่างนี้จะอธิบายรายละเอียดเกี่ยวกับพื้นฐานการเรียนการสอนในมหาวิทยาลัย เนื้อหาของการเรียนการสอน และการเตรียมการในกระบวนการเตรียมการสำหรับการสำรวจ

1. เจาะไขเบื้องต้นของการสำรวจ

พื้นฐานทางการศึกษา นักศึกษาที่จะสำรวจในงานวิจัยนี้คือนักศึกษาที่เลือกศึกษาวิชาดนตรีก่อนเป็นวิชาเอก ซึ่งไม่มีพื้นฐานทางดนตรี และเริ่มเรียนดนตรีในฐานะนักศึกษาชั้นปีที่หนึ่งตามหลักสูตรของมหาวิทยาลัย พื้นฐานทางการศึกษาของนักศึกษาแต่ละคนอยู่ในระดับเดียวกันในช่วงเวลาทำการสำรวจ ในปัจจุบัน พื้นฐานของการสอนวัฒนธรรมดนตรีเซรามิกจึงต่อเจ็นคือ มีพื้นหลังเป็นการศึกษาที่เน้นคุณภาพของเงิน ซึ่งการปฏิรูปการศึกษาที่ลึกซึ้งยิ่งขึ้นอย่างต่อเนื่อง และการศึกษามีวัตถุประสงค์เพื่อยกระดับคุณภาพของประชาชน จุดประสงค์พื้นฐานคือเน้นไปที่นักศึกษาทั้งหมดและยกระดับคุณภาพพื้นฐานของนักศึกษาอย่างครอบคลุม และมีวัตถุประสงค์เพื่อส่งเสริมการพัฒนาที่มีชีวิตชีวาและกระตือรือร้นของนักศึกษาในด้านคุณธรรม สติปัญญา กีฬา ศิลปะและงานฝีมือ หลักสูตรคือพื้นฐานของการศึกษาของมหาวิทยาลัย การพัฒนาหลักสูตรที่สมบูรณ์และหลากหลายสามารถทำให้การเรียนและการสอนมีคุณภาพดีขึ้น เพื่อให้บรรลุเป้าหมายเหล่านี้ นักศึกษาไม่เพียงต้องสามารถเข้าใจความรู้ที่เรียนในมหาวิทยาลัยได้อย่างเต็มที่เท่านั้น แต่ยังต้องมีความสามารถในการขยายความรู้ ต้องมีความเข้าใจความรู้ในด้านต่าง ๆ ในสังคม และกลายเป็นบุคคลที่มีความสามารถที่สังคมต้องการ

เนื้อหาการสอน เนื้อหาการสอนดนตรีที่จะศึกษาในงานวิจัยนี้ หมายถึง การเรียนการสอนที่ผสมผสานวัฒนธรรมดนตรีท้องถิ่น กิจกรรมการศึกษาของมหาวิทยาลัยโดยทั่วไปจะเน้นการสอนในห้องเรียนเป็นหลัก เนื้อหาการสอนของการสอนวัฒนธรรมดนตรีเซรามิกส่วนใหญ่ประกอบด้วยสองส่วน ได้แก่ ประวัติศาสตร์ของดนตรีเซรามิก และการเรียนรู้ทักษะด้านดนตรีเซรามิก ภายในนั้น ประวัติศาสตร์ของดนตรีเซรามิกรวมถึงประวัติศาสตร์ของดนตรีจีนโบราณ ประวัติศาสตร์ของการพัฒนาเครื่องดนตรี ประวัติศาสตร์ของการพัฒนาดนตรีเซรามิกสมัยใหม่และอื่น ๆ การเรียนรู้ทักษะด้านดนตรีเซรามิกรวมถึงการเล่นดนตรี บรรเลงวงดนตรี การสร้างสรรค์และอื่น ๆ นอกจากนี้ ยังมีองค์การที่ผสมผสานศิลปะเซรามิกและศิลปะดนตรี เพื่อจัดการเรียนการสอนร่วมกัน เมื่อดำเนินการสอนในห้องเรียน อาจารย์จะไม่พึ่งพาเนื้อหาในแบบเรียนเพียงอย่างเดียวอีกต่อไป แต่จะใช้เทคโนโลยีสารสนเทศที่ทันสมัย และพัฒนาและจัดหาทรัพยากรทางการศึกษาที่สอดคล้องกับให้นักศึกษา เพื่อเสริมสร้างและยกระดับคุณภาพการสอน งานวิจัยนี้สุ่มตัวอย่างนักศึกษาที่เลือกศึกษาวิชาดนตรีก่อนเป็นวิชาเอกในมหาวิทยาลัยครุศาสตร์เจียงซี และแจกแบบสอบถามให้นักศึกษาจำนวน 100 คน ซึ่งเนื้อหาของแบบสอบถามนักศึกษามหาวิทยาลัยส่วนใหญ่เกี่ยวข้องกับ ความเข้าใจของนักศึกษามหาวิทยาลัยเกี่ยวกับดนตรีเซรามิก สถานการณ์ปัจจุบันของการเรียนรู้ดนตรีเซรามิกของนักศึกษามหาวิทยาลัย และการจัดการดนตรีเซรามิกในมหาวิทยาลัย เป็นต้น

2. การออกแบบการสำรวจ

การสำรวจสถานการณ์ปัจจุบันของความร่วมมือระหว่างสถาบันการศึกษาและพหุวัฒนธรรม จากมุมมองของวัฒนธรรมดนตรีเซรามิก เป็นการจัดเรียงการดำเนินงานตามตรรกะ “การสำรวจ - การสนับสนุน - สถานการณ์ - ความร่วมมือ” ตามกฎการประยุกต์ใช้ในทฤษฎีการเรียนรู้ของลัทธิสร้างสรรค์นิยม (Constructivism) ลักษณะทางวิทยาศาสตร์ของผลการวิจัยต้องได้รับการรับรองโดยกระบวนการที่สมเหตุสมผล เพื่อยืนยันความถูกต้องของผลการวิจัย งานวิจัยนี้จะอธิบายรายละเอียดจากสามด้าน ได้แก่ วัตถุประสงค์การวิจัย การออกแบบวิธีการ และการอธิบายกระบวนการ

วัตถุประสงค์ของการวิจัย วัตถุประสงค์ของการวิจัยส่วนใหญ่จะตอบคำถามว่า “เหตุใดจึงต้องสำรวจ” โดยรวมแล้ว ในด้านหนึ่ง เป็นการอธิบายมุมมองของ “ประวัติศาสตร์เป็นหนึ่งเดียวกับความเป็นจริง” ที่นำเสนอข้างต้น ในอีกด้านหนึ่ง ยังเป็นคำตอบโดยตรงสำหรับ “คำถามการวิจัยที่หนึ่ง” นั่นคือ “โหมตการสร้างความเป็นท้องถิ่นของดนตรีจึงต่อเงินเป็นอย่างไร” ซึ่งจะพิจารณาทั้งวิธีการวิจัยและคุณค่าทางการวิจัย

ประการแรก ในแง่ของวิธีการนั้น จะเป็นไปตามเงื่อนไขเบื้องต้นที่บูรณาการดนตรีเซรามิก เข้ากับการวิจัยรูปแบบความร่วมมือระหว่างสถาบันการศึกษาและพหุวัฒนธรรม หลักสูตรของมหาวิทยาลัยคือโครงการการศึกษา โดยมีเนื้อหาที่ดนตรีเซรามิก การบูรณาการเข้ากับการศึกษาในพหุวัฒนธรรมเป็นการสร้างความร่วมมือเชิงปฏิบัติการ การวิจัยใดที่เกี่ยวกับเรื่องนี้ ล้วนไม่สามารถหลีกเลี่ยงสภาพแวดล้อมการปฏิบัติของความร่วมมือระหว่างสถาบันการศึกษาและพหุวัฒนธรรมได้ ดำเนินการเรียนรู้และการศึกษา อาจารย์สนับสนุนและให้สภาพการเรียนรู้ในภายนอก นักศึกษาอยู่ในสถานการณ์ เพื่อสัมผัสและวิเคราะห์เสน่ห์ของวัฒนธรรมดนตรีเซรามิก ดังนั้น ในแง่ของวิธีการวิจัย คุณลักษณะเชิงปฏิบัติของความร่วมมือระหว่างสถาบันการศึกษาและพหุวัฒนธรรมและการพัฒนาของดนตรีเซรามิก จะเป็นตัวกำหนดการเลือกและการออกแบบวิธีการสำรวจสำหรับงานวิจัยนี้

ประการที่สอง ในแง่ของคุณค่า เป็นการวิเคราะห์สถานการณ์ปัจจุบันของวัฒนธรรมดนตรีเซรามิกจากมุมมองของการศึกษาระดับสูงในจังหวัดเชียงใหม่ ประเด็นหลักของการวิจัยคือการวิเคราะห์สถานะปัจจุบันของวัฒนธรรมดนตรีเซรามิกและความเป็นไปได้ของการจัดการเรียนการสอนภายใต้รูปแบบความร่วมมือระหว่างสถาบันการศึกษาและพหุวัฒนธรรม เสนอให้ใช้รูปแบบการเรียนที่หลากหลาย เพื่อส่งเสริมพัฒนาการของนักศึกษาให้ดียิ่งขึ้น ความพยายามเชิงรุกนี้ต้องการพื้นฐานทางปฏิบัติที่มั่นคงและการทบทวนบนพื้นฐานนั้น และได้รับผลสรุป เพื่อตอบ “คำถามที่สาม” โดยตรง

จะเห็นได้ว่า ความต้องทางปฏิบัติในวัตถุประสงค์ เป็นกุญแจสำคัญในการสร้างความเป็นท้องถิ่นสำหรับดนตรีจึงต่อเงิน และวิธีเดียวในการบรรลุเป้าหมายนี้คือการสำรวจเชิงประจักษ์ตามสภาพความเป็นจริง เปิดเผยความเป็นไปได้ของความร่วมมือระหว่างสถาบันการศึกษาและพหุวัฒนธรรมผ่านข้อมูลที่แท้จริง

การออกแบบวิธีการ ผู้วิจัยใช้ทฤษฎีการเรียนรู้ของลัทธิสร้างสรรค์นิยม ลัทธิสร้างสรรค์นิยมพัฒนาจากทฤษฎีปัญญานิยม (Cognitive Theory) นักสร้างสรรค์นิยมให้ความสำคัญกับวิธีที่ผู้เรียนสร้างความรู้จากประสบการณ์ดั้งเดิม โครงสร้างทางจิตวิทยาและความเชื่อ เน้นความเห็นส่วนตัว สังคมและสถานการณ์ของการเรียนรู้มากขึ้น เมื่อมนุษย์กำลังเรียนรู้สิ่งใหม่ๆ สมองของเขาไม่ได้ว่างเปล่า แต่เนื่องจากประสบการณ์ชีวิตก่อนหน้านี้ นักเรียนยังคงมีภาพลักษณ์ความทรงจำ ความรู้และความเข้าใจ (Cognitive Schema) ที่เป็นเอกลักษณ์ของตัวเองอยู่ในสมอง สร้างแผนความรู้ความเข้าใจใหม่ในกระบวนการเรียนรู้ ผ่านการปฏิสัมพันธ์กับสภาพแวดล้อมภายนอก แผนความรู้ความเข้าใจใหม่มีความสร้างสรรค์ ก่อให้เกิดกระบวนการเรียนรู้ใหม่ ดังนั้น เมื่อเทียบกับทฤษฎีของสำนักพฤติกรรมนิยม (Behaviourism) ทฤษฎีนี้คิดว่ากระบวนการเรียนรู้เป็นการเปลี่ยนแปลงเชิงคุณภาพ เป็นกระบวนการสร้างสรรค์อย่างกระตือรือร้น และไม่ใช้รูปแบบที่ตอบสนองการกระตุ้นแบบผู้ถูกกระทำ (Passive) ซึ่งเน้นให้นักศึกษาเรียนรู้้อย่างกระตือรือร้น และออกแบบวิธีการเรียนรู้ที่เปลี่ยนจากอาจารย์เป็นบทบาทหลักกลายเป็นนักศึกษาเป็นผู้แสดงหลัก

การสำรวจครั้งนี้แบ่งออกเป็นสามขั้นตอน ขั้นแรก การจัดทำแบบสอบถาม ซึ่งจะออกแบบเนื้อหาของแบบสอบถาม ตามสภาพจริงของการสอนดนตรีในวิทยาลัยครูเจียงซีและข้อมูลพื้นฐานที่เกี่ยวข้องกับงานวิจัยนี้ พยายามทำแบบสอบถามที่ง่าย สมเหตุสมผลและตอบได้ง่าย และสามารถรับข้อมูลที่จำเป็นสำหรับการศึกษา ประการที่สอง กำหนดขอบเขตของการสำรวจและแจกแบบสอบถามในการเลือกขอบเขตของการสำรวจ จะใช้วิธีการสุ่มกลุ่มตัวอย่างที่ใช้กันทั่วไป สูตรการคำนวณตามจำนวนตัวอย่างคือ: $N = Z^2 * \sigma^2 / d^2$ ในนั้น Z คือช่วงความเชื่อมั่น n คือจำนวนตัวอย่าง d คือช่วงข้อผิดพลาดในการสุ่มตัวอย่าง และ σ คือค่าเบี่ยงเบนมาตรฐาน โดยทั่วไปคือ 0.5 ค่าสัมประสิทธิ์ความเชื่อมั่น (Z) คือ 1.25 ค่าความผิดพลาด (E) คือ 0.05 ค่าความน่าจะเป็น (P) คือ 0.5 จำนวนทั้งหมด (N) คือ 280 ดังนั้นจำนวนตัวอย่างคือ 100 ชุด ประการที่สาม เพื่อให้การค้นคว้าวิจัยครั้งนี้สามารถสะท้อนข้อมูลพื้นฐานของสถานการณ์ปัจจุบันของการสอนดนตรีเซรามิกในมหาวิทยาลัย และให้พื้นฐานที่เป็นจริงสำหรับการวิเคราะห์คำถาม

การอธิบายกระบวนการ วิธีการวิจัยที่ใช้ในส่วนนี้ส่วนใหญ่เป็นแบบสอบถาม การออกแบบแบบสอบถามมีวัตถุประสงค์เพื่อรวบรวมความเข้าใจของศึกษาเกี่ยวกับความรู้ด้านดนตรีเซรามิก สภาพการเรียนรู้ดนตรีเซรามิกและสถานการณ์ปัจจุบันของการสืบทอดดนตรีเซรามิก ภายใต้รูปแบบ “ความร่วมมือระหว่างสถาบันการศึกษาและพิพิธภัณฑ์” เพื่อเปิดเผยทัศนคติและสถานการณ์ปัจจุบันของนักศึกษาในความร่วมมือระหว่างสถาบันการศึกษาและพิพิธภัณฑ์

การสำรวจดำเนินการในประเทศจีน โดยใช้ระยะเวลา 1 ปี 6 เดือน โดยเริ่มต้นจากการยื่นขอพิจารณาจริยธรรมในงานวิจัย (Ethical Application) ใช้เวลา 2 เดือน หลังผ่านการพิจารณา

จริยธรรมในงานวิจัยโดยคณะกรรมการจริยธรรมการวิจัยของมหาวิทยาลัยบูรพาแล้ว ผู้วิจัยได้ทำการติดต่อกับมหาวิทยาลัยในจึงต่อเงินในนามของนิสิตมหาวิทยาลัยบูรพา เพื่อขออนุญาตเข้าทำการสำรวจ

การวิเคราะห์สถานการณ์ปัจจุบันของการสอนวัฒนธรรมดนตรีเซรามิก

1. การสำรวจสถานการณ์ปัจจุบัน

การสอนวัฒนธรรมดนตรีเซรามิกเป็นรูปแบบการศึกษาที่ผสมผสานดนตรี วัฒนธรรมและศิลปะเซรามิก มีวัตถุประสงค์เพื่อบ่มเพาะความคิดสร้างสรรค์ ความสามารถด้านสุนทรียภาพและความรู้ทางวัฒนธรรมของนักศึกษา ผ่านการผลิตเซรามิกและการสร้างสรรค์ดนตรี ในช่วงไม่กี่ปีที่ผ่านมา ด้วยการศึกษาด้านวัฒนธรรมที่ลึกซึ้งและหลากหลายมากขึ้นอย่างต่อเนื่อง การสอนวัฒนธรรมดนตรีเซรามิกจึงได้รับความสนใจและการส่งเสริมมากขึ้นเรื่อย ๆ โดยใช้วิธีการต่าง ๆ เช่น แบบสอบถามและการสังเกตภาคสนาม เพื่อทำความเข้าใจกับความก้าวหน้าของการสอนวัฒนธรรมดนตรีเซรามิก เนื้อหาการสอน วิธีการสอนและผลการสอนและด้านอื่น ๆ

2. การวิเคราะห์ข้อมูล

การวิจัยครั้งนี้ได้ดำเนินแจกแบบสอบถามทั้งหมด 100 ชุด และได้รับ 100 ชุดกลับมา โดยอัตราคือ 100% ตั้งแต่ นักศึกษาชั้นปีที่หนึ่งจนถึงนักศึกษาชั้นปีที่สี่ และเลือกหนึ่งชั้นเรียนจากนักศึกษาแต่ละรุ่นเพื่อทำการสำรวจ ซึ่งภายในนั้น ข้อมูลพื้นฐานของนักศึกษามีดังนี้

ตารางที่ 4-1 การสำรวจสถิติพื้นฐานของนักศึกษาที่สำรวจ (Chen Jing, 2023)

	เพศของนักศึกษา		อายุ	
	ผู้ชาย	ผู้หญิง	อายุต่ำกว่า 18 ปี	อายุ 18-30 ปี
N =100	37	63	60	40
%	37	63	60	40

จากตารางที่ 4-1 จะพบนักศึกษาผู้หญิงมีจำนวนมากกว่านักศึกษาผู้ชาย และได้เลือกนักศึกษาชั้นปีที่หนึ่งถึงชั้นปีที่สี่ ทั้งหมดสี่ชั้นเรียน นักศึกษา 60% มีอายุน้อยกว่า 18 ปี และนักศึกษา 40% มีอายุระหว่าง 18 ถึง 30 ปี ระดับการศึกษาสูงสุดคือปริญญาตรี จากสรุปข้อมูลสถิติของคำถาม 15 ข้อในแบบสอบถาม การวิเคราะห์ข้อมูลแบ่งออกเป็นสามประเภทดังต่อไปนี้

2.1 ความรู้ของนักศึกษาเกี่ยวกับดนตรีเซรามิก

ภาพที่ 4-1 เป็นเรื่องเกี่ยวกับระดับความรู้ของนักศึกษามหาวิทยาลัยเกี่ยวกับดนตรีเซรามิก โดยนักศึกษา 6% ไม่มีความรู้ด้านนี้เลย นักศึกษา 56% ไม่มีความรู้เกี่ยวกับดนตรีเซรามิกมากนัก นักศึกษา 30% มีความรู้เกี่ยวกับดนตรีเซรามิกในระดับหนึ่ง นักศึกษา 8% มีความรู้เกี่ยวกับดนตรีเซรามิกมาก จากระดับความรู้ ทำให้เรารู้จักระดับความรู้จักและความสามารถในการจำแนกแยกแยะของนักศึกษาต่อเครื่องดนตรีเซรามิก นักศึกษา 80% สามารถแยกแยะเครื่องดนตรีเซรามิกบางชนิด นักศึกษา 20% สามารถแยกแยะได้ทั้งหมด

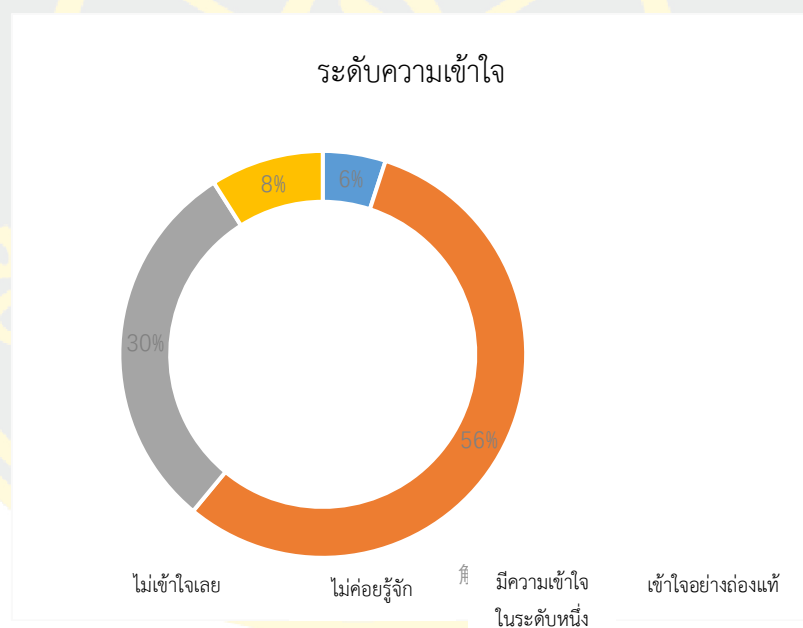

ภาพที่ 4-1 ระดับความรู้ของนักศึกษามหาวิทยาลัยเกี่ยวกับดนตรีเซรามิก (Chen Jing, 2023)

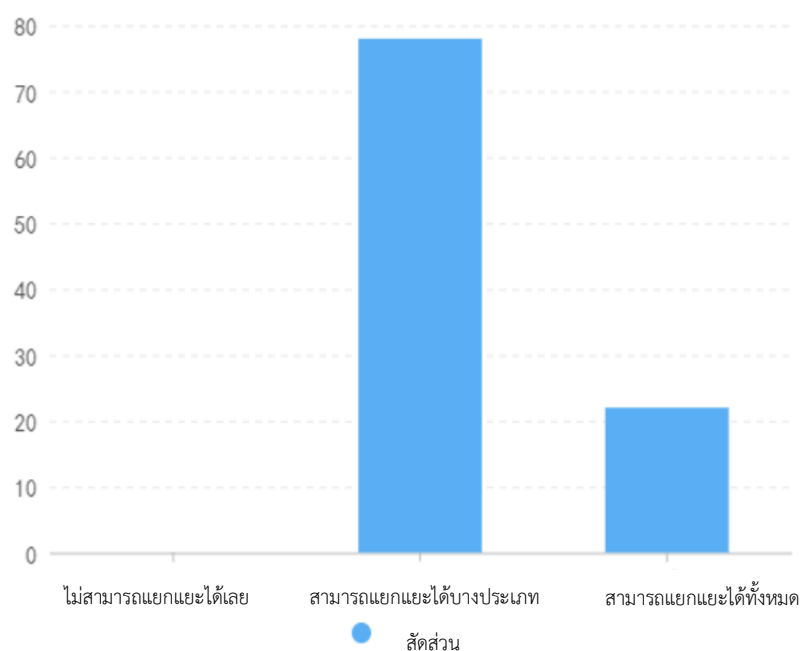

ภาพที่ 4-2 ความสามารถในการจำแนกแยกแยะของนักศึกษาต่อเครื่องดนตรีเซรามิก (Chen Jing, 2023)

จากภาพที่ 4-1 ภาพที่ 4-2 และภาพที่ 4-3 ทำให้เห็นระดับความรู้ของนักศึกษาเกี่ยวกับดนตรีเซรามิก นักศึกษาส่วนใหญ่สามารถจำแนกประเภทของเครื่องดนตรีเซรามิกได้ สำหรับนักศึกษาที่มีพื้นฐานทางดนตรีในระดับหนึ่งแล้ว พวกเขาสามารถเรียนรู้ดนตรีเซรามิกได้อย่างรวดเร็ว จากภาพที่ 4-1 ระดับความรู้ของนักศึกษาเกี่ยวกับดนตรีเซรามิก จะพบว่าวัฒนธรรมดนตรีท้องถิ่นยังไม่ได้รับความสนใจมากนักในมหาวิทยาลัย การสอนดนตรีในมหาวิทยาลัยมีความเกี่ยวข้องอย่างใกล้ชิดกับการสอนของอาจารย์ และจำเป็นต้องเสริมสร้างการสืบทอดวัฒนธรรมดนตรีท้องถิ่นในการศึกษาระดับมหาวิทยาลัย ข้อมูลในภาพที่ 4-3 แสดงให้เห็นว่า นักศึกษา 30% เรียนรู้ดนตรีเซรามิกจากแพลตฟอร์มออนไลน์ เช่น WeChat Weibo และ Xiaohongshu นักศึกษา 10% เรียนรู้จากสื่อดั้งเดิม เช่น โทรทัศน์ วิทยุ นิตยสารและอื่น ๆ นอกจากนี้ ยังมีนักศึกษา 15% เรียนรู้จากแพลตฟอร์มวิดีโอ เช่น bilibili Douyin และ Weishi นักศึกษา 5% เรียนรู้จากเพื่อนและญาติ นักศึกษาที่เหลือ 30% เรียนรู้จากมหาวิทยาลัย จากนี้จะพบว่ายังมีอาจารย์ที่ถ่ายทอดความรู้ด้านวัฒนธรรมพื้นเมืองในมหาวิทยาลัย ซึ่งแสดงให้เห็นว่าอาจารย์ที่สอนดนตรีที่ให้ความสำคัญกับการพัฒนาและการสืบทอดดนตรีเซรามิกซึ่งเป็นดนตรีประจำท้องถิ่น การสอนวัฒนธรรมดนตรีเซรามิก หมายถึง การใช้ดนตรี

เซรามิกเป็นตัวนำ วัฒนธรรมเซรามิกควรได้รับการถ่ายทอดและเผยแพร่สู่สังคมผ่านการศึกษา เพื่อ
 อบรมความสามารถของผู้คนในการชื่นชมและสร้างสรรค์ดนตรีเซรามิก



ภาพที่ 4-3 ช่องทางที่ให้นักศึกษาได้เรียนรู้ดนตรีเซรามิก (Chen Jing, 2023)

จากข้อมูลข้างต้นจะเห็นได้ว่า นักศึกษามีความปรารถนาที่จะสัมผัสและเรียนรู้เครื่องดนตรีเพื่อพัฒนาความรู้ทางดนตรีของตนเอง ดังนั้น มหาวิทยาลัยควรจัดหลักสูตรการสอนเครื่องดนตรีและแนะนำให้นักศึกษาเข้าร่วม และพยายามสำรวจวิธีการสอนดนตรีเซรามิก เพื่อให้นักศึกษามีบรรยากาศการเรียนรู้ดนตรีเซรามิกที่ผสมผสานทัศนศิลป์ โสตสัมผัสและการสัมผัส ให้นักศึกษาเรียนรู้เกี่ยวกับดนตรีเซรามิกในขณะที่ชื่นชมการแสดง สัมผัสดนตรีเซรามิกในขณะที่ฟังดนตรีเซรามิก และชอบดนตรีเซรามิกในขณะที่เล่นดนตรีเซรามิกด้วยตนเอง ดังนั้น วิธีการนำการศึกษาดนตรีเซรามิกเข้าไปในห้องเรียน วิธีการจัดการเรียนการสอนดนตรีเซรามิกอย่างเป็นประจำและได้มาตรฐาน และวิธีการออกแบบและสร้างหลักสูตรดนตรีเซรามิกในมหาวิทยาลัย เป็นหัวข้อสำคัญของการเรียนการสอนดนตรีเซรามิก และยังเป็นทิศทางการวิเคราะห์และการวิจัยที่สำคัญในงานวิจัยนี้

2.2 สภาพการเรียนรู้ดนตรีเซรามิกของนักศึกษา

ภาพที่ 4-4 แสดงให้เห็นว่ามีนักเรียนเพียง 5% เท่านั้นที่เล่นเครื่องดนตรีเซรามิกไม่เป็น นักศึกษา 37% สามารถเล่นเครื่องดนตรีเซรามิกได้แค่พื้นฐาน นักศึกษา 50% สามารถเล่นเครื่องดนตรีเซรามิกได้บางชนิด นักศึกษา 8% สามารถเล่นเครื่องดนตรีเซรามิกได้ทั้งหมด จากการสำรวจ

แบบสอบถามพบว่า นักศึกษา 50% สามารถเล่นเครื่องดนตรีเซรามิกบางประเภทได้ เนื่องจากเคยเรียนเครื่องดนตรีอื่น ๆ เช่น ขลุ่ย เอ้อหู เป็นต้น วิธีการเล่นเครื่องดนตรีแบบดั้งเดิมนั้นคล้ายกับวิธีการเล่นเครื่องดนตรีเซรามิกมาก ดังนั้น การเรียนรู้เครื่องดนตรีเซรามิกจึงกลายเป็นเรื่องง่ายมาก หลังจากนักศึกษาได้เรียนรู้เครื่องดนตรีแบบดั้งเดิมแล้ว

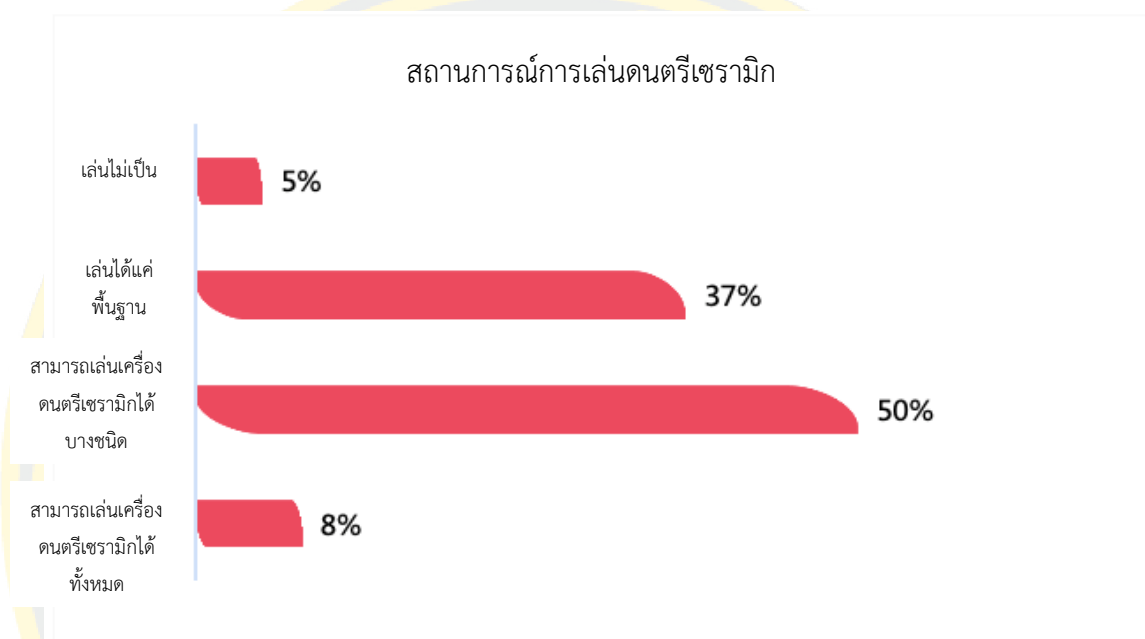

ภาพที่ 4-4 สถานการณ์การเล่นดนตรีเซรามิก (Chen Jing, 2023)

ดังที่เห็นได้จากภาพที่ 4-5 นักศึกษา 10% ไม่มีเคยเล่นดนตรีเซรามิกเลย นักศึกษา 50% เคยเล่นดนตรีเซรามิก แต่ไม่ใช่เลือกด้วยตัวเอง และนักศึกษา 40% เลือกด้วยตัวเองอยากจะไปชมการแสดงดนตรีเซรามิก จะเห็นได้ว่าการสอนดนตรีเซรามิกในห้องเรียนดนตรีได้รับการยอมรับจากนักศึกษา ภาพที่ 4-5 เกี่ยวกับเหตุผลที่กระตุ้นให้นักศึกษาเลือกที่จะเยี่ยมชมการแสดงดนตรีเซรามิก พบว่านักศึกษา 5% เพื่อเพิ่มความรู้และเข้าใจศิลปะท้องถิ่น นักศึกษา 5% เข้าชมเพราะคิดว่าการขายงานศิลปะในการแสดงดนตรีเซรามิก นักศึกษา 30% คิดว่าการแสดงดนตรีเซรามิกเหมาะแก่การเยี่ยมชมและท่องเที่ยว นักศึกษา 10% คิดว่าการแสดงดนตรีเซรามิกเหมาะจะไปชมกับครอบครัว นักศึกษา 30% เข้าชมเพราะความต้องการทางวิชาการหรือความต้องการในการทำงาน นักศึกษา 40% เพื่อชมวัฒนธรรมและศิลปะและตอบสนองความสนใจส่วนตัว

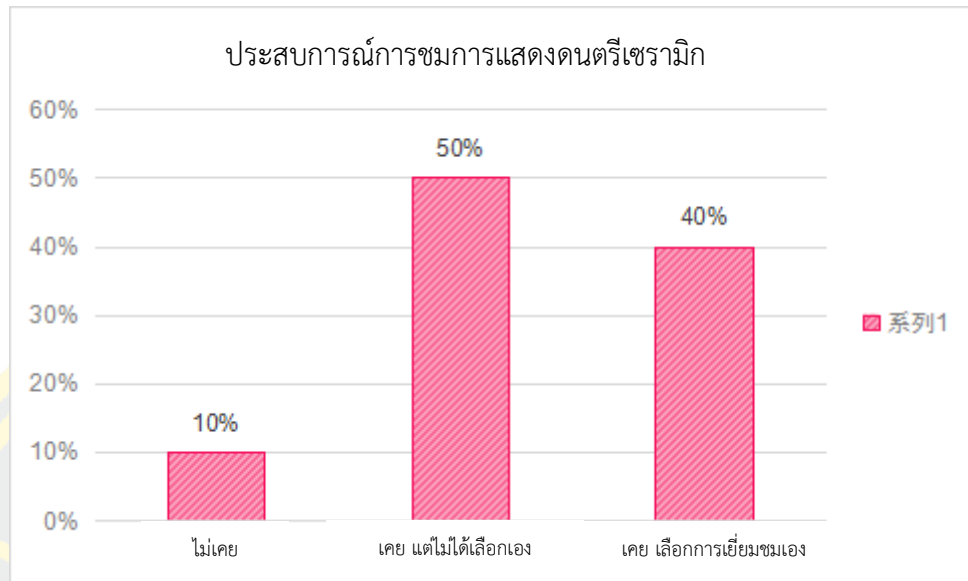

ภาพที่ 4-5 ประสบการณ์การชมการแสดงดนตรีเซรามิก (Chen Jing, 2023)

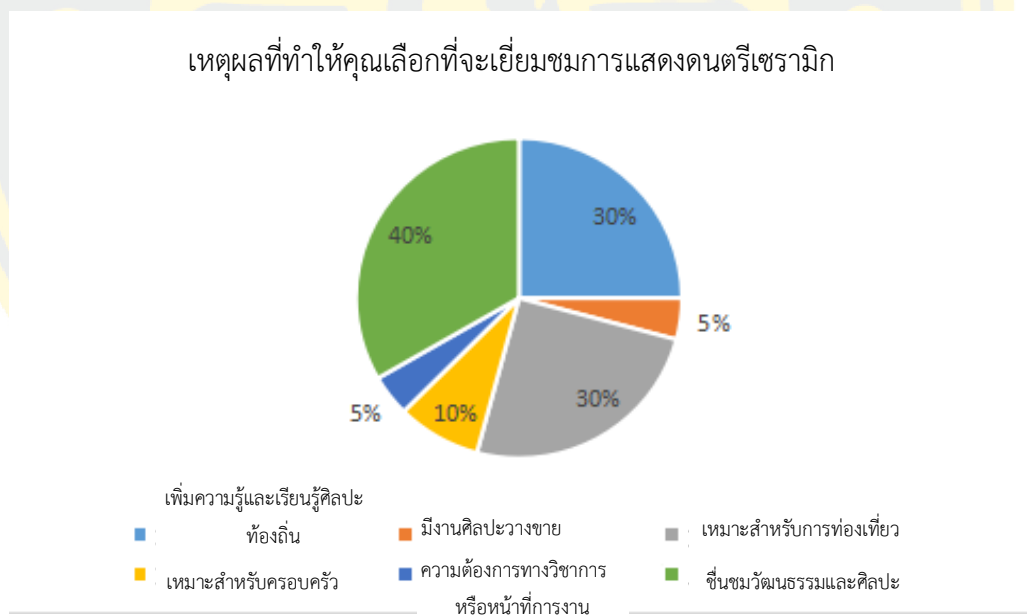

ภาพที่ 4-6 เหตุผลที่ดึงดูดให้นักศึกษาเข้าชมการแสดงดนตรีเซรามิก (Chen Jing, 2023)

ภาพที่ 4-7 เป็นข้อมูลที่นักศึกษาเยี่ยมชมประวัติศาสตร์และวัฒนธรรมเซรามิก มีนักศึกษาเพียง 10% เท่านั้นที่ไม่เคยชมประวัติศาสตร์และวัฒนธรรมเซรามิก นักศึกษา 70% เคยไปชมหนึ่งครั้งหรือสองครั้ง นักศึกษา 20% บอกว่าไปชมประวัติศาสตร์และวัฒนธรรมเซรามิกบ่อย ในฐานะวัฒนธรรมดนตรีท้องถิ่น จะทำอย่างไรให้นักศึกษายอมรับและชื่นชอบ และทำอย่างไรจึง

สามารถรวมดนตรีท้องถิ่นเหล่านี้ให้เข้ากับการเรียนการสอนสมัยใหม่ มหาวิทยาลัยมีหน้าที่ในการสืบทอดและการพัฒนาวัฒนธรรมดนตรีท้องถิ่นอย่างต่อเนื่อง ใน “มาตรฐานหลักสูตรการศึกษาดนตรีภาคบังคับ (ฉบับค.ศ. 2011)” กระทรวงศึกษาธิการของประเทศไทยกำหนดไว้อย่างชัดเจนว่า หนึ่งในแนวคิดพื้นฐานของหลักสูตรดนตรีคือ “ส่งเสริมดนตรีของชาติ เพื่อทำให้นักเรียนเข้าใจความหลากหลายของวัฒนธรรมดนตรี” “ควรนำดนตรีพื้นเมืองอันยอดเยี่ยมของทุกกลุ่มชาติพันธุ์ของจีนมาเป็นเนื้อหาสำคัญของการเรียนการสอนดนตรี ผ่านการเรียนรู้ ทำให้นักเรียนคุ้นเคยและชื่นชอบวัฒนธรรมดนตรีของมาตุภูมิ และเสริมสร้างจิตสำนึกการรักชาติ และปลูกฝังความรู้สึกชาติ” ดังนั้นควรนำวัฒนธรรมดนตรีท้องถิ่นมาเป็นเนื้อหาสำคัญของการศึกษาดนตรีในมหาวิทยาลัย ผ่านการเรียนรู้ดนตรีเซรามิก ทำให้นักศึกษาคู่คุ้นเคยและชื่นชอบวัฒนธรรมดนตรีท้องถิ่น เพื่อเสริมสร้างจิตสำนึกการรักชาติ และปลูกฝังความรู้สึกรักชาติ

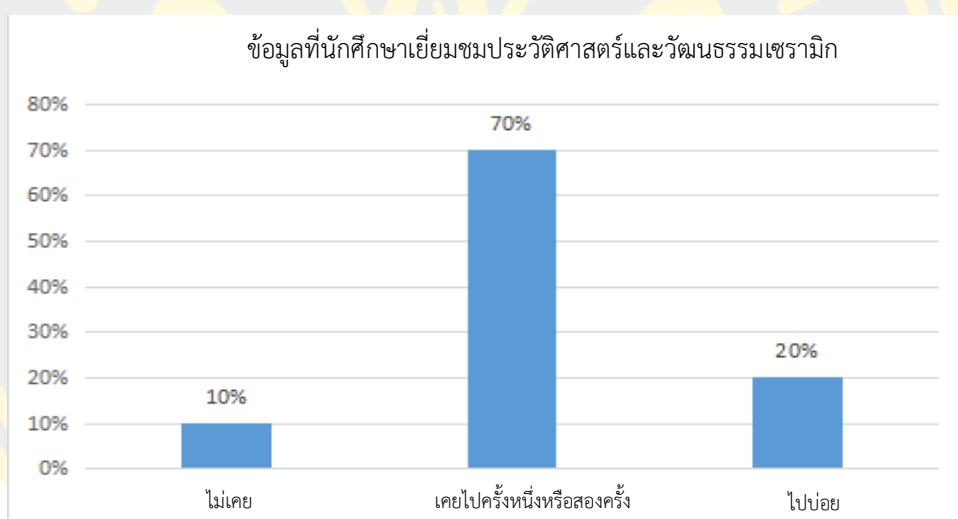

ภาพที่ 4-7 ข้อมูลที่นักศึกษายอดนิยมประวัติศาสตร์และวัฒนธรรมเซรามิก (Chen Jing, 2023)

2.3 รูปแบบการจัดการและการศึกษาของมหาวิทยาลัยสำหรับดนตรีเซรามิก

ศิลปะสามารถเป็นกิจกรรมที่ดำเนินการโดยลำพังหรือกิจกรรมกลุ่ม เมื่อศิลปะอยู่ในรูปแบบของกิจกรรมกลุ่ม ก็ต้องมีการจัดการ ดังนั้น ส่วนที่ 3 ของแบบสอบถามสำรวจการวางแผนและการจัดระเบียบของมหาวิทยาลัยสำหรับดนตรีเซรามิก ซึ่งเป็นกิจกรรมศิลปะดนตรีที่สร้างสรรค์ด้วยกลุ่มคน ผ่านคำถามข้อที่ 8 ข้อที่ 9 และข้อที่ 10 ของแบบสอบถาม เพื่อรวบรวมสถานการณ์ปัจจุบันของการสอนวัฒนธรรมดนตรีท้องถิ่นในมหาวิทยาลัย เป็นไปได้ไหมที่จะใช้รูปแบบการจัดการและการศึกษาต่างๆ ภายใต้การแนะนำของมหาวิทยาลัย และทำให้นักศึกษาเรียนรู้ดนตรีเซรามิกได้ดีขึ้น เพื่อสืบทอดและพัฒนาดนตรีเซรามิก ภาพที่ 4-8 เป็นเรื่องเกี่ยวกับนักศึกษายอดนิยมที่จะ

เรียนรู้ดนตรีเซรามิกหรือไม่ นักศึกษา 20% เลือกที่จะสัมผัสก่อน แล้วค่อยตัดสินใจ นักศึกษา 80% ยินดีที่จะเรียนรู้ดนตรีเซรามิก นักศึกษา 0% ไม่อยากเรียนรู้ดนตรีเซรามิก ซึ่งแสดงให้เห็นว่านักศึกษาส่วนใหญ่ยอมรับดนตรีเซรามิกในระดับหนึ่ง ภาพที่ 4-9 เป็นข้อมูลเกี่ยวกับกิจกรรมที่พิพิธภัณฑ์เข้าไปในวิทยาเขต นักศึกษา 23% ไม่ทราบว่ามหาวิทยาลัยมีกิจกรรมดังกล่าวหรือไม่ นักศึกษา 8% บอกว่าปัจจุบันในมหาวิทยาลัยไม่มีกิจกรรมดังกล่าว นักศึกษา 51% บอกว่ามหาวิทยาลัยมีกิจกรรมเช่นนี้ แต่ไม่บ่อยนัก นักศึกษา 18% บอกว่ามหาวิทยาลัยจะจัดกิจกรรมที่พิพิธภัณฑ์เข้าไปในวิทยาเขตเป็นประจำ ซึ่งแสดงให้เห็นว่ามหาวิทยาลัยบางแห่งเริ่มตระหนักถึงรูปแบบ “ความร่วมมือระหว่างสถาบันการศึกษาและพิพิธภัณฑ์” แล้ว แต่มหาวิทยาลัยอีกหลายแห่งยังไม่เป็นไปตามมาตรฐานที่กำหนด และจำเป็นต้องได้รับการปรับปรุง เพื่อสร้างรูปแบบการดำเนินการที่ได้มาตรฐาน

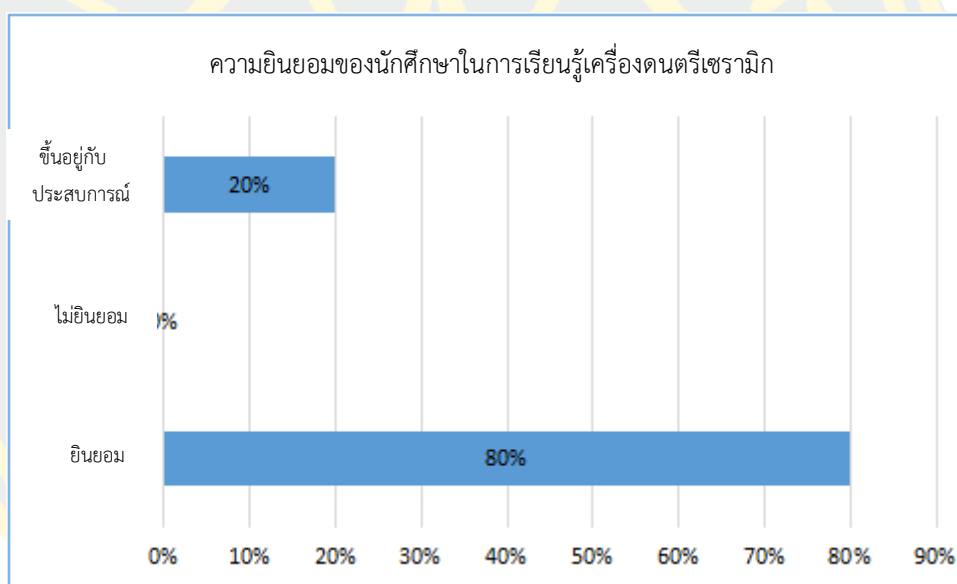

ภาพที่ 4-8 ความยินยอมของนักศึกษาในการเรียนรู้เครื่องดนตรีเซรามิก (Chen Jing, 2023)

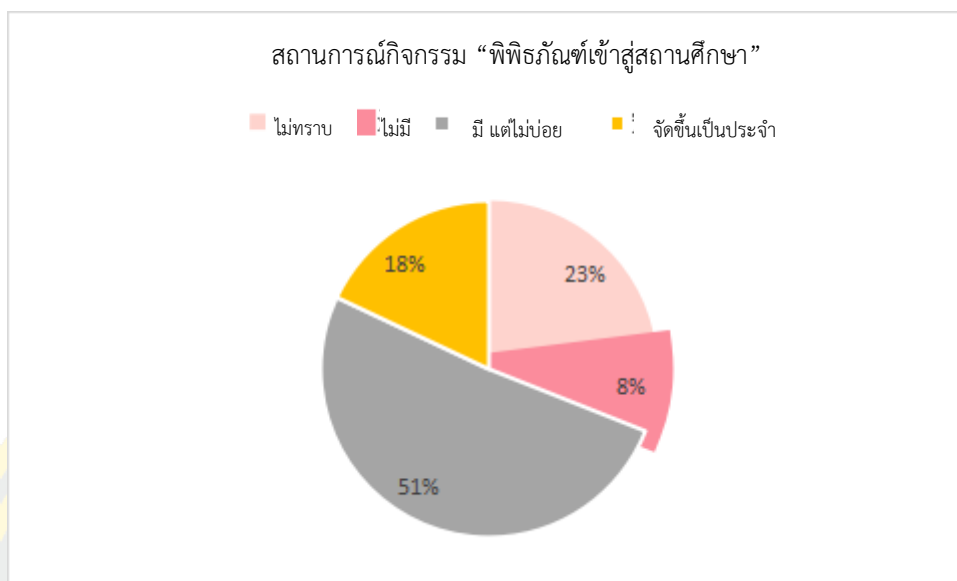

ภาพที่ 4-9 ข้อมูลเกี่ยวกับกิจกรรมที่พิพิธภัณฑ์เข้าไปในสถาบันการศึกษา (Chen Jing, 2023)

ดนตรีเซรามิกเป็นวัฒนธรรมดนตรีท้องถิ่นของจังหวัดฉะเชิงเทรา จะสืบทอดและพัฒนาให้ดีขึ้นได้อย่างไร การศึกษาในมหาวิทยาลัยมีบทบาทสำคัญ ภาพที่ 4-10 แสดงช่องทางที่นักศึกษาอยากจะใช้ในการเรียนรู้ความรู้ดนตรีเซรามิก นักศึกษา 10% ยินดีที่จะเรียนรู้ความรู้ด้านดนตรีเซรามิกผ่านสื่อดั้งเดิม เช่น โทรทัศน์ วิทยุ และนิตยสาร นักศึกษา 30% ยินดีที่จะเรียนรู้ความรู้ด้านดนตรีเซรามิกผ่านนิทรรศการที่จัดขึ้นเป็นประจำในพิพิธภัณฑ์ นักศึกษา 60% ยินดีที่จะเรียนรู้ความรู้ด้านดนตรีเซรามิกผ่านหลักสูตรดนตรีเซรามิกของสถาบันการศึกษา จากนี้จะเห็นได้ว่านักศึกษาส่วนใหญ่นิยมที่จะเรียนรู้ความรู้ด้านดนตรีเซรามิกผ่านหลักสูตรดนตรีเซรามิกของสถาบันการศึกษา ในชั้นเรียนดนตรีสามารถผสมผสานรูปแบบต่าง ๆ เช่น การเล่น การฟัง และการชื่นชมดนตรี เพื่อให้ชั้นเรียนดนตรีมีสีสันมากขึ้น วิธีการสอนวัฒนธรรมดนตรีเซรามิกควรมีความหลากหลาย ผลของแบบสอบถามแสดงให้เห็นว่ามีวิธีการสอนค่อนข้างน้อยเกินไป ควรเพิ่มระดับความสนใจของนักศึกษา รวมถึงการสอนในห้องเรียน การปฏิบัติจริง การลงพื้นที่ การบรรยาย บางองค์กรยังจัดให้นักศึกษามีส่วนร่วมในกิจกรรมต่าง ๆ เช่น นิทรรศการศิลปะและการแข่งขัน เพื่อพัฒนาความสามารถในการปฏิบัติจริงและความสามารถในการสร้างสรรค์ของนักศึกษา

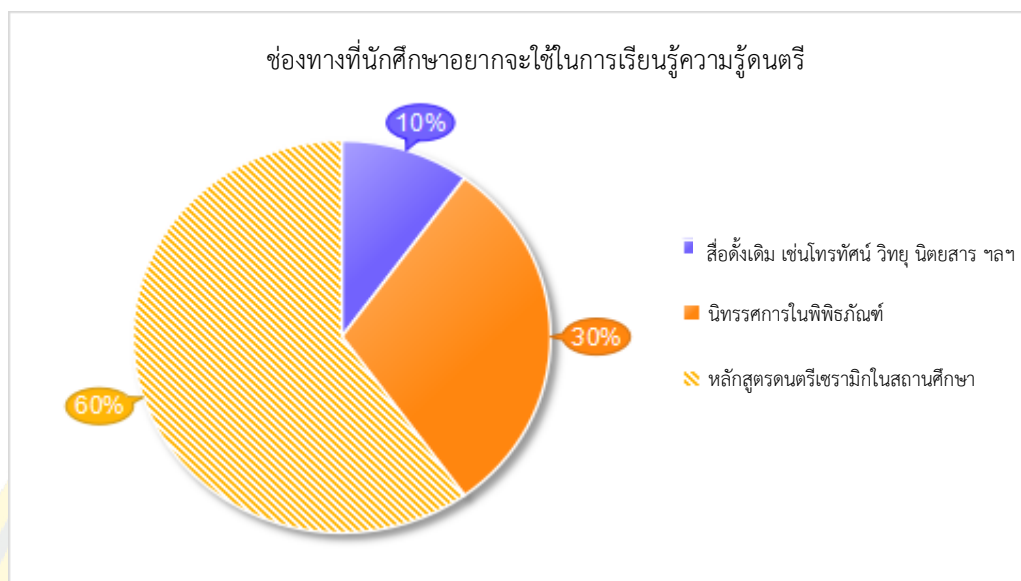

ภาพที่ 4-10 ช่องทางที่นักศึกษาอยากใช้ในการเรียนรู้ความรู้ดนตรีเซรามิก (Chen Jing, 2023)

ภาพที่ 4-11 แสดงให้คนที่คาดว่าจะเข้าร่วมในกิจกรรม “ความร่วมมือระหว่างสถาบันการศึกษาและพิพิธภัณฑ์” นักศึกษา 90% บอกว่าถ้าในมหาวิทยาลัยมีกิจกรรม “ความร่วมมือระหว่างสถาบันการศึกษาและพิพิธภัณฑ์” ก็จะเข้าร่วมอย่างกระตือรือร้น นักศึกษา 8% บอกว่าอาจไม่เข้าร่วมและจะขึ้นอยู่กับสถานการณ์ นักศึกษา 2% บอกว่าจะไม่เข้าร่วม ภาพที่ 4-12 แสดงด้านต่าง ๆ เกี่ยวกับวัฒนธรรมดนตรีเซรามิกที่นักศึกษาสนใจ นักศึกษา 60% สนใจลักษณะทางวัฒนธรรมของดนตรี เซรามิก นักศึกษา 50% สนใจประสบการณ์ทางศิลปะจากนิทรรศการพิพิธภัณฑ์ นักศึกษา 50% สนใจความสนุกสนานทางศิลปะของกิจกรรมมหาวิทยาลัย นักศึกษา 70% สนใจประสบการณ์แบบโต้ตอบของ “ความร่วมมือระหว่างสถาบันการศึกษาและพิพิธภัณฑ์” นักศึกษา กล่าวคำว่า “ความร่วมมือระหว่างสถาบันการศึกษาและพิพิธภัณฑ์” ให้ความรู้สึกที่แปลกใหม่ นอกจากนี้ยังสามารถมีประสบการณ์แบบโต้ตอบด้วย ทำให้นักศึกษาอยากที่จะเข้าร่วมกิจกรรมในรูปแบบนี้มากยิ่งขึ้น

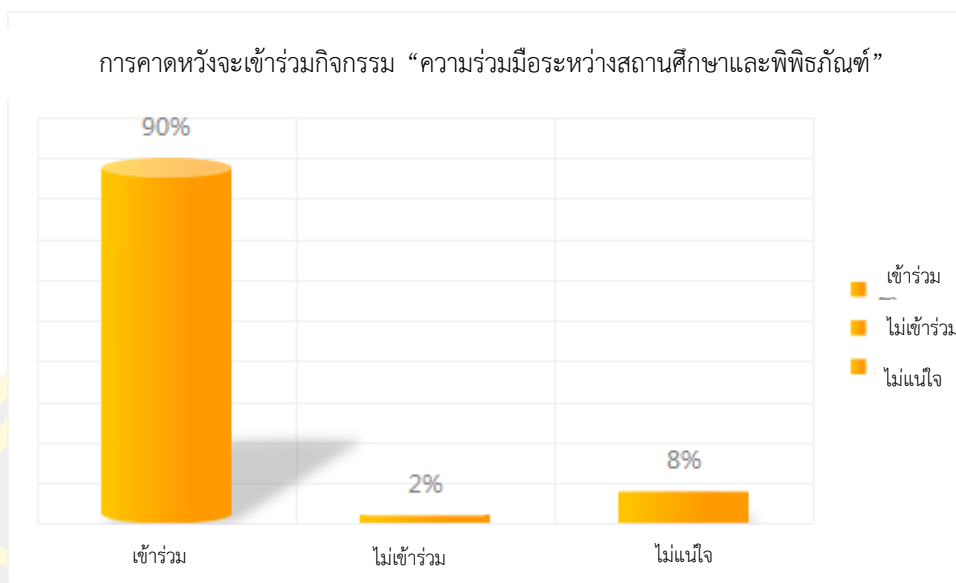

ภาพที่ 4-11 การคาดหวังจะเข้าร่วมกิจกรรม “ความร่วมมือระหว่างสถาบันการศึกษาและพิพิธภัณฑ์”
(Chen Jing, 2023)

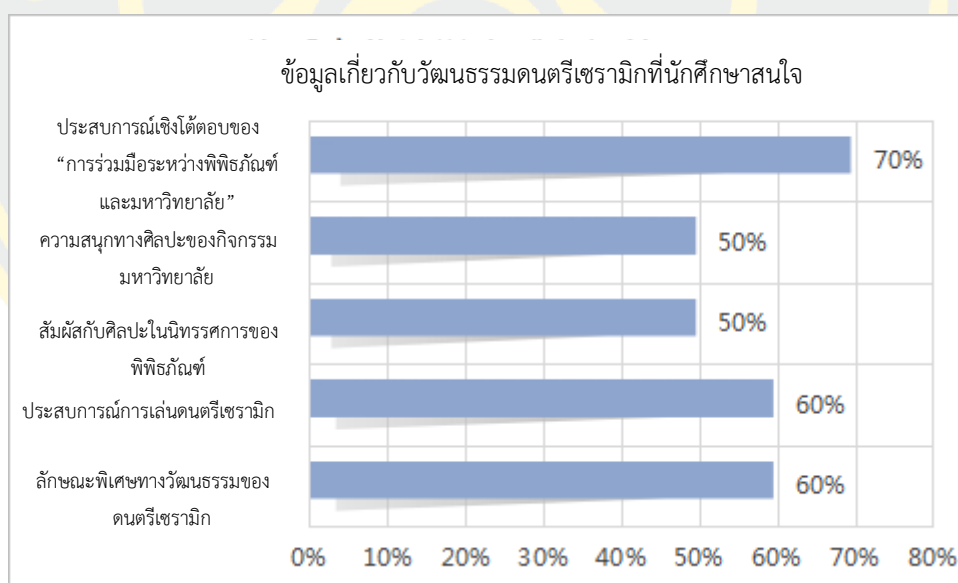

ภาพที่ 4-12 ข้อมูลเกี่ยวกับวัฒนธรรมดนตรีเซรามิกที่นักศึกษาสนใจ (Chen Jing, 2023)

จากภาพที่ 4- 12 สรุปได้ว่านักศึกษามีความคาดหวังต่อโมเดล “ความร่วมมือระหว่างสถาบันการศึกษาและพิพิธภัณฑ์” ภาพที่ 4-13 เป็นการสำรวจความคาดหวังของนักศึกษาที่มีต่อรูปแบบ “ความร่วมมือระหว่างสถาบันการศึกษาและพิพิธภัณฑ์” นักศึกษา 15% คาดหวังที่จะ

เรียนรู้ความรู้ของวิชาใดวิชาหนึ่งในรูปแบบ “ความร่วมมือระหว่างสถาบันการศึกษาและพิพิธภัณฑ์” นักศึกษา 15% คาดหวังที่จะเรียนรู้สามัญสำนึกบางอย่าง นักศึกษา 6% คาดหวังว่าจะเข้าร่วมในกิจกรรมหรือโครงการ นักศึกษา 12% คาดหวังว่าจะสามารถผ่อนคลายตัวเองด้วยการเข้าร่วมใน “ความร่วมมือระหว่างสถาบันการศึกษาและพิพิธภัณฑ์” นักศึกษา 6% คาดหวังว่าจะสามารถเรียนรู้เกี่ยวกับการจัดนิทรรศการในพิพิธภัณฑ์ นอกจากนี้ยังมีนักศึกษา 21% หวังว่าจะได้รับแรงบันดาลใจ นักศึกษาที่เหลืออีก 25% หวังว่าจะสามารถทำความเข้าใจกับวัฒนธรรมท้องถิ่น

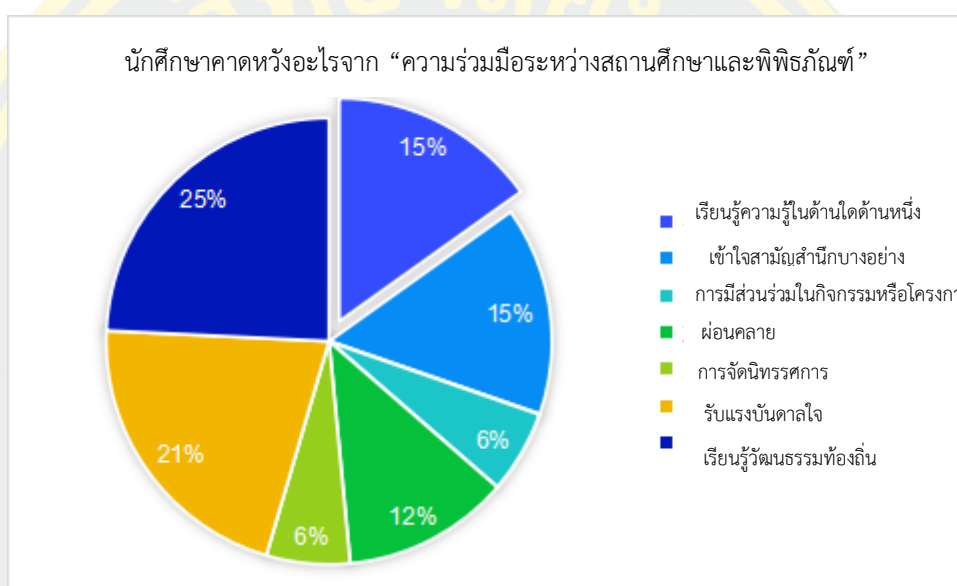

ภาพที่ 4-13 นักศึกษาคาดหวังอะไรจาก “ความร่วมมือระหว่างสถานศึกษาและพิพิธภัณฑ์” (Chen Jing, 2023)

จากข้อมูลข้างต้นสามารถเห็นได้ว่าสถานการณ์ปัจจุบันของการสอนในมหาวิทยาลัย การแนะนำทางสังคมและความนิยมของดนตรีเซรามิกในหมู่ประชาชนนั้นน่าเป็นห่วง บรรยากาศดังกล่าวทำให้นักศึกษาไม่เข้าใจประวัติศาสตร์ของดนตรีเซรามิกและภูมิหลังที่เกี่ยวข้อง ในฐานะที่เป็น การผสมผสานระหว่างเซรามิกและศิลปะดนตรี ดนตรีเซรามิกเป็นส่วนสำคัญของวัฒนธรรมจีน เป็น ภาพสะท้อนและรูปแบบการแสดงออกเฉพาะของวัฒนธรรมประจำชาติจีนที่กว้างขวางและลึกซึ้ง ซึ่งมีความจำเป็นอย่างยิ่งที่จะต้องเสริมสร้างการเรียนการสอน การเผยแพร่ และการประชาสัมพันธ์ดนตรีเซรามิกโดยมีวัฒนธรรมเซรามิกเป็นต้นนำ และการชื่นชมดนตรีและการแสดงเป็นรูปแบบศิลปะ มหาวิทยาลัยควรใช้ประโยชน์จากทรัพยากรวัฒนธรรมดนตรีท้องถิ่นอย่างเต็มที่ และศึกษาวิธีการสอน และแบบเรียนของดนตรีเซรามิกอย่างจริงจังโดยคำนึงถึงสภาพความเป็นจริง คิดค้นแนวทางการสอน

ใหม่และสร้างหลักสูตรวัฒนธรรมดนตรีท้องถิ่นที่มีลักษณะเฉพาะ ด้วยเป้าหมายสูงสุดคือการยกระดับความรู้ด้านดนตรีและความสามารถด้านสุนทรียภาพของนักศึกษาอย่างครอบคลุม และสำรวจแนวคิดใหม่สำหรับการสอนดนตรีในมหาวิทยาลัย ขณะเดียวกัน ควรดำเนินกิจกรรมต่าง ๆ อย่างกระตือรือร้น เช่น การประชาสัมพันธ์ การเผยแพร่และการแสดงดนตรีเซรามิก และมุ่งเน้นไปที่การศึกษาดนตรี เซรามิก เพื่อแนะนำนักศึกษาให้คุ้นเคย ชื่นชมและรักดนตรีพื้นบ้านของมาตุภูมิ และกระตุ้นความกระตือรือร้นของนักศึกษาในการเรียนรู้ดนตรี ตัวอย่างเช่น ในกระบวนการนี้ให้นักศึกษาเข้าใจลึกซึ้งยิ่งขึ้นเกี่ยวกับวัฒนธรรมเซรามิกและการพัฒนาทางประวัติศาสตร์ของดนตรีเซรามิก ซึ่งสามารถสร้างแรงบันดาลใจและชี้นำความสนใจและแนวทางของนักศึกษาเกี่ยวกับดนตรีเซรามิก ในขณะเดียวกัน มหาวิทยาลัยก็สามารถสร้างบรรยากาศในการชื่นชม การสัมผัสและการแสดงดนตรีเซรามิกให้แก่นักศึกษา โดยการจัดและดำเนินกิจกรรมดนตรีเซรามิก ซึ่งเป็นเรื่องที่มีความสำคัญอย่างยิ่งต่อการสืบทอดวัฒนธรรมจีน เสริมสร้างความภาคภูมิใจในชาติ และปลูกฝังจิตสำนึกทางวัฒนธรรมที่หลากหลาย

3. การวิเคราะห์ผลการสัมภาษณ์

วิธีการวิจัยที่ใช้ในงานวิจัยนี้คือวิธีการสัมภาษณ์เชิงลึก ผู้วิจัยได้เตรียมแบบร่างในการสัมภาษณ์ไว้ล่วงหน้า และใช้รูปแบบการสัมภาษณ์เชิงลึกกึ่งเปิดเพื่อสัมภาษณ์ผู้ทำงานด้านดนตรีเซรามิก ผู้สร้างสรรค์ดนตรีเซรามิก ผู้นำรัฐบาลและผู้รับผิดชอบในโรงเรียนที่เกี่ยวข้อง ผู้วิจัยได้สื่อสารกับผู้ให้สัมภาษณ์ทางโทรศัพท์ และได้รับโอกาสในการสัมภาษณ์แบบตัวต่อตัวกับพนักงานของพิพิธภัณฑ์ท้องถิ่น การสัมภาษณ์ทั้งหมดใช้เวลาประมาณ 30-40 นาที และเนื้อหาของการสัมภาษณ์ได้รับการบันทึกโดยใช้อุปกรณ์บันทึกเสียง โดยเนื้อหาในการสัมภาษณ์ประกอบด้วยมุมมองที่เกี่ยวข้องกับการพัฒนาดนตรีเซรามิก สถานการณ์ปัจจุบันของการพัฒนาดนตรีเซรามิก ความคาดหวังและข้อเสนอแนะสำหรับการพัฒนาดนตรีเซรามิกในอนาคต

3.1 มุมมอง

ส่วนที่ 1 ผู้เชี่ยวชาญของผู้ที่ทำงานด้านดนตรีเซรามิก ได้หยิบยกมุมมองที่สำคัญสองประการ ได้แก่ ดนตรีเซรามิกต้องการให้วัยรุ่นหนุ่มสาวเป็นผู้สืบทอด” (Chen Huali วงดนตรีและนาฏศิลป์เมืองจิ่งเต๋อเจิ้น) และ ดนตรีเซรามิกต้องการกิจกรรมทางวัฒนธรรมที่หลากหลาย (Xu Li บริษัทศิลปะการแสดงจิ่งเต๋อเจิ้น)



ภาพที่ 4-14 คุณ Chen Huali กำลังเล่นเอ๋อหูเซรามิก (Chen Jing, 27 กรกฎาคม ค.ศ.2023)



ภาพที่ 4-15 นิทรรศการการท่องเที่ยวเชิงวัฒนธรรมอุ้ยอันประเทศจีนครั้งที่ 2 (Xu Li, 21 เมษายน ค.ศ. 2023)

ส่วนที่ 2 ผู้เชี่ยวชาญด้านการผลิตเซรามิกชี้ให้เห็นว่า “ดนตรีเซรามิกควรผสมผสานเข้ากับ ดนตรีสมัยใหม่ให้มากขึ้น” (Xiong Zhe ศูนย์บูรณะเซรามิกโบราณพิพิธภัณฑ์เตตราซสำนัก)



ภาพที่ 4-16 พิณจีนโบราณฉือหม่า (Xiong Ze, 30 กรกฎาคม ค.ศ. 2023)

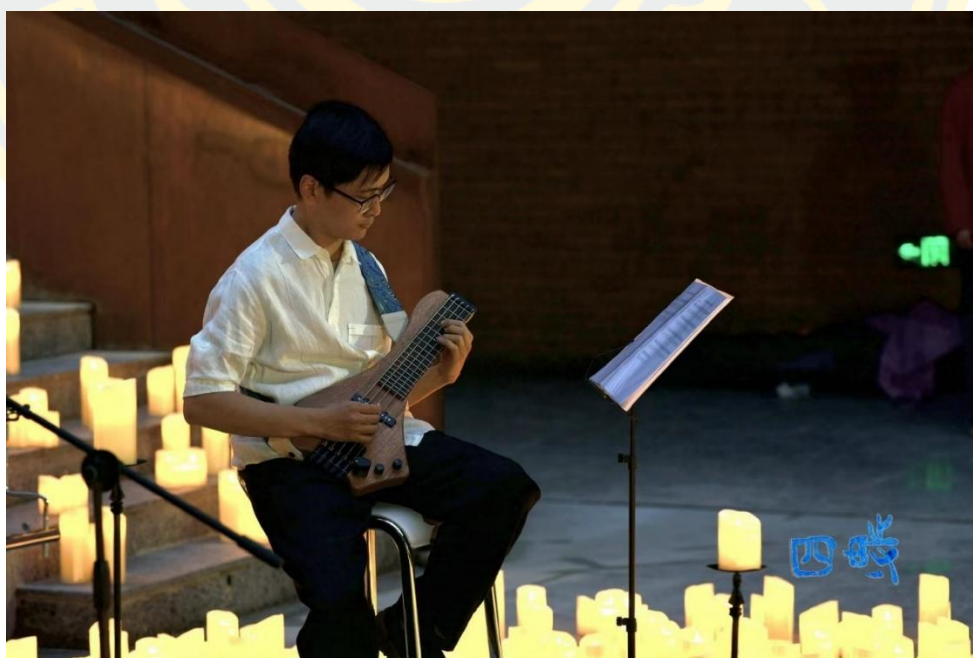

ภาพที่ 4-17 เบส (Xiong Ze, 30 เมษายน ค.ศ. 2023)

Wang Rongfa ผู้สืบทอดทักษะการผลิตดนตรีเซรามิกมรดกภูมิปัญญาทางวัฒนธรรม –
รักในงานที่ทำ และทำในงานที่ทำ”

กระบวนการจัดทำเครื่องดนตรีเซรามิก เริ่มต้นจากดิน - ช่างฝีมือเซรามิก – ศิลปินเซรามิก
– เครื่องดนตรีสมัยใหม่



ภาพที่ 4-18 Zhang ช่างฝีมือที่อาจารย์ Wang Rongfa จ้าง (Chen Jing, 5 สิงหาคม ค.ศ.2022)



ภาพที่ 4-19 ตัวเอื้อหูเซรามิกที่คุณ Zhang ช่างฝีมือสร้างเสร็จแล้ว (Chen Jing, 5 สิงหาคม ค.ศ.
2022)



ภาพที่ 4-20 ส่วนหัวของเอื้อหูเซรามิกที่คุณ Zhang ช่างฝีมือผลิตเสร็จแล้ว (Chen Jing, 5 สิงหาคม ค.ศ.2022)



ภาพที่ 4-21 ระวังเบียนจงเซรามิกที่เผาเสร็จแล้ว(Chen Jing, 5 สิงหาคม ค.ศ.2022)



ภาพที่ 4-22 อาจารย์ Wang Rongfa กำลังเล่นเครื่องดนตรีโอเซรามิก (Chen Jing, 5 สิงหาคม ค.ศ. 2022)

ส่วนที่ 3 ผู้รับผิดชอบโรงเรียนรัฐบาลเสนอว่า “ปล่อยให้วัฒนธรรมเคลื่อนไหวและสืบทอดต่อไป” (Zheng Fang ศูนย์มรดกภูมิปัญญาทางวัฒนธรรมจังหวัดฉงชิ่ง)



ภาพที่ 4-23 การแสดงดนตรีเซรามิกในการประชุมพัฒนาการท่องเที่ยวมณฑลเจียงซี ค.ศ. 2021
 (Zheng Fang, 16 พฤษภาคม ค.ศ.2021)“ปลุกกิจกรรมสังคมศึกษาขึ้นอีกครั้ง” (Lai Jing
 พิพิธภัณฑสถานเซรามิกจีน)



ภาพที่ 4-24 เพื่อให้วัฒนธรรมเซรามิกเข้าสู่แผ่นนิทรรศการในมหาวิทยาลัย (Lai Jing, 1 เมษายน
 ค.ศ.2023)

“ความสำคัญของเวที อุตสาหกรรมคือรากฐานของเศรษฐกิจ วัฒนธรรมคือจิตวิญญาณ”
 (Huang Yi, Jiangxi Normal College)

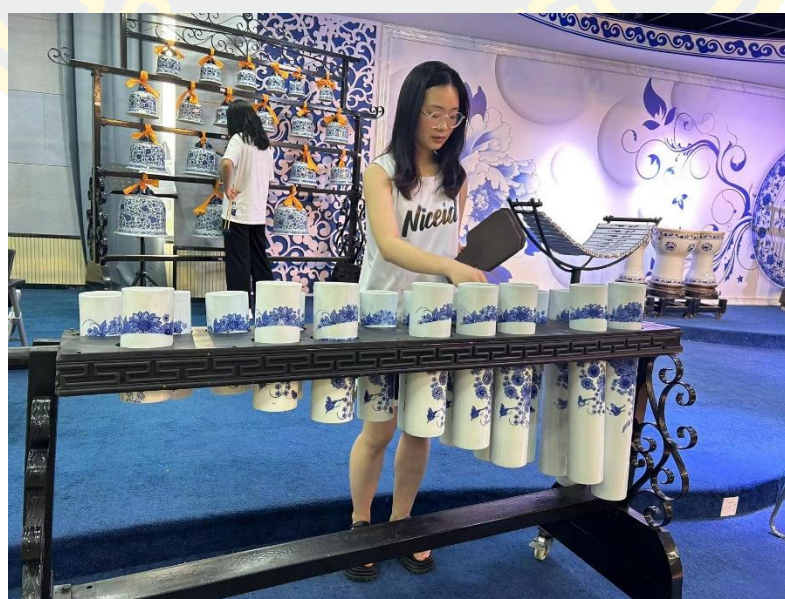

ภาพที่ 4-25 การจัดแสดงการสอนของเครื่องดนตรีเซรามิกในห้องเรียน(Chen Jing, 15 สิงหาคม ค.ศ.2023)

จากการสัมภาษณ์ผู้เชี่ยวชาญทั้ง 7 ท่าน ผู้วิจัยได้อภิปรายอย่างละเอียดเกี่ยวกับมุมมองของผู้เชี่ยวชาญจากมุมมองด้านวัฒนธรรม การศึกษาสังคม และเวทีอุตสาหกรรม

3.2 สถานการณ์ปัจจุบันของการพัฒนาดนตรีเซรามิก

สถานการณ์ปัจจุบันด้านการแสดง: จากการสัมภาษณ์ทำให้เราได้ว่า การแสดงเครื่องดนตรีเซรามิกจึงทำเงินในปัจจุบัน ประกอบด้วยสองกลุ่มนี้เป็นหลักได้แก่ วงดนตรีเซรามิกของคณะเพลงและการเต้นรำจึงทำเงิน และวงดนตรีเซรามิกของบริษัทการแสดงศิลปะจึงทำเงิน งานปกติของวงดนตรีคือการเตรียมการแสดงและการแสดงขนาดใหญ่ต่าง ๆ เป็นหลัก งานประจำของนักดนตรีในวงดนตรีคือการฝึกฝนเครื่องดนตรีที่พวกเขาถนัด ในด้านภาษาดนตรีงานของนักดนตรีในวงคือ “ฝึกซ้อม – ซ้อมการแสดง – แสดง” จนถึงปัจจุบันวงดนตรีเซรามิกได้เข้าร่วมการแสดงทั้งในขนาดใหญ่และขนาดเล็กหลายร้อยรายการ และได้ร่วมในงานแสดงในเทศกาลตรุษจีนในเมืองจึงทำเงิน งานแสดงสินค้าจีน-รัสเซียครั้งที่ 1 งานแสดงสินค้านำเข้านานาชาติของประเทศจีน และเทศกาลวัฒนธรรมและศิลปะชนกลุ่มน้อยเจียงซีครั้งที่ 3 นอกจากนี้พวกเขายังจัดแสดงในกว่าสิบประเทศ รวมถึง ญี่ปุ่น ไต้หวัน ฝรั่งเศส อังกฤษ เซโกสโลวาเกีย และประเทศอื่น ๆ ดนตรีเซรามิกไม่เพียงแต่สร้างความรุ่มรวยทางจิตวิญญาณมาสู่นักดนตรีเท่านั้น แต่ยังเพิ่มคุณค่าให้กับประสบการณ์ชีวิตของพวกเขาได้อีกด้วย (Chen Huali, เดือนกรกฎาคม ค.ศ. 2023)

สถานการณ์ปัจจุบันของการคัดเลือก อาจารย์ Chen Huali ได้เข้าร่วมวงดนตรีเซรามิกตั้งแต่อายุ 16 ปี ปัจจุบันเขาเป็นนักดนตรีเออร์हुในวง เขาฝึกฝนดนตรีเซรามิกมานานกว่า 20 ปี อาจารย์ Xu Li เป็นหัวหน้าวงดนตรีของบริษัทศิลปะการแสดงจึงทำเงิน อาจารย์ Xu Li จบการศึกษาระดับปริญญาตรี สาขาเฟรนช์ฮอร์น (French Horn) อาจารย์ Xu Li เป็นนักดนตรีชลุ่ยในวง และฝึกฝนดนตรีเซรามิกมานานกว่า 10 ปี นับตั้งแต่การพัฒนาที่ประสบความสำเร็จในค.ศ. 1985 หลังจากได้รับรางวัลเหรียญเงินด้านการสร้างสรรค์แห่งชาติ และรางวัลความสำเร็จด้านเทคโนโลยีของกระทรวงวัฒนธรรม ดนตรีเซรามิกเริ่มได้รับการยอมรับจากสาธารณชนอย่างช้า ๆ อาจารย์เฉินกล่าวว่า เขาหลงใหลในเครื่องดนตรีเซรามิกตั้งแต่เริ่ม และต้องการเรียนรู้อันเนื่องมาจากเขาารู้สึกว่ามันเป็นสิ่งที่แปลกใหม่ เขาไม่คิดว่าเมื่อเริ่มเรียนแล้วจะเป็นเรื่องที่ทำตลอดชีวิต ปัจจุบัน นักดนตรีเซรามิกรุ่นก่อนส่วนมากเกษียณอายุแล้ว และพวกเขาทั้งหมดมีอายุเกิน 75 ปีแล้ว เกณฑ์การคัดเลือกของอาจารย์เฉินในการเข้าร่วมวงดนตรีเซรามิกที่กล่าวมานั้นก็มีความเข้มงวดเช่นกัน ในช่วงเวลานั้น วงดนตรีเซรามิกกำลังรับสมัครคนจากทั้งเมือง และผู้รักดนตรีในเมืองจึงทำเงิน สามารถสมัครได้โดยสมัครใจ และการรับสมัครจำเป็นต้องมีการแสดงระดับมืออาชีพ การอ่านโน้ตทันทีที่เห็น (Sight

Singing) และทดสอบทักษะการฟัง (Ear Training) รวมถึงทฤษฎีดนตรี และข้อกำหนดสำหรับทักษะดนตรีขั้นพื้นฐานสูงมาก เรื่องราวของอาจารย์ Chen Huali เป็นสิ่งที่ได้ยินด้วยหูและมองเห็นด้วยตาของเธอ และฝึกฝนให้สมบูรณ์จากสิ่งที่เธอได้ยินในขณะนั้น และเธอบอกว่าเป็นสิ่งที่เธอได้เก็บเกี่ยวมาเป็นระยะเวลาหลายปีในวงดนตรี ข้อกำหนดในการคัดเลือกคณะดนตรีและการเต้นรำมีความใกล้ชิดกับผู้คน เพียงแค่คุณมีความรู้พื้นฐานด้านดนตรี ก็สามารถเข้าร่วมได้ ดังนั้นการพัฒนาดนตรีเซรามิกในอนาคตจึงต้องให้คนหนุ่มสาวสืบ தொடต่อไป (Chen Huali, เดือนกรกฎาคม ค.ศ. 2023) ไม่ใช่เรื่องง่ายสำหรับนักดนตรีเซรามิกรุ่นก่อนจะสร้างเครื่องดนตรีเซรามิกอย่างสมบูรณ์ภายใต้สถานการณ์ที่ยากลำบาก รุ่นหลังจากเราต้องทำงานด้านการสืบสวดและการพัฒนาให้ดี และไม่ยอมให้วัฒนธรรมนี้ถดถอยไป

สถานะปัจจุบันของการวิจัยและการพัฒนาเพลงของดนตรีเซรามิก ในด้าน

นวัตกรรมบทเพลง ผู้เชี่ยวชาญได้ให้แสดงความคิดเห็นดังต่อไปนี้ อาจารย์ Xiong Zhe ไม่เพียงแต่เป็นผู้บูรณะเซรามิกโบราณที่ยอดเยี่ยมเท่านั้น แต่ยังเป็นผู้สร้างดนตรีเซรามิกและผู้เล่นดนตรีเซรามิกที่ยอดเยี่ยม อาจารย์ Xiong เป็นผู้ทดลองในห้องทดลองการบูรณะของพิพิธภัณฑ์เตาราชสำนัก งานปกติคือทำการทดลองทางวิทยาศาสตร์และเทคโนโลยีของเซรามิก เพื่อวิเคราะห์องค์ประกอบของเซรามิก อาจารย์ Xiong ได้ก่อตั้งวงดนตรีแจ๊สสมัยใหม่ – สี่ฤดูกาลแห่งเตาราชสำนัก วงดนตรีนี้ก่อตั้งขึ้นมาไม่ถึง 3 ปี และเป็นที่ยอมรับของผู้คนด้วยสไตล์ที่เป็นเอกลักษณ์ ภายในวงมีผู้เล่นคีย์บอร์ด ผู้ตีกลอง ผู้เล่นพิณจีนโบราณและผู้เล่นกีตาร์ สำหรับเพลงของดนตรีเซรามิก อาจารย์ Xiong ยังคงเลือกเพลงจีนแบบดั้งเดิมก่อน หลังจากนั้นจะเพิ่มองค์ประกอบที่ทันสมัยให้กับดนตรีแบบดั้งเดิม เช่น เครื่องดนตรีคีย์บอร์ด เบสไฟฟ้า เป็นต้น เพื่อทำให้นดนตรีมีจังหวะมากขึ้น (Xiong Zhe, กรกฎาคม ค.ศ. 2023) ดังนั้นในวงดนตรีของอาจารย์ Xiong เราสามารถได้ยินเพลงสมัยใหม่ เช่น “My Heart Will Go On” “Moon River” “Merry Christmas” เป็นต้น

การผสมผสานดนตรีสมัยใหม่เข้ากับวัฒนธรรมดั้งเดิม นอกจากการปรับปรุงกระบวนการผลิตอย่างต่อเนื่อง เพื่อให้ได้เสียงที่หลากหลายและไพเราะยิ่งขึ้นแล้ว ยังต้องเพิ่มจำนวนเพลงของดนตรีเซรามิก ต้องมีมาตรฐานที่สูงขึ้นสำหรับผู้เรียนดนตรีเซรามิก ไม่เพียงแต่ต้องมีทักษะพื้นฐานด้านดนตรี และยังต้องมีความเชี่ยวชาญในด้านทฤษฎีดนตรีและความรู้ด้านดนตรีต่าง ๆ ในด้านนวัตกรรมของบทเพลง อาจารย์ Chen Huali ยังกล่าวอีกว่า บทเพลงของเครื่องดนตรีเซรามิกต้องได้รับการสร้างสรรค์ใหม่อย่างสม่ำเสมอ มิเช่นนั้น นักแสดงดนตรีจะรู้สึกเบื่อหน่ายกับการแสดงบทเพลงประเภทเดียวซ้ำ ๆ ทุกวัน ดังนั้นผู้สร้างสรรค์ดนตรีจะต้องมีส่วนร่วมอย่างกระตือรือร้นเท่านั้น จึงสามารถสร้างผลงานเพลงได้มากขึ้น (Chen Huali, เดือนกรกฎาคม ค.ศ. 2023)

สถานการณ์การวิจัยและการพัฒนาเครื่องดนตรีเซรามิก นวัตกรรมในการผลิตเครื่องดนตรี เครื่องดนตรีเซรามิกมีความเปราะบางมาก ด้วยการพัฒนาทางวิทยาศาสตร์และเทคโนโลยี

เซรามิกนาโนจึงถูกนำมาใช้ แต่การประยุกต์ใช้เซรามิกนาโนกับดนตรีเซรามิก จำเป็นต้องได้รับการสนับสนุนอย่างมากในด้านการวิจัยและเงินทุน ในระหว่างการสัมภาษณ์ ทำให้ผู้วิจัยได้เรียนรู้ว่าขณะนี้ขาดผู้เชี่ยวชาญด้านการวิจัยและการพัฒนาเครื่องดนตรีเซรามิกและผู้เชี่ยวชาญด้านการสร้างสรรค์โน้ตเพลง สำหรับปัญหาที่เกิดขึ้นในเวลาการเล่นและการสร้างสรรค์ดนตรีเซรามิก คุณ Chen บอกว่าเนื่องจากเซรามิกมีขนาดใหญ่และหนักมาก “เอ้อหูเซรามิก” และ “พินเซรามิก” ล้วนมีน้ำหนักมากกว่า 5 กิโลกรัม ซึ่งจะหนักมากในเวลาเล่นดนตรีเซรามิก คุณ Chen กล่าวเป็นเชิงล้อเล่นว่า นักดนตรีเวลาเล่นพินต้องอ้อมไว้ ในฤดูร้อนก็เหมือนการอ้อม “ถุงอุนมือ” และในฤดูหนาวก็เหมือนการอ้อม “ก้อนน้ำแข็งก้อนใหญ่” เซรามิกยังจะได้รับผลกระทบจากสภาพอากาศ โดยเฉพาะในฤดูหนาว เมื่ออากาศหนาวเกินไป เครื่องมากกว่าปกติจะหดตัว ซึ่งต้องใช้แรงมากกว่าปกติในการเล่นดนตรี ความแตกต่างระหว่างเอ้อหูเซรามิกและเอ้อหูไม้อยู่ที่วัสดุ เอ้อหูไม้มีการสั่นสะเทือนร่วมที่ดี เนื่องจากไม่มีความหนาแน่นที่เหมาะสม ซึ่งทำให้เครื่องดนตรีไม้มี “ลมหายใจ” และเสียงก็จะไพเราะขึ้น ด้วยเหตุนี้ ในด้านนวัตกรรมเครื่องดนตรีเซรามิกในช่วงไม่กี่ปีที่ผ่านมา ค้นพบว่า พินจินโบราณซีเจิงมา หรือเรียกว่าพินจินโบราณฉือหม่า พินจินโบราณ เซรามิกแบบดั้งเดิมนั้นพบได้ไม่บ่อยในการแสดงวงดนตรีเซรามิก แต่บางครั้งก็ปรากฏตัวในฐานะเป็นเครื่องดนตรีการแสดงเดี่ยว พินจินโบราณฉือหม่าในวงดนตรีของอาจารย์ Xiong ทำจากงานหัตถกรรมพินจินโบราณแบบดั้งเดิม รูปลักษณ์ภายนอกของพินจินโบราณฉือหม่ายังคงทำจากไม้ เจิงมาที่รองรับสายเปลี่ยนจากไม้เป็นเซรามิก ความแตกต่างระหว่างมันกับพินจินโบราณเซรามิกสมัยใหม่คือรูปลักษณ์ภายนอกของพินจินโบราณเซรามิกทั้งหมดทำจากเซรามิกลายคราม ส่วนหัวพินก็ทำจากเซรามิก เสียงของมันคมชัดและโปร่งแสง แต่ก็มีข้อจำกัดคือพินจินโบราณสมัยใหม่สามารถเล่นได้เฉพาะคีย์ C และคีย์ F เท่านั้น แต่พินจินโบราณฉือหม่าของอาจารย์ Xiong เนื่องจากรูปลักษณ์ภายนอกทำจากไม้ จึงมีเสียงที่ก้องกังวานกว่าและสามารถปรับได้ตามต้องการ

อาจารย์ Xiong เป็นนักวิจัยที่ศูนย์ซ่อมแซมชิ้นงานเซรามิกโบราณของพิพิธภัณฑ์เตา หลวงจิ้งเต๋อเจิ้น โดยปกติ อาจารย์ Xiong รับผิดชอบงานด้านการตรวจสอบชิ้นงานเซรามิกและวิเคราะห์ห้องประกอบของเซรามิก ในวัยเด็ก อาจารย์ Xiong เรียนดนตรีตั้งแต่เด็ก หลังจากเข้าเรียนในระดับอุดมศึกษา มักฝึกซ้อมเชลโลในเวลาว่างหลังจากการเรียนหนังสือ หลังสำเร็จการศึกษา อาจารย์ Xiong ได้ก่อตั้งวงดนตรีแจ๊สสมัยใหม่ ชื่อ หยูเหยา โพรซีชั่นส์ วงดนตรีนี้ก่อตั้งขึ้นเมื่อปี 2020 ซึ่งเป็นที่รู้จักในด้านรูปแบบที่เป็นเอกลักษณ์ที่มีทั้งมือคีย์บอร์ด กลอง กูเจิง และกีตาร์ ในกระบวนการการสืบทอดดนตรีเซรามิก อาจารย์ Xiong ได้เสนอกระบวนการผลิตดนตรีเซรามิก เช่น ปัญหาเสียงสูงต่ำในเทคนิคการผลิตเครื่องดนตรีเซรามิกแบบดั้งเดิมของคนรุ่นเก่า โดยใช้เสียงมาตรฐานสากล 440HZ เป็นมาตรฐาน และความถี่ของเสียงต้องเป็นไปตามมาตรฐานนี้ ซึ่งเป็นมาตรฐานสูงมากสำหรับผู้ผลิตเครื่องดนตรีเซรามิก (Xiong Zhe, เดือนกรกฎาคม ค.ศ. 2023) และยัง

มีปัญหาเรื่องเสียงฮาร์โมนิกส์ (Harmonics) เสียงที่ยาวที่สุดคือเสียงที่เกิดจากการสั่นสะเทือนของเสียงก้อง (fundamental tone) ความยาวคลื่นเสียงของเสียงที่เกิดจากการสั่นสะเทือนของเสียงก้องมักจะเป็นหลายเท่าของเสียงฮาร์โมนิกส์ เนื่องจากดนตรีเซรามิกทำจากดินเหนียว จึงไม่สามารถควบคุมเสียงฮาร์โมนิกส์ของมันได้ ดังนั้นจึงขาดเสียงในช่วงเสียงเบส และมีข้อจำกัดในด้านการสร้างสรรค์ อาจารย์ Xiong ยังกล่าวว่า การพัฒนาของดนตรีเซรามิกควรได้รับการเผยแพร่ ท่านวางแผนที่จะขุดลึกลงไปในวันวัฒนธรรมดนตรี เซรามิก การวิจัยประเภทของเครื่องดนตรีผ่านแหล่งโบราณคดีและของสะสมในพิพิธภัณฑ์ ผู้วิจัยพบว่าของสะสมในพิพิธภัณฑ์ส่วนใหญ่เป็นกลองเซรามิก ตัวอย่างเช่น เซรามิกลูซานฮวาซีจากผิงติงซานมณฑลเหอเป่ย์ในพิพิธภัณฑ์พระราชวัง กลองเอวซิลาดลในพิพิธภัณฑ์เล่อผิง เป็นต้น ในอนาคต ด้านนวัตกรรมของดนตรีเซรามิก อาจารย์ Xiong คาดว่า จะเริ่มต้นจากกลองเซรามิก และศึกษาวิธีการผลิต วัสดุที่ใช้ในการผลิต วิธีการเล่นและอื่น ๆ

ในระหว่างการสัมภาษณ์ ผู้วิจัยเห็นเครื่องดนตรีเซรามิกที่อาจารย์ Xiong Zhe สร้างขึ้นเอง นั่นคือ เบส สิ่งประดิษฐ์ของเขาจัดอยู่ในประเภทตัวห้ามเสียง (Damper) เซรามิก และนำเสียงของเบสที่ใช้เครื่องทำเสียงเซรามิกจะสูงกว่าเบสปกติหนึ่งอ็อกเทฟ (octave) และเป็นเครื่องดนตรีที่ทันสมัยมาก หากมองจากรูปลักษณ์ภายนอก แต่เครื่องทำเสียงของมันทำด้วยแม่เหล็กเซรามิก และวัสดุที่ใช้ทำจากเซรามิกสมัยใหม่และไม่ได้ทำจากดินขาวแบบดั้งเดิม เบสที่ใช้เครื่องทำเสียงเซรามิกทำจากโลหะออกไซด์พร้อมกับซิลิเกต ซึ่งเป็นตัวนำไฟฟ้าและมีคุณสมบัติทางเพียโซอิเล็กทริก (Piezoelectric) ที่ดี และระดับความดันที่ได้รับสามารถเปลี่ยนคุณสมบัติด้านการนำไฟฟ้าของมัน เมื่อเครื่องทำเสียงได้รับผลกระทบจากการสั่นสะเทือนของสาย ซึ่งจะกลายเป็นแม่เหล็กและสร้างกระแสไฟฟ้า เบสไฟฟ้าและกีตาร์ไฟฟ้าในวงดนตรีล้วนผลิตตามหลักการนี้ โดยใช้แม่เหล็กเซรามิก แนวคิดของอาจารย์ Xiong นี้ได้รับแรงบันดาลใจจากเบสไฟฟ้าของยุโรปและอเมริกา ความตั้งใจดั้งเดิมของท่านคือการทำให้เสียงของดนตรีเครื่องมีความไพเราะ ความหลากหลายและลักษณะเฉพาะ ซึ่งเป็นเครื่องดนตรีที่สร้างเสียงผ่านเซรามิกอย่างแท้จริง ความหนาแน่นของเซรามิกสูงเกินไป และไม่สามารถสร้างการสั่นสะเทือนได้มาก นอกจากนี้ อาจารย์ Xiong ยังได้จัดทำกลองเอวเคลือบซิลาดล โดยอิงจากโบราณวัตถุกลองเอวเซรามิกฮวาซีที่ขุดพบจากแหล่งเตาเผาลูซานสมัยราชวงศ์ถัง อาจารย์ Xiong ได้ผสมผสานดนตรีเซรามิกเข้ากับดนตรีสมัยใหม่อย่างแท้จริง (Xiong Zhe, เดือนกรกฎาคม ค.ศ. 2023)

เครื่องดนตรีเซรามิกประเภทใหม่ – มาริมบาเซรามิก (Marimba) และเครื่องดนตรีไพ่งเซรามิก ซึ่งสร้างสรรค์โดยอาจารย์ Wang Rongfa ผู้สืบทอดมรดกภูมิปัญญาทางวัฒนธรรมจากทักษะการผลิตเซรามิกของจิ่งเต๋อเจิ้น และเป็นวิทยากรรับเชิญจากสถาบันจิ่งเต๋อเจิ้น ในระหว่างการสัมภาษณ์ อาจารย์ Wang ได้อธิบายรายละเอียดของเทคนิคจัดทำดนตรีเซรามิก ในบริษัทที่ก่อตั้งโดยอาจารย์หวังเอง ได้สะสมเครื่องดนตรีเซรามิกต่าง ๆ อาจารย์ Wang กล่าวว่าศิลปินเซรามิกรุ่นเก่าใช้

เวลาในยามว่างในการสร้างสรรค์ทำให้เกิดดนตรีที่ไพเราะ จากนั้นก็พัฒนามาเป็นดนตรีเซรามิก ตั้งแต่ดินเหนียวไปจนถึงช่างฝีมือเซรามิก จากช่างฝีมือไปจนถึงศิลปิน และจุดค้นอย่างต่อเนื่องและกลายเป็นเครื่องดนตรีสมัยใหม่ (Wang Rongfa, สิงหาคม ค.ศ. 2023) ศิลปินจึงต้องเงินทำงานมาหลายชั่วอายุคน ในอดีต ต้องจัดทำผลิตภัณฑ์สำเร็จรูปหลายร้อยชิ้นก่อนที่จะสามารถเลือกเครื่องดนตรีเซรามิกหนึ่งชิ้นที่ตรงตามมาตรฐาน จนถึงตอนนี้กลายเป็นโหมตตายตัวที่จัดทำด้วยช่างฝีมือและเครื่องดนตรีเซรามิกบางประเภทมีแม่พิมพ์แล้ว ในกระบวนการจัดทำและพัฒนาเครื่องดนตรีเซรามิก ศิลปินรุ่นเก่ามุ่งมั่นที่จะฟื้นฟูเครื่องดนตรีเซรามิกโบราณและผสมผสานกับเครื่องดนตรีเซรามิกแบบใหม่ อาจารย์ Wang ได้เอาชนะความยากลำบากมากมายในกระบวนการจัดทำเครื่องดนตรีเซรามิก เครื่องดนตรีโบราณที่เราคุ้นเคย เช่น กลองเอวและระฆังเปียนซิง ส่วนใหญ่ทำจากเครื่องปั้นดินเผา อุณหภูมิของการจัดทำเครื่องปั้นดินเผาแตกต่างจากอุณหภูมิการเผาของเซรามิก เครื่องปั้นดินเผาสามารถผลิตได้ที่อุณหภูมิเพียง 900 องศา ในขณะที่เซรามิกสามารถต้องผลิตที่อุณหภูมิ 1300 องศา และต้องใช้วิธีการเผาที่ทันสมัย และผสมผสานดินเหนียวกับดินเซรามิก ในด้านการเตรียมการผลิต จำเป็นต้องผ่านการทดลองและการเผาหลายครั้ง

ในด้านการสร้างสรรค์และนวัตกรรมของเครื่องดนตรีเซรามิก อาจารย์ Wang ได้เพิ่มเครื่องดนตรีประเภทตีในวงดนตรีเซรามิก ซึ่งทำให้ทำนองของดนตรีมีความชัดเจนยิ่งขึ้น เครื่องดนตรีมาริมบาเซรามิกเปรียบได้กับระนาดจีนที่ทำจากไม้ เครื่องดนตรีมาริมบาเซรามิกมีเครื่องดนตรีมาริมบารุ่นแรกและเครื่องดนตรีมาริมบารุ่นที่สองแล้ว เครื่องดนตรีมาริมบารุ่นที่สองพกพาสะดวก สามารถพับเก็บได้และเหมาะสำหรับเด็กทุกวัย เครื่องดนตรีไพลองเซรามิกเป็นเครื่องดนตรีประเภทตีแบบใหม่สามารถเพิ่มเอฟเฟกต์เสียงเบสในวงดนตรีเซรามิก เครื่องดนตรีเซรามิกได้รับผลกระทบจากวัสดุดินเซรามิก ดังนั้นเสียงส่วนใหญ่จึงเป็นเสียงสูง ดังนั้นจึงจำเป็นต้องเพิ่มเสียงเบสในเครื่องดนตรีเซรามิก แนวคิดการประดิษฐ์ของเครื่องดนตรีไพลองเซรามิกคือ ต้องการทำให้เครื่องดนตรีนี้เหมือนได้รับแรงสะท้อนจากลม สูงต่ำของเสียงขึ้นอยู่กับความจุของเครื่องดนตรี เมื่อความจุมีขนาดใหญ่ เมื่อมีลมเข้าไป ก็จะส่งเสียง “ปังปัง” และสร้างเสียงเบส (Wang Rongfa, สิงหาคม ค.ศ. 2023) สำหรับสิ่งที่คาดว่าจะวางแผนสำหรับดนตรีเซรามิกในอนาคต อาจารย์ Wang กล่าวว่า อยู่ในวงการมากกว่า 30 ปี และศึกษาดนตรีเซรามิกมาเกือบ 20 ปี ซึ่ง “รักในอาชีพที่ทำ” อย่างแท้จริง ในอนาคต ก็จะพัฒนาเครื่องดนตรีเซรามิกเพิ่มเติมต่อไป นำเครื่องดนตรีโบราณเป็นต้นแบบ ฟื้นฟูและปรับปรุงเซรามิกโบราณเพื่อเพิ่มนวัตกรรมและส่งเสริมมรดกภูมิปัญญาทางวัฒนธรรม สำหรับการสืบทอดและการพัฒนาดนตรีเซรามิก อาจารย์ Wang เสนอให้อบรมนักเรียนดนตรีหนุ่มสาวและอาจารย์หนุ่มสาว เพื่อสร้างกลุ่มผู้สืบทอด ต้องให้คนรุ่นก่อนไปสอนวัฒนธรรมดนตรีเซรามิกให้กับคนรุ่นใหม่ และรวมกับลักษณะเฉพาะของตัวเองในกระบวนการพัฒนาดนตรีเซรามิก



ภาพที่ 4-26 มาริมบาเซรามิก สร้างสรรค์โดยอาจารย์ Wang Rongfa (ถ่ายโดยผู้วิจัย 15 สิงหาคม 2023)

รูปแบบของความร่วมมือด้านการศึกษาในปัจจุบัน ผู้เชี่ยวชาญดนตรีเซรามิกเมื่อพูดถึงถึงการเปลี่ยนแปลงของวัฒนธรรมดนตรีเซรามิก คุณ Xu ตอบว่า “ตอนนี้บริษัทก็ได้กระชับความร่วมมือระหว่างบริษัทกับมหาวิทยาลัย เราได้ลงนามในแผนความร่วมมือกับคณะดนตรีมหาวิทยาลัยครุศาสตร์เจียงซี และพร้อมที่จะเพิ่มการสร้างสรรคเพลงเซรามิก นาฏศิลป์เซรามิกและดนตรีเซรามิก โดยหวังว่าความร่วมมือระหว่างบริษัทกับมหาวิทยาลัยจะสามารถยกระดับและเสริมสร้างบุคลากรครูได้” มหาวิทยาลัยก็จะส่งนักศึกษาไปฝึกงานที่บริษัทศิลปะการแสดง และสื่อสารความต้องการของบริษัทศิลปะการแสดงแก่นักศึกษา คุณ Xu กล่าวว่า ท่านหวังว่าความร่วมมือระหว่างบริษัทกับมหาวิทยาลัยเช่นนี้จะมีส่วนช่วยในการสื่อสารซึ่งกันและกัน (Xu Li, กรกฎาคม ค.ศ. 2023)

ในคำถามที่ว่า “เหตุใดจึงต้องเรียนดนตรีเซรามิกในฐานะวัฒนธรรมดั้งเดิมของจิ้งเต๋อเจิ้น” คุณ Xu เน้นว่า “กิจกรรมทางวัฒนธรรมที่หลากหลาย” ด้วยการพัฒนาทางเศรษฐกิจ สังคม วัฒนธรรมและการศึกษา ความต้องการของผู้คนเพิ่มมากขึ้น ความน่าดึงดูดใจของเมืองไม่ได้มาจากการเยี่ยมชมสถานที่ทางประวัติศาสตร์และภูมิทัศน์ธรรมชาติเท่านั้น ผู้คนมีแนวโน้มที่จะสัมผัสกับวัฒนธรรมท้องถิ่นมากขึ้น (Xu Li, กรกฎาคม ค.ศ. 2023) ในฐานะ “เมืองหลวงเซรามิกนับพันปี” จิ้งเต๋อเจิ้นมีการสะสมทางประวัติศาสตร์ที่ลึกซึ้งและวัฒนธรรมเซรามิกที่กว้างขวางและลึกซึ้ง การสืบทอดวัฒนธรรม การพัฒนาและนวัตกรรม เป็นภารกิจสำคัญที่บุคคลมอบหมายให้จิ้งเต๋อเจิ้น ดังนั้นดนตรีเซรามิกในฐานะที่เป็นส่วนหนึ่งของวัฒนธรรมท้องถิ่นของจิ้งเต๋อเจิ้น มีความจำเป็นอย่างมากในการเริ่มเรียนในวัยเด็ก และค่อย ๆ ก่อตัวเป็นลักษณะเฉพาะทางวัฒนธรรมและบริบททางวัฒนธรรม เพื่อให้สามารถเป็นส่วนหนึ่งของภูมิทัศน์ทางวัฒนธรรมโดยไม่รู้ตัว จากมุมมองของผู้เล่นดนตรีเซรามิก

ผู้เล่นดนตรีทำให้เครื่องดนตรีมีชีวิตชีวา จึงต่อเงินเป็นเมืองที่มีงานฝีมือยาวนานนับพันปี ควรทำให้จึงต่อเงินมีชีวิตชีวาอีกครั้ง ซึ่งเหมือนกับการใช้วิญญาณของหนุ่มสาวเพื่อส่งผลกระทบต่ออุตสาหกรรมเก่า และให้กำเนิดชีวิตใหม่

เจ้าหน้าที่ของรัฐที่เกี่ยวข้องคุณ Zheng Fang จากสำนักงานศูนย์มรดกภูมิปัญญาทางวัฒนธรรม เมืองจิ่งเต๋อเจิ้น ในการสัมภาษณ์คุณ Zheng Fang ที่สำนักงานศูนย์มรดกภูมิปัญญาทางวัฒนธรรมเมืองจิ่งเต๋อเจิ้น เขาพูดถึง มรดกภูมิปัญญาทางวัฒนธรรม “เข้าสู่วิทยาเขต” และ มรดกภูมิปัญญาทางวัฒนธรรม “เข้าสู่ชุมชน” ในปัจจุบัน มหาวิทยาลัยเซรามิกจิ่งเต๋อเจิ้นและมหาวิทยาลัยจิ่งเต๋อเจิ้นได้เข้าร่วมกิจกรรมมรดกภูมิปัญญาทางวัฒนธรรมเข้าสู่วิทยาเขต รูปแบบหลักคือศูนย์มรดกภูมิปัญญาทางวัฒนธรรมเชิญผู้สืบทอดมรดกภูมิปัญญาทางวัฒนธรรมมาบรรยายในมหาวิทยาลัย ซึ่งภายในนั้น มีการดำเนินโครงการมรดกภูมิปัญญาทางวัฒนธรรมจีน 6 ครั้งติดต่อกัน (ตั้งแต่ปี2016) และในปี 2019 มีการรับสมัครบุคคลากรจำนวน 50 คน ซึ่งรวมถึงผู้สืบทอดมรดกภูมิปัญญาทางวัฒนธรรม ผู้ปฏิบัติงานด้านภูมิปัญญาทางวัฒนธรรม ศิลปิน และผู้ชื่นชอบศิลปะเป็นต้น โดยใช้มหาวิทยาลัยเซรามิกจิ่งเต๋อเจิ้นเป็นแพลตฟอร์ม และการบรรยายจะใช้เวลาหนึ่งสัปดาห์ (Zheng Fang, สิงหาคม 2023) ข้อมูลการรับสมัครได้รับการเผยแพร่บนแพลตฟอร์ม WeChat ผ่านบัญชีสาธารณะโดยศูนย์มรดกภูมิปัญญาทางวัฒนธรรมจิ่งเต๋อเจิ้น และมหาวิทยาลัยเซรามิกจิ่งเต๋อเจิ้นแชร์ข้อมูลที่เกี่ยวข้องบนแพลตฟอร์ม WeChat ผ่านบัญชีสาธารณะ ในความร่วมมือระหว่างทั้งสองฝ่าย มหาวิทยาลัยเซรามิกจิ่งเต๋อเจิ้นให้สถานที่ และดึงดูดนักศึกษา มาศึกษา รายการฝึกอบรมรวมถึงการเคลือบแบบถ้วย การเคลือบแบบเฟินฉ่าย การเคลือบแบบซินฉ่าย การเคลือบแบบม่อฉ่าย และการปั้นรูป เป็นต้น กิจกรรมมรดกภูมิปัญญาทางวัฒนธรรม “เข้าสู่ชุมชน” ด้วยประชาสัมพันธ์ผ่านบอร์ดติดประกาศการและผู้สืบทอดมรดกภูมิปัญญาทางวัฒนธรรมเข้าสู่ชุมชน เช่น วัฒนธรรมการตัดต่อภาพด้วยกระดาษและวัฒนธรรมศิลปะการเขียนลายมือ โครงการมรดกภูมิปัญญาทางวัฒนธรรมมีปฏิสัมพันธ์กับผู้อยู่อาศัยในชุมชน สอนผู้อยู่อาศัยเกี่ยวกับพื้นฐานการตัดต่อภาพด้วยกระดาษและพื้นฐานศิลปะการเขียนลายมือ และมอบผลงานที่เสร็จสมบูรณ์ให้กับผู้อยู่อาศัยในชุมชน

บุคลากรที่เกี่ยวข้องของพิพิธภัณฑสถาน คุณ Lai Jing จากพิพิธภัณฑสถานเซรามิกจิ่งเต๋อเจิ้น ได้แนะนำให้รู้จักกับการศึกษาทางสังคมของพิพิธภัณฑสถานเซรามิกจิ่งเต๋อเจิ้น ทุกปีการศึกษาทางสังคมจะมีกิจกรรมทัศนศึกษาสำหรับนักเรียนระดับประถมศึกษาและมัธยมศึกษา คุณ Lai ชี้ให้เห็นว่าสำหรับโหมดความร่วมมือระหว่างสถาบันการศึกษาและพิพิธภัณฑสถานควรให้ความสำคัญกับแพลตฟอร์ม เขาได้แนะนำแผนการศึกษาทางสังคมของพิพิธภัณฑสถานเซรามิกจิ่งเต๋อเจิ้นให้ผู้วิจัยรู้จัก รวมถึงจำนวนครั้งที่แผนการศึกษาทางสังคมจัดกิจกรรมและจำนวนคนเข้าชมในแต่ละปี มีการจัดนิทรรศการมากกว่า 3 ครั้งต่อปีสำหรับนักเรียนระดับประถมศึกษาและมัธยมศึกษา มีมากกว่า 5 หลักสูตรสำหรับนักเรียนระดับประถมศึกษาและมัธยมศึกษา และมีการจัดนิทรรศการเคลื่อนที่ประเภทต่าง ๆ ให้เข้าสู่วิทยาเขตมากกว่า 10 ครั้ง

ปัจจุบันมีการลงนามในข้อตกลงการสร้างร่วมกันระหว่างพิพิธภัณฑ์และโรงเรียนในจังหวัดจิ่งเต๋อเจิ้นมากกว่า 10 แห่ง ได้แก่ มหาวิทยาลัยจิ่งเต๋อเจิ้น โรงเรียนมัธยมจิ่งเต๋อเจิ้นหมายเลข 5 โรงเรียนมัธยมจิ่งเต๋อเจิ้นหมายเลข 7 โรงเรียนมัธยมจิ่งเต๋อเจิ้น หมายเลข 39 โรงเรียนสาธิตแห่งเมืองจิ่งเต๋อเจิ้น โรงเรียนประถมศึกษาอยู่ทางแห่งเมืองจิ่งเต๋อเจิ้น โรงเรียนมัธยมเทคนิคจิ่งเต๋อเจิ้นหมายเลข 1 โรงเรียนวิศวกรรมเครื่องกลและไฟฟ้าจิ่งเต๋อเจิ้น โรงเรียนมัธยมจิ่งเต๋อเจิ้นหมายเลข 12 และโรงเรียนภาษาต่างประเทศจิ่งเต๋อเจิ้น เป็นต้น (Lai Jing, สิงหาคม ค.ศ. 2023) รูปแบบของความร่วมมือระหว่างพิพิธภัณฑ์และมหาวิทยาลัย ส่วนใหญ่จะแสดงบนบอร์ดติดประกาศ และเสริมด้วยการแนะนำของผู้สอน เพื่อแนะนำพิพิธภัณฑ์เซรามิกจิ่งเต๋อเจิ้นและประวัติศาสตร์การพัฒนาเซรามิกจิ่งเต๋อเจิ้นให้กับนักศึกษา เนื้อหาของ “ความร่วมมือระหว่างสถาบันการศึกษาและพิพิธภัณฑ์” มี 18 หลักสูตรซึ่งเริ่มตั้งแต่เดือนพฤศจิกายน ปี 2020 เช่น “รู้จักบ้านเกิดของฉัน – เมืองหลวงเซรามิกแห่งโลก” “ชื่อ-กระเบื้อง – เครื่องปั้นดินเผาและเซรามิก” “สำรวจ 'แหล่งที่มาของเซรามิก'" ซึ่งได้แนะนำประวัติศาสตร์การพัฒนาเซรามิกของจิ่งเต๋อเจิ้น อย่างเป็นระบบ การผสมผสานระหว่างการสอนและความสนุกสนานทำให้นักศึกษาได้สัมผัสด้วยการลงมือทำเอง และสัมผัสถึงเสน่ห์ของวัฒนธรรมเซรามิก แต่ในนั้นเราพบว่าคำแนะนำคณบดีเซรามิกนั้นค่อนข้างน้อย

ผู้วิจัยได้สัมภาษณ์ Huang Yi ผู้อำนวยการศูนย์สตาร์ทอัพนักศึกษา มหาวิทยาลัยเศรษฐศาสตร์เจียงซีและคณบดีคณะนวัตกรรมและสตาร์ทอัพ คุณ Huang ได้แนะนำสถานการณ์ของสวนสตาร์ทอัพนักศึกษาอย่างกระตือรือร้น และยังสนับสนุนผู้วิจัยในการนำคณบดีเซรามิกเข้าสู่วิทยาเขตสวน สตาร์ทอัพนักศึกษาเป็นฐานสาธิตการบ่มเพาะผู้ประกอบการมณฑลเจียงซี ฐานการศึกษาเชิงปฏิบัติด้านนวัตกรรมและสตาร์ทอัพมณฑลเจียงซี พื้นที่กลุ่มสตาร์ทอัพมณฑลเจียงซี ฐานสาธิตนวัตกรรมและสตาร์ทอัพมณฑลเจียงซี ฐานบ่มเพาะสตาร์ทอัพเมืองหยิงถาน สวนสตาร์ทอัพเปิดใช้งานในเดือนกันยายน ค.ศ. 2016 มีพื้นที่ทั้งหมด 5,000 ตารางเมตรและห้าชั้น สามารถรองรับโครงการสตาร์ทอัพได้ 50 โครงการในเวลาเดียวกัน มีห้องสตูดิโอ ห้องประชุม ห้องฝึกอบรม ห้องอภิปราย ห้องโถงใหญ่ ห้องโรดโชว์ ห้องนิทรรศการ และพื้นที่กิจกรรมสาธารณะ มีเครื่องอำนวยความสะดวกสำหรับการทำางานครบครัน เป็นแพลตฟอร์มการบ่มเพาะนวัตกรรมและสตาร์ทอัพสำหรับมหาวิทยาลัยที่สร้างโดยเมืองหยิงถาน มณฑลเจียงซี (Huang Yi, กรกฎาคม ค.ศ. 2023)

3.3 ความคาดหวังและข้อเสนอแนะในด้านการพัฒนาคณบดีเซรามิกในอนาคต

สำหรับความคาดหวังและข้อเสนอแนะในด้านการพัฒนาคณบดีเซรามิกในอนาคต บุคลากรที่เกี่ยวข้องกับมรดกภูมิปัญญาทางวัฒนธรรมกล่าวว่า เมื่อเทียบกับกิจกรรมมรดกภูมิปัญญาทางวัฒนธรรมเข้าสู่ชุมชน กิจกรรมมรดกภูมิปัญญาทางวัฒนธรรมเข้าสู่วิทยาเขตนั้นต้องมีความเป็นวิชาการและความเป็นมืออาชีพมากขึ้น ดังนั้นเขาจึงกล่าวว่า การร่วมมือกับมหาวิทยาลัยนั้นยากกว่าและขอบเขตของการดำเนินงานก็กว้างขึ้น และมหาวิทยาลัยต่างจากโรงเรียนประถมศึกษาและ

มัธยมศึกษา นักศึกษามีความเข้าใจเกี่ยวกับความรู้ทางวิชาชีพ ความร่วมมือระหว่างสถาบันการศึกษา และพิพิธภัณฑ์จริง ๆ แล้วคือการช่วยเหลือนักศึกษาพัฒนาความรู้ความเข้าใจและดึงดูดนักศึกษาไปเรียนรู้ โดยให้อาจารย์ที่มีประสบการณ์ไปบรรยาย และรูปแบบขนาดใหญ่และระดับสูง เมื่อพูดถึงการเปลี่ยนแปลงในการทำงานของ “ความร่วมมือระหว่างสถาบันการศึกษาและพิพิธภัณฑ์” คุณ Zheng Fang เสนอมุมมองที่สำคัญ นั่นคือแกนหลักของการสืบทอดคือ “คน” ดังนั้นต้องเข้าสู่วิทยาเขตและชุมชน ติดต่อกับ “คน” และร่วมมือกับ “คน” “คน” เป็นองค์ประกอบหลักของการสืบทอด ถ้าไม่มีคน ก็ไม่สามารถได้รับการสืบทอดได้ “เข้าสู่วิทยาเขต” เป็นการสืบสานมรดกสู่คนรุ่นหลัง เพื่อให้วัฒนธรรมท้องถิ่นมีชีวิตชีวาและได้รับการสืบทอด ดังนั้นจึงจำเป็นต้องเรียนรู้ดนตรีเซรามิกซึ่งเป็นวัฒนธรรมดั้งเดิมของจังหวัดเต๋อเจิ้น สุดท้ายนี้ คุณ Zheng Fang ชี้ให้เห็นว่าเพื่อที่จะสืบทอดและพัฒนาดนตรีเซรามิกได้ดียิ่งขึ้น จำเป็นต้องเพิ่มการแสดงต่อภายนอก และเพิ่มการแสดงดนตรีเซรามิกในการแสดงขนาดใหญ่ (Zheng Fang, สิงหาคม ค.ศ. 2023)

สำหรับความคาดหวังและข้อเสนอแนะในด้านการพัฒนาดนตรีเซรามิกในอนาคตของบุคลากรที่เกี่ยวข้องกับพิพิธภัณฑ์ ในระหว่างการให้สัมภาษณ์ ผู้อำนวยการ Lai แห่งพิพิธภัณฑ์เซรามิกจังหวัดเต๋อเจิ้น ในระหว่างการสัมภาษณ์ คุณ Lai ได้แสดงความชื่นชมต่อดนตรีเซรามิก ท่านเน้นย้ำว่าสำหรับความรู้ทางวิชาชีพต้องมีการอธิบายที่เป็นมืออาชีพ ดังนั้นในรูปแบบ “ความร่วมมือระหว่างสถาบันการศึกษาและพิพิธภัณฑ์” ของดนตรีเซรามิก ควรอบรมบุคลากรครูและพัฒนาความรู้รอบด้านของผู้อธิบาย สำหรับวิธีการจัดการของ “ความร่วมมือระหว่างสถาบันการศึกษาและพิพิธภัณฑ์” คุณ Lai กล่าวว่า “เรื่องนี้เกี่ยวข้องกับทั้งพิพิธภัณฑ์และมหาวิทยาลัย ในแง่ของการบริหารจัดการ พิพิธภัณฑ์และมหาวิทยาลัยเป็นสององค์กร โหมดความร่วมมือระหว่างสถาบันการศึกษาและพิพิธภัณฑ์ควรให้ความสำคัญกับโหมดการสร้างร่วมกัน เพื่อสร้างรูปแบบความร่วมมือแบบวงปิด และสร้างองค์การการจัดการโดยมีเจ้าหน้าที่และนักวิจัยจากทั้งสองฝ่าย”

บุคลากรที่เกี่ยวข้องในมหาวิทยาลัยแสดงความคาดหวังและข้อเสนอแนะสำหรับการพัฒนาดนตรีเซรามิกในอนาคต ในการสัมภาษณ์ผู้อำนวยการ Huang กล่าวถึงความสำคัญของ “แพลตฟอร์ม” ท่านคิดว่ารูปแบบ “ความร่วมมือระหว่างสถาบันการศึกษาและพิพิธภัณฑ์” สามารถสร้างแพลตฟอร์มการเรียนรู้และแลกเปลี่ยนวัฒนธรรมดั้งเดิมสำหรับนักศึกษา ในแง่ของการพัฒนาและการสืบทอดวัฒนธรรมในมหาวิทยาลัย ขณะนี้มหาวิทยาลัยยังขาดแพลตฟอร์มและตัวนำ (ตัวนำหมายถึงช่องทางในการเผยแพร่ดนตรีเซรามิก เพื่อสืบทอดทางวัฒนธรรม) โดยการสร้างแพลตฟอร์มและหาสื่อกลางในการสืบทอดวัฒนธรรม ในด้านหนึ่งนักศึกษาสามารถใช้แพลตฟอร์มนี้เพื่อให้บรรลุวัตถุประสงค์ของการเรียนรู้ ในอีกด้านหนึ่งยังสามารถเพิ่มการจ้างงาน และสร้างความร่วมมือระหว่างพิพิธภัณฑ์และมหาวิทยาลัย เพื่อเป็นแพลตฟอร์มหลักสำหรับการสืบทอดและการเรียนรู้วัฒนธรรม คุณ Huang คิดว่าควรสร้างระบบที่สมบูรณ์ใน “ความร่วมมือระหว่างสถาบันการศึกษาและ

พิพิธภัณฑสถาน” การเยี่ยมชมและการเรียนรู้วัฒนธรรมเชิงทฤษฎีและเชิงปฏิบัติ สามารถทำให้วัฒนธรรมเข้าสู่ความคิดและจิตใจของนักศึกษาได้อย่างแท้จริง เรียนรู้วัฒนธรรมดั้งเดิมและช่วยให้พิพิธภัณฑสถานสามารถรวมเข้ากับระบบวัฒนธรรมของมหาวิทยาลัย

“ความร่วมมือระหว่างสถาบันการศึกษาและพิพิธภัณฑสถาน” สามารถส่งเสริมการปฏิรูปวิธีการสอนของอาจารย์มหาวิทยาลัย และมีส่วนช่วยอย่างยิ่งในการปฏิรูป วิธีการสอน ครูผู้สอนและแผนการสอน ความร่วมมือระหว่างสถาบันการศึกษาและพิพิธภัณฑสถานเป็นการขยายวิธีการสอน โหมดความร่วมมือระหว่างสถาบันการศึกษาและพิพิธภัณฑสถานนี้ นับเป็นมาตรการใหม่สำหรับวิธีการสอน พิพิธภัณฑสถานเข้าสู่วิทยาเขตได้เปลี่ยนวิธีการสอนแบบดั้งเดิมที่เน้นครูผู้สอนเป็นหลักกลายเป็นการเน้นนักศึกษาเป็นหลัก ในรูปแบบนี้ นักศึกษาสามารถมองเห็น เรียนรู้และสัมผัสกับวัฒนธรรม ในพื้นที่สตาร์ทอัพนักศึกษาที่มีส่วนที่สำคัญมาก สำหรับการสืบทอดและการพัฒนาวัฒนธรรมดั้งเดิม ซึ่งต้องการการพัฒนาที่สร้างสรรค์และการสืบทอดที่เป็นนวัตกรรมใหม่ ซึ่งเป็นการแปลงคุณค่า สำหรับพื้นที่สตาร์ทอัพของนักศึกษาที่ได้พยายามสร้างโครงการด้านวัฒนธรรมในช่วงไม่กี่ปีที่ผ่านมา และสร้างแพลตฟอร์มด้านวัฒนธรรม ภายใต้บริบทของการต่อยอดจากการสำรวจวัฒนธรรมจีนดั้งเดิม เพื่อให้มีคุณค่าทางเศรษฐกิจและอิทธิพลทางสังคม พื้นที่สตาร์ทอัพนักศึกษาเป็นการใช้พื้นที่ 1,000 ตารางเมตรเพื่อสร้างหอวัฒนธรรมดั้งเดิมและเขตจัดแสดงโครงการบ่มเพาะวัฒนธรรม ดังนั้น หากมีวัฒนธรรมที่มีอิทธิพลระดับโลกอย่างดนตรีเซรามิก จึงมีความจำเป็นในการบูรณาการดนตรีเซรามิกในเขตจัดแสดงสำหรับการสืบทอดและการอนุรักษ์ เพื่อสร้างรูปแบบการพัฒนาที่ยั่งยืน (Huang Yi, กรกฎาคม 2023)

จากข้อมูลการสัมภาษณ์ข้างต้น สรุปได้ว่าในแง่ของการคุ้มครองวัฒนธรรมดนตรีท้องถิ่น โดยรัฐบาล โรงเรียนและผู้เชี่ยวชาญ การเรียนรู้ดนตรีเซรามิกซึ่งเป็นวัฒนธรรมดั้งเดิมในจังหวัดเจ้อเจียงเป็นสิ่งที่มีความสำคัญมาก จากอุตสาหกรรมเซรามิกจังหวัดเจ้อเจียงสู่วัฒนธรรมเซรามิกของจังหวัดเจ้อเจียง สิ่งที่ทำให้มีอิทธิพลมากขึ้นในโลกคือการส่งออกวัฒนธรรม ซึ่งเป็นความมั่นใจในตนเองทางวัฒนธรรมที่เน้นย้ำโดยรัฐบาลจีน อุตสาหกรรมเป็นรากฐาน และการส่งออกวัฒนธรรมสามารถทำให้เซรามิกของจังหวัดเจ้อเจียงมีอิทธิพลมากขึ้น กล่าวโดยสรุป อุตสาหกรรมคือรากฐานทางเศรษฐกิจ และวัฒนธรรมคือจิตวิญญาณ ดังนั้นจึงจำเป็นต้องเรียนรู้

4. กิจกรรมที่ผ่านมา

ตามรายงานการทำงานของรัฐบาลจังหวัดเจ้อเจียงและข้อมูลการค้นคว้าวิจัยภาคสนาม เริ่มตั้งแต่ค.ศ. 2018 พิพิธภัณฑสถานเพื่อเสริมสร้างการบูรณาการของวัฒนธรรมและการศึกษา และพัฒนาบทบาท “ศูนย์กลาง” ในด้านการศึกษาของเยาวชน ด้วยเยาวชนเป็นศูนย์กลาง การบูรณาการของวัฒนธรรมและการศึกษาเป็นแนวทาง และการอัปเดตแนวคิดการศึกษานวัตกรรมของกิจกรรมการศึกษาเป็นวิธีการ เพื่อพัฒนาการศึกษาของเยาวชนในพิพิธภัณฑสถาน และได้จัดโครงการ “ความ

ร่วมมือระหว่างสถาบันการศึกษาและพิพิธภัณฑ์” หลายโครงการ ตัวอย่างเช่น พิพิธภัณฑ์เซรามิกจีน จึงต่อเงินดำเนินกิจกรรมการศึกษาด้านศิลปกรรมแก่เยาวชนมากกว่า 10 กิจกรรม เช่น “พิพิธภัณฑ์เข้าสู่วิทยาเขต” “คืนแห่งพิพิธภัณฑ์” “พิพิธภัณฑ์ + ห้องเรียนไลฟ์สดอินเทอร์เนต” เป็นต้น และมีนักศึกษาเข้าร่วมมากกว่า 300,000 คน (Zheng Fang, 2023) พิพิธภัณฑ์ใช้ข้อได้เปรียบด้านทรัพยากร เพื่อดำเนินกิจกรรม “คืนแห่งพิพิธภัณฑ์” การดำเนินกิจกรรม “ความร่วมมือระหว่างสถาบันการศึกษาและพิพิธภัณฑ์” ซึ่งสามารถแบ่งออกได้เป็นสามส่วน

1) เดินเข้าไปพิพิธภัณฑ์และพัฒนาการศึกษารูปแบบใหม่ แผนการศึกษาทางสังคมของพิพิธภัณฑ์เซรามิกจีนจึงต่อเงินได้จัดทำคำอธิบายที่เหมาะสมสำหรับผู้ชมเยาวชน และดำเนินกิจกรรมด้านการศึกษาสำหรับเยาวชน ตั้งแต่เดือนสิงหาคมถึงตุลาคม ค.ศ. 2018 พิพิธภัณฑ์เซรามิกจีนจึงต่อเงินได้จัดกิจกรรมคืนแห่งพิพิธภัณฑ์เป็นครั้งแรก โดยขยายเวลาการเปิดของพิพิธภัณฑ์ถึงช่วงกลางคือในฤดูร้อนซึ่งปกติเปิดเฉพาะช่วงกลางวัน และเปิดตัวชุดกิจกรรมพร้อม ๆ กัน รวมถึงการบรรยาย การศึกษาทางสังคม การขับเสภา และการแสดงเครื่องแต่งกาย เป็นต้น ในฐานะที่เป็นกิจกรรมคืนแห่งพิพิธภัณฑ์ครั้งแรกที่วางแผนและดำเนินการในมณฑลเจียงซี ได้รับผลประโยชน์ทางสังคมที่ดีและสร้างอิทธิพลทางสังคมในวงกว้าง และได้บรรลุผลดีในการใช้ทรัพยากรของพิพิธภัณฑ์เพื่อให้ความรู้ทางวัฒนธรรมแก่ประชาชน กิจกรรมคืนแห่งพิพิธภัณฑ์ในปีนี้สานต่อความตั้งใจเดิมของปีที่แล้วที่ต้องการให้ความรู้ทางวัฒนธรรมแก่ประชาชนและใช้ทรัพยากรของพิพิธภัณฑ์เพื่อดำเนินกิจกรรมสำหรับเยาวชน และได้ยกระดับคุณภาพของกิจกรรม มีวันเปิดทำการในวันเสาร์และวันอาทิตย์ทั้งหมด 16 สัปดาห์ ในระหว่างนั้นจะมีการจัดกิจกรรมต่าง ๆ เช่น การแสดง “ปาต้าวหย่า” ในชีวิตของบัณฑิตจีนโบราณ (พิณ หมากรุก ศิลปะการเขียนลายมือ การวาดภาพ บทกวี เหล้า ดอกไม้ ชา) การบรรยายสำหรับทัศนศึกษา การแสดงฉากของภาพวาดชื่อดังสมัยราชวงศ์ซ่ง “ฟังเสียงพิณ” และการขับเสภาในเทศกาลไหว้พระจันทร์ เป็นต้น เมื่อเทียบกับ “คืนแห่งพิพิธภัณฑ์” เมื่อปีที่แล้ว พิพิธภัณฑ์เซรามิกจีนจึงต่อเงินจับมือกับพิพิธภัณฑ์ของรัฐ 3 แห่งที่สามารถเปิดทำการในกลางคืน ได้แก่ พิพิธภัณฑ์เตาเผาพลเรือนเมืองจิ้งเต๋อเจิ้น พิพิธภัณฑ์เมืองเล่อผิงและพิพิธภัณฑ์อำเภอฝูเหลียง เพื่อจัดกิจกรรม “คืนแห่งพิพิธภัณฑ์” ร่วมกัน และให้กิจกรรมดังกล่าวเปลี่ยนจากจัดโดยพิพิธภัณฑ์แห่งเดียวกลายเป็นจัดโดยพิพิธภัณฑ์ของรัฐหลายแห่งร่วมกัน ในอนาคต จะเชิญพิพิธภัณฑ์ที่ไม่ใช่ของรัฐที่มีคุณสมบัติเหมาะสมให้เข้ามาจัดกิจกรรมร่วมกัน

2) เสริมสร้างการแลกเปลี่ยนและจัดกิจกรรม “ทัวร์ทัศนศึกษาวัฒนธรรมเซรามิก” ตั้งแต่เดือนตุลาคม ค.ศ. 2016 พิพิธภัณฑ์เซรามิกจีนจึงต่อเงินได้จัด “ทัวร์ทัศนศึกษาวัฒนธรรมเซรามิก” ซึ่งได้รับการตอบรับอย่างดีจากนักเรียนจากทั่วประเทศจีน และได้ผลลัพธ์ที่โดดเด่น ในค.ศ. 2019 พิพิธภัณฑ์ได้ดำเนินการกิจกรรม “ทัวร์ทัศนศึกษาวัฒนธรรมเซรามิก” 10 ครั้ง เมื่อวันที่ 12 เมษายน นักเรียน 500 คนจากชั้นประถมศึกษาปีที่ 2 ของโรงเรียนประถมศึกษาหมายเลข 1 ในเขตเหลียนซี

เมืองจิวเจียงเข้าร่วมในกิจกรรม “ทัศนศึกษาวัฒนธรรมเซรามิก” ที่พิพิธภัณฑ์เซรามิกจิ่งเต๋อเจิ้น
ในระหว่างงาน นักเรียนได้สัมผัสกับพิพิธภัณฑ์เซรามิกจีนและสัมผัสถึงเสน่ห์ของวัฒนธรรมเซรามิก
เพิ่มพูนความรู้ เปิดหูเปิดตา และสัมผัสถึงแก่นแท้ของวัฒนธรรมจีนดั้งเดิม

3. “ความร่วมมือระหว่างสถาบันการศึกษาและพิพิธภัณฑ์” และเสริมสร้างการแลกเปลี่ยน
ในฐานะที่เป็นส่วนสำคัญของการศึกษาทางสังคมและวัฒนธรรม พิพิธภัณฑ์ในเมืองจิ่งเต๋อเจิ้นมีความ
ร่วมมืออย่างใกล้ชิดกับการเรียนการสอนในโรงเรียน และได้กลายเป็นหน้าที่สำคัญของพิพิธภัณฑ์ใน
เมืองจิ่งเต๋อเจิ้น ประการแรกคือความรู้ด้านเซรามิกเข้าไปในห้องเรียน พิพิธภัณฑ์เซรามิกจิ่งเต๋อ
เจิ้นเข้าสู่โรงเรียนประถมศึกษาอยู่แห่งเมืองจิ่งเต๋อเจิ้น ในรูปแบบของการบรรยาย ให้เด็กดูสไลด์และ
สำรวจความลึกซึ้งของ “ไฟเตาเผาพันปี” และสัมผัสกับการเดินทางแห่ง “วัฒนธรรมเซรามิก” ขณะ
นั่งอยู่ในห้องเรียน ประการที่สอง พิพิธภัณฑ์ + ห้องเรียนไลฟ์สดอินเทอร์เน็ต ร่วมมือกับสำนัก
การศึกษาแห่งเมืองจิ่งเต๋อเจิ้นเพื่อจัดกิจกรรม “พิพิธภัณฑ์ + ห้องเรียนไลฟ์สดอินเทอร์เน็ต” การ
บรรยายพิพิธภัณฑ์แบบไลฟ์สดด้วยอินเทอร์เน็ตทีวีและเทคโนโลยีแพลตฟอร์มคลาวด์ ตัวอย่างเช่น
นักเรียนของโรงเรียนมัธยมหมายเลข 1 แห่งจิ่งเต๋อเจิ้น โรงเรียนมัธยมหมายเลข 2 แห่งจิ่งเต๋อเจิ้นและ
โรงเรียนประถมสาธิตแห่งจิ่งเต๋อเจิ้นมีปฏิสัมพันธ์กับพิพิธภัณฑ์และห้องเรียนจากระยะไกล ซึ่งเหมือน
“ย้าย” พิพิธภัณฑ์ไปที่ห้องเรียน ใน “วันพิพิธภัณฑ์สากล 18 พฤษภาคม” ของทุกปี มีเยาวชน
มากกว่า 20 กลุ่มเข้าพิพิธภัณฑ์ในวันนั้น นักเรียนจากทั่วประเทศจีนมาสัมผัสกับกระบวนการบูรณะ
ซ่อมแซมเซรามิก (ของเลียนแบบ) และแผ่นกระดาษภาพที่จำลองมาจากศิลาจารึกในพิพิธภัณฑ์
พิพิธภัณฑ์ใช้เทคโนโลยีเสมือนจริงเช่น VR เพื่อให้เยาวชนสามารถเรียนรู้รอบด้านและไม่ถูก
จำกัด ตัวอย่างเช่น VR ของถ้ำเล่ย์หยินบนภูเขาสี่จิงในนิทรรศการ “ปาฏิหาริย์แห่งวัฒนธรรมจีน –
นิทรรศการประวัติศาสตร์และวัฒนธรรมของวัดยูนจวีในฟางซานปักกิ่ง” ซึ่งจัดโดยพิพิธภัณฑ์
เซรามิกจิ่งเต๋อเจิ้น สัมผัสกับกระบวนการที่มีชีวิตชีวาและน่าสนใจ และเข้าใจถึงความสำคัญของ
การอนุรักษ์โบราณวัตถุ พิพิธภัณฑ์ใช้รูปแบบต่าง ๆ เช่น วัตถุ ภาพถ่าย แผนภูมิ หุ่นจำลอง ภาพวาด
ประติมากรรม ทิวทัศน์ และผสมผสานเสียง แสง ไฟฟ้าและเทคโนโลยีอื่น ๆ เพื่อให้เยาวชนสามารถ
ได้ความรู้จากประสบการณ์ที่สนุกสนาน

การสำรวจโครงการการเรียนการสอนวัฒนธรรมดนตรีเซรามิกภายใต้รูปแบบความ ร่วมมือระหว่างสถาบันการศึกษาและพิพิธภัณฑ์

ในตอนต้นของบทนี้ ผู้วิจัยได้กล่าวถึงความสำคัญของการสอนในมหาวิทยาลัย พิพิธภัณฑ์
เป็นองค์การการศึกษาทางสังคมและวัฒนธรรม จึงมีหน้าที่ประชาสัมพันธ์และให้การศึกษา คนแรกที่
เสนอแนวคิดเรื่อง “การศึกษาในพิพิธภัณฑ์” คือ Jenkins นักวิชาการชาวอเมริกัน “พิพิธภัณฑ์ควร

เป็นสถานที่ทางการศึกษาสาธารณะที่สำคัญ” หลังจากที่มีการเสนอแนวคิดนี้แล้ว สหรัฐอเมริกาก็เริ่มก่อตั้งสมาคมพิพิธภัณฑ์ขึ้น ในค.ศ. 1906 สมาคมนี้ได้เน้นย้ำว่า “พิพิธภัณฑ์ควรเป็นมหาวิทยาลัยสำหรับประชาชน”

ในประวัติศาสตร์นับพันปี วัฒนธรรมอันยิ่งใหญ่ของชาติจีนได้รับการสั่งสมและการสืบทอดมาอย่างต่อเนื่อง และกลายเป็นประวัติศาสตร์แห่งอารยธรรมวิจิตรงดงาม หากไม่มีสิ่งของหรือเหตุการณ์ทางประวัติศาสตร์ ไม่ว่าจะอารยธรรมจะรุ่งโรจน์เพียงใด ก็จะถูกปกคลุมไปด้วยฝุ่นหนาที่บและจางหายไปตามกาลเวลา ดังนั้น ระหว่างประวัติศาสตร์และวัฒนธรรมอันยาวนานกับพิพิธภัณฑ์ ระหว่างพิพิธภัณฑ์กับวัฒนธรรมท้องถิ่น พิพิธภัณฑ์จะกลายเป็นวิธีการศึกษาทางสังคมได้อย่างไร Duan Junji เสนอว่า “พิพิธภัณฑ์เป็นวิธีการศึกษา” และถือว่าพิพิธภัณฑ์เป็นพื้นที่การศึกษาที่มีลักษณะเฉพาะ และใช้พิพิธภัณฑ์เป็นวิธีการศึกษา การสำรวจหน้าที่ด้านการศึกษาของพิพิธภัณฑ์ด้วยมุมมองเชิงเปรียบเทียบและเชิงวิชาการ ในด้านการศึกษาของพิพิธภัณฑ์ ให้นักการศึกษาเห็นรูปแบบการศึกษาที่แตกต่างกัน และนำเสนอโหมมคการทำงานที่หลากหลายและครอบคลุมสถานการณ์การศึกษามากขึ้น เปลี่ยนแนวคิดดั้งเดิมของการศึกษาในพิพิธภัณฑ์ให้เป็นแนวคิดการศึกษาที่ “มวลงชน” เป็นศูนย์กลางของบริการ และดำเนินการศึกษาในพิพิธภัณฑ์แบบโต้ตอบและเชิงปฏิบัติมากขึ้น ให้ความรู้แก่ผู้ชมด้วยวิธีต่าง ๆ เพื่อช่วยผู้ชมสร้างระบบความรู้ทางประวัติศาสตร์ที่แม่นยำยิ่งขึ้น และแสดงบทบาทด้านการศึกษาของพิพิธภัณฑ์ออกมาอย่างเต็มที่ นำการศึกษาในพิพิธภัณฑ์ไปสู่เส้นทางแห่งอนาคตที่สร้างความหมาย บูรณาการทรัพยากรการศึกษาของพิพิธภัณฑ์เข้ากับการปฏิบัติทางสังคมและวัฒนธรรมพื้นฐานของแนวคิดพหุวัฒนธรรม

1. ลักษณะเด่นของพิพิธภัณฑ์ดนตรีจีน

ในบรรดาพิพิธภัณฑ์ดนตรีในประเทศจีน ผู้วิจัยได้รวบรวม 5 พิพิธภัณฑ์ไว้ในงานวิจัยนี้ ในฐานะที่เป็นมรดกภูมิปัญญาทางวัฒนธรรมที่มีคุณลักษณะทางวัตถุ เครื่องดนตรีสะท้อนถึงความทรงจำทางวัฒนธรรมของชาติใดชาติหนึ่งอย่างไม่ต้องสงสัย อาจกล่าวได้ว่าเบื้องหลังเครื่องดนตรีทุกชิ้นมีประวัติศาสตร์การพัฒนายาวนาน และพิพิธภัณฑ์เครื่องดนตรีก็ถือกำเนิดขึ้นตามนั้น พิพิธภัณฑ์เครื่องดนตรีต่างประเทศมีประวัติศาสตร์อันยาวนานและค่อนข้างสมบูรณ์ ตัวอย่างเช่น ออสเตเรีย ซึ่งได้ชื่อว่าเป็น “ประเทศแห่งดนตรี” ไม่เพียงแต่มีพิพิธภัณฑ์เครื่องดนตรีและพิพิธภัณฑ์ดนตรีเท่านั้น แต่ยังมีพิพิธภัณฑ์นักดนตรีโดยเฉพาะอีกด้วย เช่น “พิพิธภัณฑ์โมสาร์ท” “พิพิธภัณฑ์ ชูเบิร์ด” “พิพิธภัณฑ์เบโธเฟน” เป็นต้น

ประเทศจีนเป็นประเทศที่มีประวัติศาสตร์อันยาวนานและหลากหลายเชื้อชาติ ประวัติศาสตร์อันวิจิตรงดงามกว่า 5,000 ปีและอารยธรรมอันรุ่งโรจน์ได้สร้างวัฒนธรรมที่ยิ่งใหญ่ กลุ่มชาติพันธุ์ 56 กลุ่มที่เติบโตบนดินแดนอันกว้างใหญ่นี้ ซึ่งมีลักษณะทางชาติพันธุ์และภูมิภาคที่เป็นเอกลักษณ์ของตนเอง และร่วมกันสร้างอารยธรรมจีนที่สืบวิจิตรงดงาม ดนตรีเป็นหนึ่งในอารยธรรม

ที่เก่าแก่ที่สุดที่มนุษย์สร้างขึ้น ที่เรียกว่า “ดนตรีจีน” หมายถึง ดนตรีที่แสดงออกถึงเนื้อหาและจิตวิญญาณของวัฒนธรรมดั้งเดิมของชาติที่สร้างสรรค์ขึ้นบนพื้นฐานของประวัติศาสตร์และวัฒนธรรมอันยาวนานของกลุ่มชาติพันธุ์ต่าง ๆ ที่อยู่บนแผ่นดินจีนตลอดมา มรดกทางดนตรีอันล้ำค่าที่ขุดพบจากที่ต่าง ๆ ในช่วงหลายปีที่ผ่านมากระจายอยู่ในพิพิธภัณฑ์ในมณฑลและเมืองต่าง ๆ

1.1 ห้องจัดแสดงเครื่องดนตรีจีน

ในประเทศจีนพิพิธภัณฑ์เครื่องดนตรีเริ่มต้นค่อนข้างช้า ซึ่งสืบย้อนไปถึงการก่อตั้งห้องจัดแสดงเครื่องดนตรีจีนของสถาบันวิจัยดนตรีแห่งสถาบันวิจัยศิลปะแห่งประเทศจีนในปี 1954 ซึ่งเป็นห้องจัดแสดงเครื่องดนตรีจีนแห่งแรกในประเทศจีน ชิ้นงานล้ำค่าที่รวบรวมจากทั่วประเทศแบ่งออกเป็น 4 ประเภท ได้แก่ วรรณกรรมเชิงทฤษฎี จังหวะดนตรี เครื่องดนตรี และประเภทดนตรีที่จัดแสดง (Zhang Zhentao, 2022, p. 56) อาจารย์ Zhang Zhentao กล่าวถึงว่าห้องจัดแสดงเครื่องดนตรีจีนอาจเป็นพิพิธภัณฑ์เครื่องดนตรีแห่งแรกในจีน การจัดแสดงนิทรรศการจะแสดงในรูปแบบที่เรียบง่าย คนทำงานดนตรีรุ่นเก่าจะอนุรักษ์ดนตรีจีนในรูปแบบของการจัดแสดง และการสะสมวัฒนธรรมดนตรีดั้งเดิมของจีนอย่างมากมานั้นได้รับการสืบทอดจากรุ่นสู่รุ่น จนกระทั่งไม่กี่ปีมานี้ การวิจัยเกี่ยวกับพิพิธภัณฑ์เครื่องดนตรีในประเทศจีนได้เข้าสู่ช่วงของการพัฒนา และพิพิธภัณฑ์ท้องถิ่นที่มีดนตรีท้องถิ่นเป็นตัวแทนก็ได้รับการจัดตั้งขึ้นเช่นกัน

1.2 พิพิธภัณฑ์เปียนโน

อาจารย์ Zhang Zhentao เชื่อว่า “เปียนโนก็ให้เกิดทั้งประโยชน์และการสิ้นเสียเตือนต่อวัฒนธรรมในเวลาเดียวกัน” (Zhang Zhentao, 2022, p. 72) เปียนโนเคยก่อให้เกิดกระแส “ความคลั่งไคล้ในเปียนโน” ในประเทศจีน ในค.ศ. 2000 “พิพิธภัณฑ์เปียนโน” ถูกสร้างขึ้นในเกาะกู่ลิ่งอวี๋เมืองเซี่ยเหเหมิน ในพิพิธภัณฑ์นี้ได้จัดแสดงเปียนโนโบราณมากกว่า 40 ชิ้นที่สะสมโดย Hu Youyi ชาวจีนโพ้นทะเลผู้รักชาติ ในนั้นมีเปียนโนซุบทองคำที่หายากและล้ำค่า มีเปียนโนสี่มุมที่เก่าแก่ที่สุดในโลกและเปียนโนแนวตั้งที่เก่าแก่และใหญ่ที่สุดในโลก มีเปียนโนมือหมุนแบบโบราณ เปียนโนแบบคันเหยียบอัตโนมัติที่ผลิตเมื่อร้อยปีที่แล้ว และเปียนโนโบราณที่มีคันเหยียบแปดอัน มีเปียนโนหลวงฝังมงกุฎสามมงกุฎไว้ข้างใน เปียนโนที่สร้างโดย Bode ในปี 1878 ขารูปตัว "S" เปียนโนข้างถนนแบบควบคุมด้วยมือที่นักแสดงข้างถนนใช้ และออร์แกนที่มีชิ้นส่วนที่ซับซ้อนที่สุดในโลก เปียนโนจำนวนมากเคยประสบกับสงครามทั้ง 2 ครั้ง และแสงเชิงเทียนที่ใช้เป็นเครื่องประดับมีประวัติยาวนานกว่า 100 ปี การเยี่ยมชมพิพิธภัณฑ์เปียนโนเทียบเท่ากับการค้นหาประวัติความเป็นมาของการพัฒนาเปียนโนในโลก โรงเรียนเปียนโน Gulangyu ก่อตั้งขึ้นถัดจากพิพิธภัณฑ์เปียนโน Gulangyu ในปี 2019 พิพิธภัณฑ์ Gulangyu ทำหน้าที่เป็นฐานฝึกสอนของโรงเรียนสอนเปียนโนและร่วมมือกับ(สถาบันดนตรีระดับสูงสุดในประเทศ

จีน เพื่อปลูกฝังความสามารถด้านเปียโน ดำเนินกิจกรรมทางดนตรี และแบ่งปันทรัพยากรในการวิจัย วัฒนธรรมเปียโน และมีส่วนร่วมในการปรับปรุงวัฒนธรรมดนตรี

1.3 พิพิธภัณฑสถานดนตรีเฮยหลงเจียง

เมื่อวันที่ 22 มกราคม ค.ศ. 2006 พิพิธภัณฑสถานดนตรีเฮยหลงเจียงก่อตั้งขึ้นอย่างเป็นทางการ ซึ่งเป็นพิพิธภัณฑสถานเอกชนแห่งแรกในจีนที่มีวัฒนธรรมดนตรีเป็นเนื้อหาหลัก พิพิธภัณฑสถานนี้ ก่อตั้งขึ้นโดยคุณ Miao Di นักวิจัยจากสถาบันวิจัยศิลปะแห่งมณฑลเฮยหลงเจียง หลังจากสะสม เครื่องดนตรีมากกว่า 12 ปี พิพิธภัณฑสถานดนตรีเฮยหลงเจียงได้สะสม อนุรักษ์ แสดงและสืบทอด วัฒนธรรมดนตรีท้องถิ่นของประเทศจีน นำประวัติศาสตร์ดนตรีกว่า 100 ปีของฮาร์บินมาเป็นเวทีและ การเปลี่ยนแปลงทางสังคมของจีนสมัยใหม่เป็นพื้นหลัง แสดงให้เห็นถึงประวัติศาสตร์ดนตรีใน ภาคเหนือของจีนที่งดงามและมีความหลากหลายทางวัฒนธรรม พิพิธภัณฑสถานดนตรีเฮยหลงเจียงแบ่ง ออกเป็น 11 พื้นที่จัดแสดงนิทรรศการตามอารยธรรมประวัติศาสตร์ของกลุ่มน้ำเฮยหลงเจียงและซงหัว ได้แก่ ดนตรีชนกลุ่มน้อยโบราณในกลุ่มน้ำเฮยหลงเจียงและซงหัว ดนตรีพื้นบ้านของกลุ่มอพยพกวตง การเข้ามาของดนตรีตะวันตก ดนตรีตะวันตกในฮาร์บิน การศึกษาดนตรีในช่วงสาธารณรัฐจีน ดนตรี ในช่วงสงครามต่อต้านญี่ปุ่น หลู่ฮู่ในเฮยหลงเจียงในยุคหยานอัน กิจกรรมทางดนตรีหลังการก่อตั้งจีน ใหม่ การสถาปนาวิทยาลัยดนตรีฮาร์บิน การกำเนิดของคอนเสิร์ตฤดูร้อนฮาร์บิน และฮาร์บิน แหล่งกำเนิดของนักดนตรี

ฮาร์บินเป็นเมืองที่เกิดจากความหลากหลายทางวัฒนธรรมตะวันออกและตะวันตก ในช่วง ครั้งแรกของศตวรรษที่ 20 ชาวตะวันตกเกือบ 200,000 คนอาศัยอยู่ในฮาร์บิน และมากกว่า 20 ประเทศและภูมิภาคได้จัดตั้งสถานกงสุลและหน่วยงานต่างๆ ในฮาร์บิน ดนตรีเป็นภาษากลางของ มนุษยชาติ และการจัดแสดงที่พิพิธภัณฑสถานดนตรีเฮยหลงเจียงสะท้อนถึงร่องรอยทางประวัติศาสตร์ การ จัดแสดงของพิพิธภัณฑสถานดนตรีเฮยหลงเจียงแบ่งออกเป็นแปดประเภท ได้แก่ เครื่องดนตรีจีน (เครื่อง ดนตรีของชนกลุ่มน้อยทางตอนเหนือ) เครื่องดนตรีตะวันตก บทเพลงต้นฉบับของนักดนตรี ภาพถ่าย ประวัติศาสตร์ สื่อประวัติศาสตร์ดนตรี วัสดุภาพและเสียง นิทรรศการดนตรีพื้นบ้าน (เนื้อเพลง พื้นบ้านภาคตะวันออกเฉียงเหนือ ผลงานต้นฉบับ (ลูกกรงหน้าต่าง, แส้สำหรับเข็น, เสাত่อขนาดใหญ่, รถสาลีที่เดินทางผ่านกวตง) โดยมีการจัดแสดงประเภทต่างๆ รวมเกือบ 3,000 รายการ (<https://baike.baidu.com/item/%E9%BB%91%E9%BE%99%E6%B1%9F%E9%9F%B3%E4%B9%90%E5%8D%9A%E7%89%A9%E9%A6%86/15822330>)

1.4 พิพิธภัณฑสถานดนตรีชนชาติจีน

ตามความหลากหลายของฉากการศึกษาและความหลากหลายทางวัฒนธรรม พิพิธภัณฑที่ ที่มีหัวข้อของดนตรีชนชาติจีนถูกสร้างขึ้นในค.ศ. 2010 – พิพิธภัณฑดนตรีชนชาติจีนอุซซี พิพิธภัณฑ ดนตรีชนชาติจีนแห่งนี้เป็น “พิพิธภัณฑดนตรีชนชาติจีน” ในหัวข้อดนตรีชนชาติจีน ซึ่งก่อตั้งร่วมกัน

โดยรัฐบาลเทศบาลอู่ซี มหาวิทยาลัยดนตรีจีน และสถาบันวิจัยศิลปะแห่งประเทศจีน และพิพิธภัณฑน์ดนตรีจีนที่พัฒนาจากวิทยาเขตอู่ซีของมหาวิทยาลัยครุศาสตร์หางโจว การสร้างและพัฒนาพิพิธภัณฑน์เครื่องดนตรีทั้งสองแห่งนี้ซึ่งเต็มไปด้วยลักษณะเฉพาะของท้องถิ่น ได้ให้ข้อมูลอ้างอิงสำหรับการพัฒนาพิพิธภัณฑน์เครื่องดนตรีที่เกี่ยวข้อง

เมืองอู่ซีเป็นสถานที่รวบรวมดนตรีชนชาติจีน และได้รับการขนานนามว่าเป็น “บ้านเกิดของดนตรีชนชาติจีน” ปรมาจารย์ด้านดนตรีชนชาติจีนกลุ่มหนึ่งปรากฏตัวขึ้น เช่น อาปิง หลิวเทียนหัว เป็นต้น และกลุ่มนักทฤษฎีดนตรี เช่น หยางยินหลิว เฉาอัน พิพิธภัณฑน์แห่งนี้ก่อตั้งขึ้นเพื่อเผยแพร่วัฒนธรรมดนตรีท้องถิ่น ไม่เพียงให้สาธารณชนเข้าใจประวัติศาสตร์การพัฒนาของวัฒนธรรมดนตรีชนชาติจีน และยังให้ผู้เยี่ยมชมมีความเข้าใจอย่างลึกซึ้งเกี่ยวกับวัฒนธรรมดนตรีท้องถิ่นของอู่ซี เช่น พิณ ซิงจูเจียงหนาน ดนตรีศาสนาเต้าอู่ซี วงบรรเลงเครื่องสิบ เป็นต้น

1.5 พิพิธภัณฑน์ดนตรีชนชาติกว้างซี

ในค.ศ. 2018 “พิพิธภัณฑน์ดนตรีชนชาติกว้างซี” ก่อตั้งขึ้นโดยมหาวิทยาลัยศิลปะกว้างซี พิพิธภัณฑน์มีพื้นที่ 2,600 ตารางเมตรและมีทั้งหมดสี่ชั้น ซึ่งขยายและสร้างขึ้นบนพื้นฐานของ “พิพิธภัณฑน์ศิลปะพื้นบ้านชนชาติกว้างซี” ของมหาวิทยาลัยศิลปะกว้างซี และเป็นเวทีการเรียนรู้และแลกเปลี่ยนที่ดีสำหรับคนรักดนตรีชนชาติและทุกภาคส่วนของสังคม มหาวิทยาลัยศิลปะกว้างซีมีพื้นฐานทางวิชาการที่ลึกซึ้งในการศึกษาศิลปะดนตรีชนชาติ ตั้งแต่ทศวรรษ 1960 เป็นต้นมา มหาวิทยาลัยศิลปะกว้างซีได้เริ่มรวบรวม จัดระเบียบ และศึกษาดนตรีของชนชาติต่าง ๆ ในกว้างซี ซึ่งเป็นการวางรากฐานที่มั่นคงสำหรับการสร้างพิพิธภัณฑน์ดนตรีชนชาติกว้างซี เมื่อเดินเข้าไปในพิพิธภัณฑน์ดนตรีชนชาติกว้างซี ผู้ชมสามารถเข้าใจประวัติศาสตร์ พัฒนาการ และลักษณะของเครื่องดนตรีในพิพิธภัณฑน์ได้ผ่านนิทรรศการแบบคงที่ การสาธิตแบบมีพลวัต วิดีโอมีมิติเดียว การอธิบายด้วยภาพ และข้อความ นอกจากนี้ดนตรีชนชาติกว้างซีแล้ว ยังมีการแสดงดนตรีดั้งเดิมจากประเทศต่าง ๆ ในเอเชียตะวันออกเฉียงใต้ที่มีความสัมพันธ์ทางภูมิศาสตร์กับกว้างซีอีกด้วย

ห้องจัดนิทรรศการในพิพิธภัณฑน์ดนตรีชนชาติกว้างซีแบ่งออกเป็นสามส่วน ส่วนที่หนึ่งคือ “เสียงของเครื่องดนตรีโบราณ” ซึ่งจัดแสดงดนตรีสำริดและดนตรีกลองใหญ่ที่มีประวัติอันยาวนาน ของสะสม “เครื่องดนตรีสำริดขนาดใหญ่ระฆังหนิวจงทรงเขาแกะ” เป็นการจัดแสดงต่อสาธารณะครั้งแรกในประเทศจีน เสียงระฆังนั้นไพเราะมาก และจิงหะก็เป็นระเบียบ ในสมัยโบราณมักถูกใช้ในการสังสรรค์และงานเลี้ยง อาจารย์ของมหาวิทยาลัยศิลปะกว้างซีได้ปรับปรุงระฆังหนิวจงทรงเขาแกะที่มีต้นกำเนิดมาจากสมัยราชวงศ์ฮั่นตะวันตก ตามการจัดระเบียบเสียงดนตรีของดนตรีดั้งเดิมและคุณลักษณะพื้นฐานของเครื่องดนตรีประเภทระฆัง และประสบความสำเร็จในการพัฒนาชุดระฆัง หนิวจงทรงเขาแกะที่มี 32 ด้านและ 49 ระดับเสียง ซึ่งได้สร้างเสียงใหม่ให้กับเครื่องดนตรีโบราณ ส่วนที่สองคือ “เสียงดนตรีกว้างซี” มุ่งเน้นไปที่การแสดงดนตรี 6 ประเภท ได้แก่ เพลง

พื้นบ้านกว่างซี เครื่องดนตรี ดนตรีจิว ดนตรีขับลำนำพื้นบ้าน ดนตรีการเต้นรำและดนตรีบูชายัญ และ จัดแสดงเอกสารที่เกี่ยวข้องกับ “หลิวฉันเจี๋ย” Huang Wanqiu และ Fu Jinhua Yin Xi ผู้นำจิวกว่างซี He Hongyu ตัวแทนผู้สืบทอดเหวินซางกว่างซีโครงการมรดกภูมิปัญญาทางวัฒนธรรมระดับชาติ ทีมงานรวบรวมเพลงพื้นบ้านชุดแรกของกว่างซีในในยุค 60 และ Lu Huabo นักแต่งเพลงและนักการศึกษาดนตรีที่มีชื่อเสียงในประเทศจีน ส่วนที่สามคือ “วัฒนธรรมดนตรีเอเชียตะวันออกเฉียงใต้” ซึ่งส่วนใหญ่แสดงเครื่องดนตรีดั้งเดิมของประเทศในเอเชียตะวันออกเฉียงใต้ที่มีความสัมพันธ์ทาง ภูมิศาสตร์กับกว่างซี เช่น ดนตรีอินโดนีเซีย (Gamelan) कुลินตังของฟิลิปปินส์ (Kulintang) ดนตรี และนาฏศิลป์ไทย เป็นต้น ปัจจุบันเป็นห้องจัดแสดงเครื่องดนตรีดั้งเดิมของเอเชียตะวันออกเฉียงใต้ที่ สมบูรณ์ที่สุดในประเทศจีน

บนชั้นสามของพิพิธภัณฑ์มีการจัดตั้งห้องเอกสาร Lu Huabo นักวิชาการที่มีชื่อเสียง ของมหาวิทยาลัยศิลปะกว่างซี และมีการจัดแสดงต้นฉบับอันล้ำค่าของศาสตราจารย์ Lu Huabo ตั้งแต่ท่านนำนักศึกษาในชั้นเรียนฝึกหัดครูศิลปะกว่างซีเข้าร่วมกิจกรรมต่อต้านญี่ปุ่น แต่งเพลง ต่อต้านญี่ปุ่นและเขียนบทความเกี่ยวกับดนตรี ไปจนถึงข้อมูลเอกสารที่เขียนขึ้นระหว่างการสอนที่ มหาวิทยาลัยศิลปะกว่างซี ซึ่งแสดงให้เห็นถึงผลที่โดดเด่นของศาสตราจารย์ Lu Huabo ในการ สร้างสรรค์ การสอน การวิจัยและการรวบรวมดนตรีชนชาติ ในวันนั้น ภรรยาของศาสตราจารย์ Lu Huabo – ศาสตราจารย์กานจงจง อดีตอธิการบดีของมหาวิทยาลัยศิลปะกว่างซีได้บริจาคเอกสารที่ เกี่ยวข้องให้กับพิพิธภัณฑ์ดนตรีชนชาติกว่างซี

ในฐานะที่เป็นฐานการศึกษาศิลปะที่สำคัญในกว่างซี มหาวิทยาลัยศิลปะกว่างซีหยั่งราก ในพื้นที่ท้องถิ่น สืบทอดและส่งเสริมวัฒนธรรมภูมิภาคของกว่างซีอย่างเต็มที่ โดยตลอด ในฐานะพิพิธภัณฑ์ ดนตรี พิพิธภัณฑ์ดนตรีชนชาติกว่างซีที่สร้างโดยมหาวิทยาลัยศิลปะกว่างซี จะเป็นหน้าต่างสำคัญอีก บานหนึ่งในการแสดงวัฒนธรรมอันงดงามของศิลปะชนชาติกว่างซี และเป็นเวทีกว้างสำหรับการ ส่งเสริมวัฒนธรรมดนตรีชนชาติกว่างซี สำรวจความคล้ายคลึงกันระหว่างชนกลุ่มน้อยทางตอนใต้ของ จีนและวัฒนธรรมดนตรีชนชาติในเอเชียตะวันออกเฉียงใต้ และส่งเสริมการแลกเปลี่ยนดนตรีในเชิงลึก ระหว่างจีนและประเทศในเอเชียตะวันออกเฉียงใต้

จากลักษณะเด่นของพิพิธภัณฑ์ดนตรีจีนทั้ง 5 ประเภทข้างต้น พบว่าพิพิธภัณฑ์ดนตรีใน ประเทศจีนเริ่มมีการจัดตั้งขึ้นเป็นจำนวนมาก วิทยาลัยดนตรีเซี่ยงไฮ้มีพิพิธภัณฑ์เครื่องดนตรี ตะวันออก วิทยาลัยดนตรีหูหนานมีพิพิธภัณฑ์ระฆัง และวิทยาลัยดนตรีจีน วิทยาลัยดนตรีเจ้อเจียง และ วิทยาลัยดนตรีชิงไห่ ต่างก่อตั้งพิพิธภัณฑ์ของตน นอกจากนี้ หน่วยงานรัฐบาลยังกำหนดให้พิพิธภัณฑ์ ดนตรีเป็นสัญลักษณ์ของวัฒนธรรมเมืองอีกด้วย หอรัลิก Ma Sicong ในเมืองกว่างโจว หอรัลิก A Bing ในเมืองอู่ซี พิพิธภัณฑ์ดนตรีชาติพันธุ์จีน และพิพิธภัณฑ์เครื่องสายในเมืองซูโจวได้กลายเป็นฐาน การเรียนรู้วัฒนธรรมและการท่องเที่ยวท้องถิ่น

2. ภาพรวมสถานการณ์ปัจจุบันการเรียนการสอนวัฒนธรรมดนตรีในพิพิธภัณฑ์ดนตรี

การเรียนการสอนวัฒนธรรมดนตรีในพิพิธภัณฑ์ดนตรีในปัจจุบัน ผู้ชมสามารถศึกษาประวัติศาสตร์ พัฒนาการ และลักษณะของเครื่องดนตรีในพิพิธภัณฑ์ได้ผ่านนิทรรศการแบบคงที่ การสาธิตแบบพลวัต วิดีโอมัลติมีเดีย การอธิบายด้วยภาพและข้อความ เช่น พิพิธภัณฑ์ดนตรีชาติพันธุ์กว้างซี นอกจากนี้ดนตรีของชาติพันธุ์กว้างซีแล้ว ยังมีการแสดงดนตรีดั้งเดิมจากประเทศต่าง ๆ ในเอเชียตะวันออกเฉียงใต้ที่มีความสัมพันธ์ทางภูมิศาสตร์กับกว้างซีอีกด้วย ในฐานะสถาบันการศึกษา ศิลปะที่สำคัญในกว้างซี วิทยาลัยศิลปะกว้างซีมุ่งมั่นที่จะเชิดชูอัตลักษณ์พื้นถิ่น สืบทอดและสืบสานวัฒนธรรมประจำภูมิภาคกว้างซี ในฐานะพิพิธภัณฑ์ดนตรีชาติพันธุ์กว้างซี ซึ่งอยู่ระหว่างการก่อสร้าง จะเป็นหน้าต่างสำคัญอีกบานหนึ่งในการจัดแสดงวัฒนธรรมอันวิจิตรของศิลปะชาติพันธุ์กว้างซี โดยจะเป็นเวทีสำหรับส่งเสริมวัฒนธรรมดนตรีชาติพันธุ์กว้างซี และสำรวจต้นกำเนิดร่วมกันของชนกลุ่มน้อยในจินตอนใต้และวัฒนธรรมดนตรีชาติพันธุ์ในเอเชียตะวันออกเฉียงใต้ เพื่อส่งเสริมการแลกเปลี่ยนดนตรีในเชิงลึกระหว่างจีนและประเทศในเอเชียตะวันออกเฉียงใต้

ข้อมูลข้างต้นสามารถสะท้อนให้เห็นได้ว่า วัฒนธรรมดนตรีท้องถิ่นที่แสดงในรูปแบบพิพิธภัณฑ์ยังรากในพื้นที่ท้องถิ่น สืบทอดและส่งเสริมวัฒนธรรมภูมิภาค ซึ่งนอกจากดนตรีกว้างซีแล้ว ยังมีพิพิธภัณฑ์เซรามิกราชวงศ์ซ่งในมณฑลเสฉวน ซึ่งมีห้องจัดแสดงขนาดใหญ่และขนาดเล็ก 6 ห้อง และพื้นที่จัดแสดง 3,300 ตารางเมตร และประกอบด้วยห้าส่วน ได้แก่ “การอ่านเซรามิก การฟังเซรามิก การชมเซรามิก การจัดทำเซรามิก และการประเมินค่าเซรามิก” ในนั้น “การฟังเซรามิก” ประกอบด้วยการฟังและการเล่นเครื่องดนตรีเซรามิก ระฆังเปียนจงเซรามิกเป็นเครื่องตีขนาดใหญ่ในสมัยจีนโบราณ เป็นหนึ่งในแปดประเภท (สัญลักษณ์ของจังหวัดดนตรี Eight ways to classify music) ของ “ทอง หิน ไหม ไม้ไผ่ น้ำเต้า ดิน หนัง และไม้” ซึ่งประกอบด้วยระฆังเซรามิกขนาดต่าง ๆ เรียงเป็นชั้นบน ชั้นกลาง และชั้นล่าง รูปทรงมีท่วงทำนองโบราณและเรียบง่าย และเสียงบริสุทธิ์ แสดงรูปแบบ สีเคลือบและลวดลายของเซรามิกราชวงศ์ซ่งด้วยเสียง แสง ไฟฟ้า และวิธีการทางเทคโนโลยีอื่น ๆ

จากกรณีศึกษาพิพิธภัณฑ์ในข้างต้น ผู้วิจัยได้นำแนวคิดนี้มาใช้และเพิ่มแนวคิดเกี่ยวกับพื้นที่เสมือนจริงของพิพิธภัณฑ์ดนตรีเซรามิกในบทที่ 5 ปัญหาของการสอนวัฒนธรรมดนตรีเซรามิกในความร่วมมือระหว่างสถาบันการศึกษาและพิพิธภัณฑ์ เป็นการกล่าวถึงสถานการณ์ปัจจุบันของการสอนดนตรีภายใต้ความร่วมมือระหว่างสถาบันการศึกษาและพิพิธภัณฑ์ เพื่อแสดงให้เห็นลักษณะพื้นฐานของการสอนดนตรีภายใต้ความร่วมมือระหว่างสถาบันการศึกษาและพิพิธภัณฑ์ การวิพากษ์วิจารณ์ของผู้ที่เกี่ยวข้องสำหรับความร่วมมือระหว่างสถาบันการศึกษาและพิพิธภัณฑ์ และปัญหาที่มีอยู่

ในปัจจุบัน สถานะการพัฒนาของการสอนวัฒนธรรมดนตรีเซรามิกในประเทศจีนมีตั้งนั้น อดุมไปด้วยทรัพยากรทางการศึกษา ด้วยการพัฒนางานด้านวัฒนธรรมและการสนับสนุนของรัฐบาล องค์การการศึกษาในภูมิภาคต่าง ๆ ของจีนได้ค่อย ๆ สร้างองค์การการสอนวัฒนธรรมดนตรีเซรามิก เช่น ศูนย์ศิลปะดนตรีเซรามิกปักกิ่ง สถาบันวิจัยดนตรีเซรามิกสำนักวัฒนธรรมมณฑลกวางตุ้ง เป็นต้น องค์การเหล่านี้ให้ทรัพยากรการสอนวัฒนธรรมดนตรีเซรามิกมากมาย และให้การสนับสนุนอย่างมาก แก่ผู้คนในการเรียนรู้และเข้าใจวัฒนธรรมเครื่องดนตรีเซรามิก

อย่างไรก็ตาม ประการแรก ต้องปรับปรุงการรับรู้ทางวัฒนธรรม แม้ว่าดนตรีเซรามิกในฐานะที่เป็นรูปแบบทางวัฒนธรรมจะมีประวัติศาสตร์อันยาวนานและมรดกทางวัฒนธรรมที่ลึกซึ้งในประเทศจีน แต่เนื่องจากขาดการประชาสัมพันธ์และการเผยแพร่ที่เพียงพอ การรับรู้ของผู้คนเกี่ยวกับดนตรีเซรามิกจึงยังน้อยอยู่ในตลาดวัฒนธรรมที่กำลังพัฒนาอย่างรวดเร็วในปัจจุบัน ดนตรีเซรามิกยังต้องเผชิญกับการแข่งขันจากวัฒนธรรมรูปแบบอื่น ๆ ดังนั้นจึงจำเป็นต้องเสริมสร้างการประชาสัมพันธ์และการเผยแพร่ และยกระดับการรับรู้ทางวัฒนธรรมและรสนิยมทางวัฒนธรรมของผู้คน ประการที่สอง จำเป็นต้องปรับปรุงความสามารถในการสร้างสรรค์นวัตกรรม การเรียนการสอน วัฒนธรรมดนตรีเซรามิกต้องการนวัตกรรมอย่างต่อเนื่อง เปิดตัวผลงานดนตรีเซรามิกที่แปลกใหม่และยกระดับคุณภาพของดนตรีเซรามิก อย่างไรก็ตาม ความสามารถในการสร้างสรรค์นวัตกรรมในการสอนวัฒนธรรมดนตรีเซรามิกในปัจจุบันค่อนข้างอ่อนแอ จำเป็นต้องเพิ่มการลงทุนในด้านการวิจัยและพัฒนาเทคโนโลยี การฝึกอบรมบุคลากร และอบรมบุคคลที่มีความสามารถทางดนตรีเซรามิกที่มีจิตสำนึกเชิงนวัตกรรมและความสามารถในการปฏิบัติ และผลักดันการเรียนการสอนวัฒนธรรมดนตรีเซรามิกไปข้างหน้า

ประการที่สอง การเรียนการสอนวัฒนธรรมดนตรีเซรามิกในประเทศจีนยังมีพื้นที่มากมายสำหรับการพัฒนา และจำเป็นต้องเสริมสร้างการประชาสัมพันธ์และการเผยแพร่อย่างต่อเนื่อง เพื่อยกระดับการรับรู้ทางวัฒนธรรมและรสนิยมทางวัฒนธรรมของผู้คน ขณะเดียวกันก็ให้ความสำคัญกับการวิจัยและพัฒนาเทคโนโลยีและการฝึกอบรมบุคลากร และส่งเสริมการพัฒนาการเรียนการสอน วัฒนธรรมดนตรีเซรามิกในทิศทางที่หลากหลายมากขึ้น

ประการสุดท้าย ระบบการศึกษาของการเรียนการสอนวัฒนธรรมดนตรีเซรามิกต้องได้รับการปรับปรุงเพิ่มเติม ในปัจจุบัน องค์การการศึกษาเครื่องดนตรีเซรามิกส่วนใหญ่มุ่งเป้าไปที่มืออาชีพหรือกลุ่มนักศึกษา การเรียนการสอนวัฒนธรรมดนตรีเซรามิกสำหรับประชาชนทั่วไปยังไม่เพียงพอ นอกจากนี้ การเรียนการสอนวัฒนธรรมดนตรีเซรามิกจำเป็นต้องสร้างระบบหลักสูตรที่ดี ซึ่งไม่เพียงแต่รวมถึงการศึกษาความรู้ทางทฤษฎีพื้นฐานเท่านั้น แต่ยังรวมถึงการปฏิบัติและการสร้างสรรค์ด้วย เพื่อบ่มเพาะความสามารถในการปฏิบัติของนักศึกษา และจำเป็นต้องเสริมสร้างการแลกเปลี่ยนและความร่วมมือระหว่างประเทศ ในเวทีระหว่างประเทศ ดนตรีเซรามิกในฐานะที่เป็นรูปแบบทาง

วัฒนธรรมที่เป็นเอกลักษณ์ของจีน มีโอกาสในการพัฒนาอย่างกว้างขวาง ด้วยความร่วมมือกับองค์การการศึกษาวัฒนธรรมดนตรีเซรามิกต่างประเทศ เราสามารถเรียนรู้เทคโนโลยีและความคิดที่ก้าวหน้า และเพิ่มแรงผลักดันใหม่ในการพัฒนาการเรียนการสอนวัฒนธรรมดนตรีเซรามิก จำเป็นต้องมีการสนับสนุนด้านนโยบายเพิ่มขึ้น และการสนับสนุนด้านนโยบายเป็นสิ่งที่ขาดไม่ได้ในกระบวนการพัฒนาการเรียนการสอนวัฒนธรรมดนตรีเซรามิก รัฐบาลจำเป็นต้องเพิ่มการสนับสนุนทางการเงินและนโยบายสำหรับการเรียนการสอนวัฒนธรรมดนตรีเซรามิก รวมถึงการส่งเสริมการมีส่วนร่วมและการลงทุนของบริษัทและองค์กรทางสังคม เพื่อผลักดันการเรียนการสอนวัฒนธรรมดนตรีเซรามิกไปสู่ระดับที่สูงขึ้น

ความร่วมมือระหว่างสถาบันการศึกษาและพิพิธภัณฑ์นั้นเกิดขึ้นจากวัฒนธรรมพิพิธภัณฑ์ การสำรวจบริบททางวัฒนธรรมมักมีสองประเด็นหลัก ได้แก่ เวลาและสถานที่ บริบทด้านเวลาแสดงให้เห็นกระบวนการพัฒนาทางประวัติศาสตร์ของสิ่งต่าง ๆ และบริบทด้านสถานที่แสดงให้เห็นความเหมือนและความแตกต่างในความคิดของวัฒนธรรมที่แตกต่างกัน

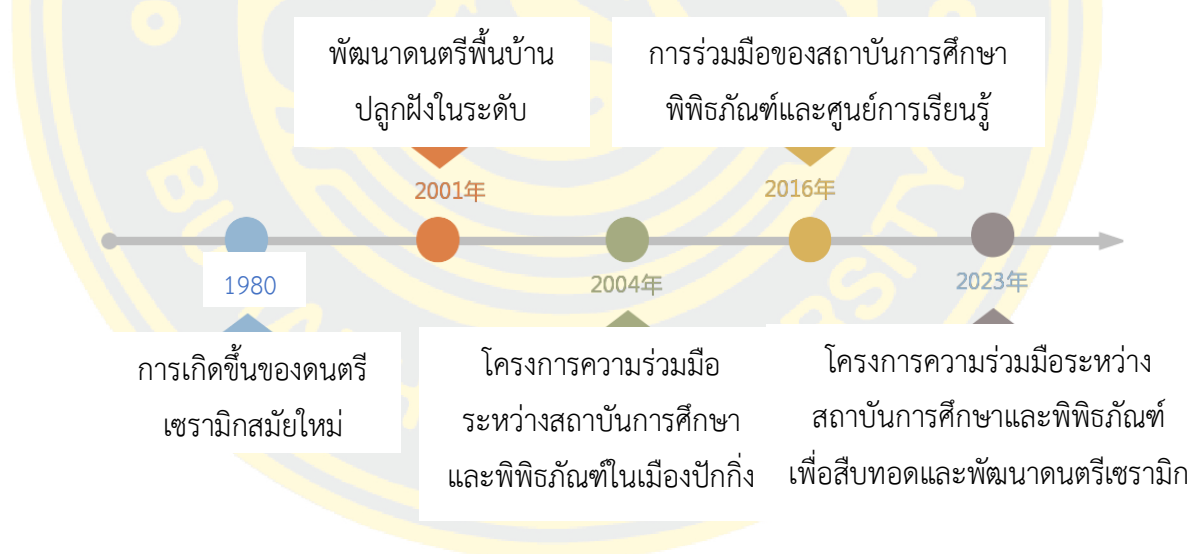

ภาพที่ 4-27 เส้นทางการพัฒนาของดนตรีเซรามิก (Chen Jing, 2023)

ความคาดหวังสำหรับการสอนวัฒนธรรมดนตรีเซรามิกภายใต้รูปแบบความร่วมมือระหว่างสถาบันการศึกษาและพิพิธภัณฑ์

จากผลลัพธ์ของแบบสอบถาม ซึ่งใช้วิธีการสุ่มตัวอย่างประชากรผ่านสูตรการคำนวณตามขนาดตัวอย่างคือ: $N = Z^2 * \sigma^2 / d^2$ โดยที่ Z คือช่วงความเชื่อมั่น และ n คือขนาดตัวอย่าง d คือช่วงข้อผิดพลาดในการสุ่มตัวอย่าง σ คือค่าเบี่ยงเบนมาตรฐาน โดยทั่วไปคือ 0.5 ค่าสัมประสิทธิ์ความ

เชื่อมั่น (Z) คือ 1.25 ค่าความผิดพลาด (E) คือ 0.05 ค่าความน่าจะเป็น (P) คือ 0.5 จำนวนทั้งหมด (N) คือ 280 และขนาดตัวอย่างคือ 100 ฉบับ จากข้อมูลแบบสอบถาม 100 ฉบับจะเห็นได้ว่าการเรียนการสอนในสถาบันการศึกษา สังคม และความนิยมของคนตรีมีความสัมพันธ์อย่างใกล้ชิดกับการรับรู้ทางวัฒนธรรมของผู้เรียน สถาบันการศึกษาควรใช้ดนตรีท้องถิ่นและทรัพยากรวัฒนธรรมท้องถิ่น บูรณาการกับสื่อการสอนและวิธีการสอนดนตรีเซรามิกและค้นหาแนวทางการสอนเพื่อสร้างหลักสูตรดนตรีและวัฒนธรรมท้องถิ่นที่มีลักษณะเฉพาะ

ด้วยความก้าวหน้าและการพัฒนาอย่างต่อเนื่องของสังคม การศึกษาทางวัฒนธรรมได้กลายเป็นประเด็นสำคัญที่ประเทศและสังคมให้ความสำคัญ ในฐานะที่เป็นหนึ่งในองค์ประกอบที่สำคัญของวัฒนธรรมจีนดั้งเดิม วัฒนธรรมเซรามิกก็เริ่มได้รับความสนใจมากขึ้นเรื่อย ๆ ภายใต้บริบทนี้ ความคาดหวังและการทบทวนสำหรับการสอนวัฒนธรรมดนตรีเซรามิกในความร่วมมือระหว่างสถาบันการศึกษาและพิพิธภัณฑ์มีความสำคัญอย่างยิ่ง

ประการแรก สำหรับการทบทวนการสอนวัฒนธรรมดนตรีเซรามิก ควรให้ความสำคัญกับการสืบทอดและการพัฒนาความหมายแฝง วัฒนธรรมเซรามิกแบบดั้งเดิมรวมถึงหลายด้าน เช่น ศิลปะเซรามิก การจัดทำเครื่องใช้ ทักษะงานฝีมือและอื่น ๆ เบื้องหลังวัฒนธรรมดั้งเดิมเหล่านี้ ยังมีความหมายแฝงและคุณค่าทางวัฒนธรรมที่หลากหลายอีกด้วย เราจำเป็นต้องให้ผู้คนจำนวนมากขึ้น เข้าใจความหมายแฝงและคุณค่าเหล่านี้ผ่านการศึกษาวัฒนธรรมดนตรีเซรามิก และสร้างสรรค์งานวัฒนธรรมเซรามิกที่มีลักษณะสมัยใหม่มากขึ้นบนพื้นฐานนี้

ประการที่สอง ควรให้ความสนใจกับนวัตกรรมและความหลากหลายของการสอนวัฒนธรรมดนตรีเซรามิก วัฒนธรรมเซรามิกแบบดั้งเดิมนั้นค่อนข้างขาดการเปลี่ยนแปลงและนวัตกรรม อย่างไรก็ตาม ความต้องการทางวัฒนธรรมของสังคมสมัยใหม่มีการเปลี่ยนแปลงอย่างมาก ดังนั้น เราจำเป็นต้องคิดค้นรูปแบบและเนื้อหาของวัฒนธรรมเซรามิกอย่างต่อเนื่อง เพื่อตอบสนองความต้องการด้านสุนทรียศาสตร์และวัฒนธรรมของคนสมัยใหม่ ขณะเดียวกัน เราควรให้ความสำคัญกับความหลากหลาย ไม่เพียงแต่สร้างสรรค์รูปแบบวัฒนธรรมใหม่เท่านั้น แต่ยังให้ความสนใจกับความหลากหลายทางวัฒนธรรมในภูมิภาคและภูมิภาคหลังทางวัฒนธรรมที่แตกต่างกัน เพื่อให้ผู้คนจำนวนมากขึ้นสามารถเข้าใจและยอมรับวัฒนธรรมเซรามิก

ประการสุดท้าย ควรเสริมสร้างความร่วมมือระหว่างสถาบันการศึกษาและพิพิธภัณฑ์ และร่วมกันพัฒนาการสอนวัฒนธรรมดนตรีเซรามิก ความร่วมมือระหว่างสถาบันการศึกษาและพิพิธภัณฑ์ เป็นวิธีการเรียนการสอนที่สำคัญ ซึ่งช่วยให้มหาวิทยาลัย พิพิธภัณฑ์และองค์การทางวัฒนธรรมทำงานร่วมกัน เพื่อส่งเสริมการพัฒนาการศึกษาด้านวัฒนธรรมร่วมกัน

ความร่วมมือระหว่างสถาบันการศึกษาและพิพิธภัณฑ์เป็นกระบวนการระยะยาวที่เป็นระบบ จากกรณีข้างต้นจะพบว่าความร่วมมือที่เป็นครั้งคราวยังไม่เพียงพอ และจำเป็นต้องมีรูปแบบที่

เป็นระยะยาว ความร่วมมือที่มั่นคง เนื้อหาที่สมบูรณ์และตระรกะที่สมเหตุสมผล ซึ่งแสดงให้เห็นว่า “ความร่วมมือระหว่างสถาบันการศึกษาและพิพิธภัณฑ” ของดนตรีเซรามิกต้องอยู่บนพื้นฐานของ แพลตฟอร์มความร่วมมือระยะยาว นอกจากนี้ ความร่วมมือระหว่างสถาบันการศึกษาและพิพิธภัณฑ ไม่ได้จำกัดอยู่แค่ความร่วมมือระหว่างมหาวิทยาลัยแห่งหนึ่งกับสถานที่แห่งหนึ่งเท่านั้น แต่อาจเป็น ห่วงโซ่โครงการ (กลุ่ม) ที่พัฒนาร่วมกันโดยมหาวิทยาลัยหลายแห่งและสถานที่หลายแห่ง ซึ่งสร้างความสัมพันธ์เชิงโต้ตอบแบบบูรณาการที่ประกอบด้วยมหาวิทยาลัยและสถานที่ องค์ประกอบหลัก ของความร่วมมือระหว่างสถาบันการศึกษาและพิพิธภัณฑไม่ได้จำกัดอยู่แค่มหาวิทยาลัยและสถานที่ แต่ เป็นกลุ่มความร่วมมือที่สร้างขึ้นร่วมกันโดยหลายองค์ประกอบหลัก เช่น สำนักการศึกษา องค์การที่ ได้รับทุนสนับสนุนจากรัฐบาล มูลนิธิ ชุมชนและครอบครัว แอมโบรส (Ambrose) ใน “การศึกษาใน สถานที่ สถานศึกษา” ซึ่งให้ความจำเป็นในความร่วมมือระหว่างสถาบันการศึกษาและ พิพิธภัณฑนั้นมาจากความต้องการสี่ประการ

- 1) ความต้องการด้านสภาพแวดล้อมทางนิเวศ นักนิเวศวิทยา นักอนุรักษ์ ทรัพยากรธรรมชาติและนักอนุรักษ์สิ่งแวดล้อมเรียกร้องให้หลักสูตรของมหาวิทยาลัยควรสะท้อน ความห่วงใยต่อปัญหาสิ่งแวดล้อม ในขณะที่เขตอนุรักษ์ธรรมชาติ สวนสัตว์ สวนพฤกษศาสตร์และ พิพิธภัณฑวิทยาศาสตร์ เป็นแพลตฟอร์มการพัฒนาทรัพยากรสำหรับหัวข้อนี้
 - 2) ความต้องการด้านประวัติศาสตร์และวัฒนธรรม เพื่อจุดประสงค์ในการสืบทอด สถานที่ ได้สร้างพื้นที่ที่เหมาะสมสำหรับนักศึกษาในการทำความเข้าใจวัฒนธรรมต่าง ๆ เช่น ประวัติศาสตร์ ภูมิศาสตร์ วรรณคดี และเทคโนโลยีที่อยู่เบื้องหลัง
 - 3) ความต้องการด้านการศึกษาทางพหุวัฒนธรรม ในบริบทของสังคมพหุวัฒนธรรม องค์กร กลุ่มชาติพันธุ์ วัฒนธรรม ประเทศ ชนชาติ วัฒนธรรมต่าง ๆ ที่มีความหลากหลาย ต้องการสถานที่ เพื่อจัดหาทรัพยากรทางการศึกษาและแพลตฟอร์มการเรียนการสอนที่เหมาะสม
 - 4) ความต้องการด้านการสอนศิลปะ การสอนศิลปะต้องการการแสดงผลงานในสถานที่ เวลา และรูปแบบต่าง ๆ เพื่อฝึกการคิดทบทวนและความคิดเชิงวิพากษ์ของนักศึกษา
- ดังนั้น การสอนวัฒนธรรมดนตรีเซรามิกจึงเป็นงานด้านวัฒนธรรมและการศึกษาที่มีความสำคัญอย่างยิ่ง เราควรให้ความสนใจกับการสืบทอดและการพัฒนาความหมายแฝง และ สร้างสรรค์รูปแบบและเนื้อหาใหม่ให้กับวัฒนธรรมดนตรีเซรามิก ให้ความสำคัญกับความหลากหลาย เสริมสร้างความร่วมมือระหว่างสถาบันการศึกษาและพิพิธภัณฑ และร่วมกันส่งเสริมการพัฒนาการสอนวัฒนธรรมดนตรีเซรามิก ด้วยความพยายามเหล่านี้ เราสามารถทำให้ผู้คนรู้จักและยอมรับ วัฒนธรรมเซรามิกมากขึ้น เพื่อส่งเสริมการสืบทอดและการพัฒนาของวัฒนธรรมดั้งเดิม และใน ขณะเดียวกันก็ส่งเสริมความหลากหลายและความหลากหลายของวัฒนธรรมสมัยใหม่

ตารางที่ 4-2 การเปลี่ยนแปลงของดนตรีเซรามิกสมัยใหม่หลังจากการวิจัยและวิเคราะห์ (Chen Jing, 2023)

การเปลี่ยนแปลงของดนตรีเซรามิกสมัยใหม่หลังจากการวิจัยและวิเคราะห์		
วัสดุเซรามิก	ตั้งแต่เครื่องดนตรีเซรามิกแบบดั้งเดิมไปจนถึงการผสมผสานระหว่างเซรามิกและไม้ การผสมผสานระหว่างเซรามิกกับโลหะ	 <p>(Chen Jing, 2023)</p>
นวัตกรรมเทคโนโลยีเซรามิก	การผลิตเทคโนโลยีใหม่สำหรับเครื่องดนตรีเซรามิก เช่น ตัวห้ามเสียง (Damper) เบส เซรามิกทำจากโลหะออกไซด์ (metallic oxide) ที่เผาด้วย ซิลิเกต (Silicate)	 <p>(http://mms0.baidu.com/it/u=2976775475,2205435517&fm=253&app=138&f=JPEG?w=300&h=300)</p>
แนวโน้มในอนาคต	การผสมผสานระหว่างมัลติมีเดียและความหลากหลายทางวัฒนธรรม	 <p>(http://mms2.baidu.com/it/u=3044603413,815719200&fm=253&app=120&f=JPEG?w=889&h=500)</p>
โครงสร้างของหลักสูตร	การสอนด้วยอาจารย์เพียงคนเดียวเป็นการผสมผสานระหว่างหลายแพลตฟอร์มเช่น รูปแบบความร่วมมือระหว่างสถาบันการศึกษาและพิพิธภัณฑ์	 <p>(Chen Jing, 2022)</p>

สรุปเนื้อหาบทที่ 4

ปัจจุบันยังคงมีปัญหาและความท้าทายในกระบวนการพัฒนาการเรียนการสอนวัฒนธรรมดนตรีเซรามิก ซึ่งต้องอาศัยการสนับสนุนและความพยายามของทุกฝ่าย ด้วยมาตรการต่าง ๆ เช่น การประชาสัมพันธ์และการเผยแพร่อย่างต่อเนื่อง การพัฒนาขีดความสามารถด้านนวัตกรรม การปรับปรุงระบบการศึกษา การแลกเปลี่ยนและความร่วมมือระหว่างประเทศ และการเสริมสร้างการสนับสนุนด้านนโยบาย เพื่อช่วยให้การเรียนการสอนวัฒนธรรมดนตรีเซรามิกได้รับการพัฒนาและการเผยแพร่ที่ดีขึ้นในประเทศจีนและทั่วโลก



บทที่ 5

แนวทางการปฏิบัติการสืบทอดและการจัดการวัฒนธรรมดนตรีเซรามิกผ่านรูปแบบการมีส่วนร่วมระหว่าง “สถาบันการศึกษาและพิพิธภัณฑสถานชุมชน”

ความร่วมมือระหว่างสถาบันการศึกษาและพิพิธภัณฑสถานชุมชนในมิติประวัติศาสตร์เป็นวัฒนธรรมการศึกษารูปแบบหนึ่ง ความร่วมมือระหว่างสถาบันการศึกษาและพิพิธภัณฑสถานชุมชนในมิติสถานการณ์จริงคือสถานะทางการศึกษา ความร่วมมือระหว่างสถาบันการศึกษาและพิพิธภัณฑสถานชุมชนในมิติสถานที่คือโครงการการศึกษา ในบทที่ 3 ของงานวิจัยนี้กล่าวถึงประวัติศาสตร์เครื่องดนตรีเซรามิกในมิติประวัติศาสตร์ บทที่ 4 ศึกษาสถานการณ์ปัจจุบันของความร่วมมือระหว่างสถาบันการศึกษาและพิพิธภัณฑสถานชุมชนในมิติของสถานการณ์จริง ผ่านแบบสอบถามและการสัมภาษณ์ ด้วยเหตุนี้ บทที่ 5 จึงเริ่มต้นจากประวัติศาสตร์ไปสู่สถานการณ์จริง ในบทนี้ ผู้วิจัยทำการวิเคราะห์และสรุปโครงการศึกษานอกห้องเรียนและการกำหนด กลยุทธ์สำหรับการอภิปรายเพิ่มเติมเกี่ยวกับการแก้ไขปัญหาจากการวิจัยเชิงปฏิบัติ โดยแบ่งออกเป็นสามส่วน ได้แก่

ส่วนที่หนึ่ง แนวทางปฏิบัติการภายใต้รูปแบบความร่วมมือระหว่างสถาบันการศึกษาและพิพิธภัณฑสถาน โดยมิพิพิธภัณฑสถานเป็นหลัก รวมเข้ากับการสังเกตในพื้นที่จริงของนักวิจัยและการตอบรับของนักเรียนในการศึกษาพิพิธภัณฑสถาน เพื่อเสนอเป็นแนวทางสำหรับความร่วมมือระหว่างสถาบันการศึกษาและพิพิธภัณฑสถานในประเภทนิทรรศการและโครงการการศึกษา

ส่วนที่สอง แนวทางปฏิบัติการภายใต้รูปแบบความร่วมมือระหว่างสถาบันการศึกษาและพิพิธภัณฑสถาน โดยมีมหาวิทยาลัยเป็นหลัก รวมเข้ากับผลลัพธ์ของแบบสอบถามในบทที่ 4 เพื่อออกแบบ “การศึกษาบูรณาการในวิชาเอก” “การศึกษาแบบบูรณาการและหลักสูตรของมหาวิทยาลัย” “การศึกษาแบบบูรณาการและการฝึกอบรมอาจารย์” สรรวจวิธีการปฏิบัติทั้งสามรูปแบบเพื่อบรรลุถึงสถานะอุดมคติในความร่วมมือระหว่างสถาบันการศึกษาและพิพิธภัณฑสถาน

ส่วนที่สาม แนวทางปฏิบัติการภายใต้รูปแบบความร่วมมือระหว่างสถาบันการศึกษาและพิพิธภัณฑสถาน โดยมีกลุ่มประชาชนเป็นหลัก การออกแบบเริ่มต้นจากมุมมองของกิจกรรมชุมชนและกิจกรรมทางวัฒนธรรมพื้นบ้าน นำไปสู่แผนการจัดการเพื่อการสืบทอดและการพัฒนาวัฒนธรรมดนตรีเซรามิกจึ่งต่อเงิน จากข้อมูลในบทที่ 2 บทที่ 3 และบทที่ 4 นำมาสู่แนวทางปฏิบัติการ โดยมีรายละเอียด ดังต่อไปนี้

1. แนวทางและปฏิบัติการภายใต้รูปแบบความร่วมมือระหว่างสถาบันการศึกษาและพิพิธภัณฑสถาน โดยพิพิธภัณฑสถานเป็นหลัก

2. ปฏิบัติการภายใต้รูปแบบความร่วมมือระหว่างสถาบันการศึกษาและพิพิธภัณฑ์ชุมชน โดยสถาบันการศึกษาเป็นหลัก

3. ปฏิบัติการภายใต้รูปแบบความร่วมมือระหว่างสถาบันการศึกษาและพิพิธภัณฑ์ชุมชน แบบมีส่วนร่วม

เนื้อหาในบทนี้ประกอบด้วยแนวคิดหรือกลยุทธ์ เพื่อทำไปสู่แนวทางและแนวปฏิบัติ แนวคิดของบทนี้มาจากการศึกษาและวิเคราะห์สถานการณ์ปัจจุบันในบทที่ 4 ตั้งแต่ปี 1980 ถึง 2023 ในระยะเวลา 43 ปี กรณีศึกษาพิพิธภัณฑ์ดนตรีที่มีอยู่ในประเทศจีนแสดงให้เห็นถึงความมุ่งมั่นที่จะเผยแพร่และพัฒนาวัฒนธรรมดนตรีของคนที่ทำงานด้านดนตรีและผู้เชี่ยวชาญด้านดนตรี โครงการศึกษาวัฒนธรรมดนตรีภายใต้ความร่วมมือระหว่างสถาบันการศึกษาและพิพิธภัณฑ์ สามารถสะท้อนให้เห็นกลยุทธ์การบูรณาการของพิพิธภัณฑ์เซรามิกจีน และการศึกษาในสถาบันการศึกษา รวมถึงการปมเพาะบุคคลากรโดยยึดโยงกับพื้นที่และผู้คน

แนวทางและปฏิบัติการภายใต้รูปแบบความร่วมมือระหว่างสถาบันการศึกษาและพิพิธภัณฑ์ชุมชน โดยพิพิธภัณฑ์เป็นหลัก

รายงานของการประชุมผู้แทนพรรคคอมมิวนิสต์จีนครั้งที่ 18 กล่าวว่า วัฒนธรรมคือสายเลือดของชาติ และเป็นบ้านทางจิตวิญญาณของประชาชน เพื่อสร้างสังคมอยู่ดีกินดี บรรลุถึงการฟื้นฟูครั้งยิ่งใหญ่ของชนชาติจีน จึงต้องส่งเสริมการพัฒนาที่ยิ่งใหญ่และความเจริญรุ่งเรืองของวัฒนธรรมสังคมนิยม ที่นำมาซึ่งการเกิดขึ้นของการสร้างวัฒนธรรมสังคมนิยม ยกกระดับอำนาจละมุนของวัฒนธรรมแห่งชาติ และแสดงบทบาททางวัฒนธรรมอย่างเต็มที่ในด้านการเป็นผู้นำ ให้ความรู้แก่ผู้คน รับผิดชอบต่อสังคม และส่งเสริมการพัฒนา ดังนั้น ส่วนสังคมและการศึกษาแห่งพิพิธภัณฑ์สถานแห่งชาติเสนอให้ พิพิธภัณฑ์เป็นหน่วยงานหลักในการดำเนินกิจกรรมการศึกษาทางสังคม ในฐานะที่พิพิธภัณฑ์เป็นเป้าหมายหลักของการศึกษา นักเรียนกลายเป็นกลุ่มชนหลักที่สำคัญที่สุดของการศึกษา พิพิธภัณฑ์ ซึ่งที่หน้าที่รับผิดชอบอย่างมากในการให้ความรู้แก่นักเรียนในด้านวิทยาศาสตร์และวัฒนธรรม รวมถึงการยกระดับความรู้ทางอุดมการณ์ ศิลธรรมและวัฒนธรรม ในทางทฤษฎีและทางปฏิบัติ มหาวิทยาลัยและพิพิธภัณฑ์จึงควรเป็นพันธมิตรในอุดมคติที่สุด เนื่องจากประเทศจีนให้ความสำคัญกับการศึกษาและการพัฒนาอย่างต่อเนื่องในด้านการศึกษาสาธารณะของพิพิธภัณฑ์ “ความร่วมมือระหว่างสถาบันการศึกษาและพิพิธภัณฑ์ชุมชน” ของการศึกษาสาธารณะของพิพิธภัณฑ์กำลังเป็นกระแสหลักบทนี้จะเริ่มจากศึกษาประเภทนิทรรศการของ “ความร่วมมือระหว่างสถาบันการศึกษาและพิพิธภัณฑ์ชุมชน” โดยละเอียด

1. แนวทางการจัดนิทรรศการ

ประธานาธิบดีสีจิ้นผิงกล่าวว่า “พิพิธภัณฑ์คือสถาบันการศึกษาขนาดใหญ่” ทุกเมืองมีวัฒนธรรมที่เป็นเอกลักษณ์ซึ่งแสดงให้เห็นถึงลักษณะพิเศษประจำภูมิภาคของตนเอง ของสะสมในพิพิธภัณฑ์เป็นตัวแทนและต้นแบบของวัฒนธรรมเพื่อเล่าเรื่องราวให้แก่ผู้คนในรูปแบบของนิทรรศการ พิพิธภัณฑ์เซรามิกจีนจึงถือเป็นพิพิธภัณฑ์ศิลปะเซรามิกเฉพาะเพียงแห่งเดียว และเป็นพิพิธภัณฑ์ระดับหนึ่งของประเทศ สำหรับผู้ที่เดินทางมาท่องเที่ยวเมืองจิ่งเต๋อเจิน พิพิธภัณฑ์เซรามิกประเทศจีนถือเป็นสถานที่ที่ไม่ควรพลาด เช่นนั้นแล้ว จากการรวมกันของพิพิธภัณฑ์และมหาวิทยาลัย ทำให้การผสมผสานระหว่างวัฒนธรรมดนตรีและวัฒนธรรมศิลปะได้แทรกซึมไปทุกที่ และแสดงวัฒนธรรมเซรามิกได้ดียิ่งขึ้น Rousseau นักคิดชื่อดังเคยกล่าวไว้ว่า “ดนตรีเป็นวัฒนธรรมมิใช่ธรรมชาติ” ดนตรีมีรากฐานมาจากวัฒนธรรม และวัฒนธรรมผสมผสาน พึ่งพาซึ่งกันและกัน และส่งเสริมซึ่งกันและกัน ด้วยการพัฒนาของยุคสมัย การวิจัยที่เกี่ยวข้องกับการศึกษาพิพิธภัณฑ์ได้เข้าสู่ช่วงเวลาใหม่ ตั้งแต่การสังสรรค์ในครอบครัวในช่วงแรก การเดินทางในวันหยุดสุดสัปดาห์ จนถึงปัจจุบันที่พ่อแม่และผู้สูงอายุเข้าไปในห้องสมุดของพิพิธภัณฑ์ ทำให้เห็นว่าความต้องการด้านความรู้และวัฒนธรรมของประชาชนไม่ได้จำกัดอยู่เพียงแค่รูปแบบที่มีอยู่ในปัจจุบันเท่านั้น แต่ยังหวังว่าจะสร้างความเข้าใจอย่างรอบด้านเกี่ยวกับกระบวนการพัฒนาทางสังคมและวัฒนธรรม (Zhang Xianqing, 2016, p.28) ด้วยการพัฒนาอย่างต่อเนื่องของวัฒนธรรม ผู้คนได้เปลี่ยนจากการสำรวจธรรมชาติไปสู่ความปรารถนาในประวัติศาสตร์และวัฒนธรรมของประชาชนจีน ซึ่งเป็นการตื่นตัวทางวัฒนธรรมที่ทำให้ผู้คนตื่นตัวหน้าที่ด้านการศึกษาของพิพิธภัณฑ์เริ่มมีบทบาทสำคัญในการพัฒนาพิพิธภัณฑ์ ความเป็นท้องถิ่นกำลังเผชิญหน้ากับประวัติศาสตร์และตั้งหลักในปัจจุบัน

นิทรรศการถาวรของพิพิธภัณฑ์เซรามิกจีนแบ่งออกเป็น 6 ส่วนได้แก่ ห้องคำนำ ห้องนิทรรศการที่ 2 ห้องนิทรรศการที่ 3 ห้องนิทรรศการที่ 4 ห้องนิทรรศการที่ 5 และห้องนิทรรศการที่ 6 ซึ่งห้องนิทรรศการถาวรทั้ง 6 ส่วนนี้จัดแสดงตามประวัติศาสตร์และเส้นเวลา ห้องคำนำคือช่วงยุคหินถึงราชวงศ์เหนือใต้ (ประมาณ 18,000 ปีก่อน - ค.ศ. 581) ราชวงศ์สุย ราชวงศ์ถัง และยุคห้าราชวงศ์ (ค.ศ. 581 - ค.ศ. 960) ราชวงศ์ซ่ง (ค.ศ. 960 - ค.ศ. 1279) และราชวงศ์หยวน (ค.ศ. 1271 - ค.ศ. 1368) ห้องนิทรรศการที่สองจัดแสดงเกี่ยวกับราชวงศ์หมิง (ค.ศ. 1368 - ค.ศ. 1644) และราชวงศ์ชิง (ค.ศ. 1644 - ค.ศ. 1911) ห้องนิทรรศการที่ 3 จัดแสดงเกี่ยวกับยุคสาธารณรัฐจีน (ค.ศ. 1911 - ค.ศ. 1949) ห้องนิทรรศการที่ 4 จัดแสดงเกี่ยวกับยุคสาธารณรัฐจีน (ค.ศ. 1911 - ค.ศ. 1949) และยุคสาธารณรัฐประชาชนจีน (ค.ศ. 1949 -) ห้องนิทรรศการที่ 5 จัดแสดงเกี่ยวกับยุคสาธารณรัฐประชาชนจีน (ค.ศ. 1949 -) ห้องนิทรรศการที่ 6 จัดแสดงเกี่ยวกับการสร้างสรรค์ศิลปะเซรามิกร่วมสมัย เนื้อหาในนิทรรศการสามารถแบ่งออกเป็น ห้องจัดนิทรรศการพิเศษ “ส่วนของประวัติศาสตร์” และ “ส่วนของยุคสาธารณรัฐประชาชนจีน” โดยส่วนแรกจัดแสดงเครื่องปั้นดินเผา

โบราณตามลำดับราชวงศ์มากกว่า 1,000 ชิ้น ส่วนหลังจัดแสดงสมบัติเซรามิกมากกว่า 1,500 ชิ้นที่รวบรวมหลังจากการสถาปนาสาธารณรัฐประชาชนจีนตามหมวดหมู่ จะเห็นได้ว่านิทรรศการส่วนมากของพิพิธภัณฑ์เป็นผลงานเซรามิกสมัยใหม่ ขณะที่มีการขุดค้นเซรามิกโบราณอยู่เรื่อย ๆ และศิลปินสมัยใหม่ก็นำเสนอผลงานใหม่ ๆ อยู่เรื่อย ๆ เช่นเดียวกัน

นิทรรศการชั่วคราวได้แก่ นิทรรศการเดี่ยวของปรมาจารย์เซรามิกยุคใหม่ นิทรรศการหมุนเวียนเกี่ยวกับวัฒนธรรมเซรามิก และนิทรรศการโบราณวัตถุทางวัฒนธรรม เป็นต้น เพื่อศึกษาสถานะการพัฒนาของพิพิธภัณฑ์เซรามิกจิ่งเต๋อเจิ้นในรูปแบบนิทรรศการ ประการแรก ผู้วิจัยดำเนินการเรียบเรียงการสำรวจและการพัฒนาพิพิธภัณฑ์เซรามิกจิ่งเต๋อเจิ้นในช่วงห้าปีที่ผ่านมา (ค.ศ. 2019 - ค.ศ. 2023) นิทรรศการของพิพิธภัณฑ์เซรามิกจิ่งเต๋อเจิ้นในช่วง 5 ปีที่ผ่านมา (ค.ศ. 2019 - ค.ศ. 2023) สรุปไว้ในตารางด้านล่างนี้ตามลำดับเวลา

ตารางที่ 5-1 นิทรรศการของพิพิธภัณฑ์เซรามิกจิ่งเต๋อเจิ้นในช่วง 5 ปีที่ผ่านมา (ค.ศ. 2019 - ค.ศ. 2023) (Chen Jing, 2023)

ปี	เวลา	ความร่วมมือ	กิจกรรมความร่วมมือ
ค.ศ. 2019	19 กรกฎาคม	ห้องนิทรรศการชั่วคราว หมายเลข 1 พิพิธภัณฑ์เซรามิกจิ่งเต๋อเจิ้น	ฉลองครบรอบ 70 ปีของการก่อตั้งสาธารณรัฐประชาชนจีน ความทรงจำของชาติ ผู้ส่งสารแห่งมิตรภาพ คำวยพรของประเทศจีน นิทรรศการพิเศษเซรามิกแห่งชาติจิ่งเต๋อเจิ้น
	27 กันยายน	พิพิธภัณฑ์เครื่องแก้วโบราณ เมืองซาดาร์ ประเทศโครเอเชีย	เส้นทางเซรามิก สายใหม่ – นิทรรศการวัฒนธรรมเซรามิกจิ่งเต๋อเจิ้น (โครเอเชีย)
	18 ธันวาคม	พิพิธภัณฑ์เมืองต้าถง	พิธีเปิดนิทรรศการพิพิธภัณฑ์ของเรา รอยประทับของซีจิง โบราณวัตถุทางวัฒนธรรมสมัยราชวงศ์เหลียว ราชวงศ์จินและราชวงศ์หยวนต้าถง

ปี	เวลา	ความร่วมมือ	กิจกรรมความร่วมมือ
ค.ศ. 2020	16 มิถุนายน	นิทรรศการออนไลน์ พิพิธภัณฑ์เซรามิก	เส้นทางเซรามิก สาย ใหม่ - นิทรรศการดิจิทัล ของนิทรรศการวัฒนธรรม เซรามิกจีน
ค.ศ. 2021	20 กุมภาพันธ์	นิทรรศการออนไลน์ พิพิธภัณฑ์เซรามิก	ความทรงจำแห่งชาติ - นิทรรศการเซรามิก แห่งชาติจึงต่อเงิน
	30 เมษายน	นิทรรศการออนไลน์ พิพิธภัณฑ์เซรามิก	การจัดแสดงอัน ยอด เยี่ยม - 7501 นิทรรศการ เครื่องใช้เซรามิกของ Mao Zedong
	11 สิงหาคม	นิทรรศการออนไลน์ พิพิธภัณฑ์เซรามิก	หัวใจรักดีหลอมจิต วิญญาณ - ศิลปะ ประติมากรรมของ Wu Wei Shan เข้าสู่จึงต่อเงิน
	18 พฤศจิกายน	นิทรรศการออนไลน์ พิพิธภัณฑ์เซรามิก	การเปลี่ยนแปลงของ เครื่องสัมฤทธิ์โบราณ - นิทรรศการพิเศษของ เครื่องเคลือบสีเหลืองสมัย ราชวงศ์ซ่งและราชวงศ์ หยวน
	18 พฤศจิกายน	นิทรรศการออนไลน์ พิพิธภัณฑ์เซรามิก	จุดสูงสุดของอุตสาหกรรม เซรามิกคือ เมืองหลวง - นิทรรศการเซรามิกจึงต่อ เงิน อุตสาหกรรมเซรามิก และประวัติศาสตร์การ พัฒนาเมือง
ค.ศ. 2022	27 มกราคม	นิทรรศการออนไลน์ พิพิธภัณฑ์เซรามิก	กระแสมจากกว้างใจ - นิทรรศการผลงานศิลปะ การส่งออกของราชวงศ์ซ่ง
	27 มกราคม	นิทรรศการออนไลน์ พิพิธภัณฑ์เซรามิก	ฉลุเปลี่ยนเขียนคุณ - จีน โถ้ว (ปีวู้) นิทรรศการ ภาพโบราณวัตถุนักซ์ตร ตรุษจีน

ปี	เวลา	ความร่วมมือ	กิจกรรมความร่วมมือ
	18 กุมภาพันธ์	นิทรรศการออนไลน์ พิพิธภัณฑ์เซรามิก	การกลับมา เซรามิกเส้น ทางสายไหม เซรามิกเส้น ทางสายไหมที่เป็นสักขี พยาน 500 ปีของโลกาภิ วัตน์
	29 มิถุนายน	นิทรรศการออนไลน์ พิพิธภัณฑ์เซรามิก	เครื่องใช้ของจักรพรรดิ – นิทรรศการเครื่องใช้เซรามิ กของจักรพรรดิแห่ง ราชวงศ์หมิง
	29 มิถุนายน	นิทรรศการออนไลน์ พิพิธภัณฑ์เซรามิก	สีสันทันแห่งราชวงศ์ถัง – นิทรรศการพิเศษของเซรา มิกเตาเผาฉางซา
ค.ศ. 2023	15 มกราคม	พิพิธภัณฑ์ศิลปะพื้นบ้าน ของมหาวิทยาลัยศิลปะจีน (China Academy of Art)	นิทรรศการพิเศษภาพวาด บนเซรามิกจีน
	13 เมษายน	พิพิธภัณฑ์เมืองซีหนิง	นิทรรศการเซรามิก สมัยใหม่ของจิ่งเต๋อเจิ้น

ตารางด้านบนอ้างอิงมาจากเว็บไซต์ทางการของพิพิธภัณฑ์เซรามิกจิ่งเต๋อเจิ้น และข้อมูลที่เกี่ยวข้องเป็นหลัก ดำเนินการสรุปตามประเภทของนิทรรศการที่จัดแสดงในพิพิธภัณฑ์เซรามิกจิ่งเต๋อเจิ้นในช่วง 5 ปีที่ผ่านมา (ค.ศ. 2019 - ค.ศ. 2023) จากตารางจะเห็นได้ว่าขาดนิทรรศการที่เจาะจงในกลุ่มนักเรียน โดยนิทรรศการส่วนมากเป็นนิทรรศการเดี่ยวของศิลปินเซรามิก นิทรรศการหมุนเวียนเกี่ยวกับวัฒนธรรมเซรามิก นิทรรศการโบราณวัตถุทางวัฒนธรรม ซึ่งขาดความร่วมมือกับสถาบันการศึกษา จากการค้นหาข้อมูลพบว่า มีเพียงแต่วันที่ 18 ตุลาคมถึง 18 พฤศจิกายน ค.ศ. 2015 พิพิธภัณฑ์เซรามิกจิ่งเต๋อเจิ้นจัดแสดง “นิทรรศการผลการศึกษาระดับปริญญาตรีของมหาวิทยาลัยเซรามิกจิ่งเต๋อเจิ้น” และไม่มีข้อมูลใหม่ของนิทรรศการตั้งแต่ค.ศ. 2016 ถึง ค.ศ. 2023 จะเห็นได้ว่าพิพิธภัณฑ์เซรามิกขาดการสำรวจและการวิจัยของ “ความร่วมมือระหว่างสถาบันการศึกษาและพิพิธภัณฑ์ชุมชน” พิพิธภัณฑ์เซรามิกจิ่งเต๋อเจิ้นเป็นฐานการศึกษาความรักชาติในมณฑลเจียงซีซึ่งเป็นหน่วยงานชั้นสูงสำหรับการจัดการระบบวัฒนธรรมที่ครอบคลุม และฐานการศึกษาวิทยาศาสตร์ทั่วประเทศ ดังนั้นจึงมีความจำเป็นอย่างยิ่งที่นิทรรศการต้องเน้นนักเรียนเป็นหลัก

Zheng Yi นักวิชาการด้านพิพิธภัณฑ์ในประเทศจีนชี้ให้เห็นว่า “กิจกรรมการศึกษาพิพิธภัณฑ์ที่ดี ไม่เพียงแต่เข้ากับหัวข้อ เนื้อหาหรือแม้กระทั่งรูปแบบของนิทรรศการเท่านั้น แต่ยังขยาย เจาะลึกและเสริมนิทรรศการทั่วไป และที่สำคัญกว่านั้นคือ ยังสามารถเน้นข้อเท็จจริงของพิพิธภัณฑ์ แท้จริงแล้ว กิจกรรมการศึกษาและนิทรรศการเป็นผลสำเร็จของพันธกิจของทั้งสถาบัน และผลงานของผู้ปฏิบัติงานทุกคน และเป็นเนื้อหาหลักของการจัดการพิพิธภัณฑ์สมัยใหม่” (Zheng Yi, 2016, p.65) จะเห็นได้ว่า การศึกษาเกี่ยวกับพิพิธภัณฑ์มีบทบาทสำคัญในการจัดนิทรรศการและ กิจกรรมต่าง ๆ ในการออกแบบนิทรรศการ สามารถสร้างฉาก เพื่อเพิ่มการจัดแสดงของห้องนิทรรศการมรดกภูมิปัญญาทางวัฒนธรรม ยกตัวอย่างเช่น “นิทรรศการมรดกภูมิปัญญาทางวัฒนธรรมก้านโผ” มณฑลเจียงซีเป็นมณฑลที่มีมรดกภูมิปัญญาทางวัฒนธรรมเป็นจำนวนมาก ทรัพยากรอุดมสมบูรณ์ หลายประเภทและหลายรูปแบบ นำเสนอวิถีคิดและแนวคิดเกี่ยวกับสุนทรียภาพที่เป็นเอกลักษณ์ของบรรพบุรุษแห่งก้านโผ” ในมณฑลเจียงซี มีละครจิวเจียงซิงหยางเซียงที่สง่างามและได้รับความนิยม งานตัดกระดาษรูปร่างต่างดงาม ละครการเก็บชาในก้านหนานที่เต็มไปด้วยการร้องเพลงและเต้นรำ เครื่องดีบุกลายดอกบัวที่ซิดอย่างละเอียดดงาม เซรามิกจิ้งเต๋อเจิ้นและดนตรีเซรามิกที่มีชื่อเสียง นำสิ่งเหล่านี้มาผสมผสานเข้าด้วยกัน และสร้างนิทรรศการชั่วคราว ในการก่อสร้างพิพิธภัณฑ์ยังมีความเป็นเอกลักษณ์และน่าสนใจ



ภาพที่ 5-1 การสร้างฉากเสมือนจริงสำหรับการออกแบบนิทรรศการ “มรดกภูมิปัญญาทางวัฒนธรรม” (Chen Jing, 2023)



ภาพที่ 5-2 การสร้างฉากเสมือนจริงสำหรับการออกแบบนิทรรศการ “มรดกภูมิปัญญาทางวัฒนธรรม” (ออกแบบโดยผู้วิจัย มุมมองพื้นที่เสมือน: อัตราในการเข้าชมปัจจุบันมากกว่า 1,000 ครั้ง)

ในด้านของประเภทการจัดนิทรรศการพิพิธภัณฑ์ของ “ความร่วมมือระหว่างสถาบันการศึกษาและพิพิธภัณฑ์ชุมชน” และยังสามารถใช้วัฒนธรรมดนตรีท้องถิ่นดั้งเดิมมาเป็นตัวอย่าง โดยใช้เครื่องดนตรีเซรามิกดั้งเดิม และรวม “วัฒนธรรมดนตรีที่จับต้องได้” และ “วัฒนธรรมดนตรีที่จับต้องไม่ได้” เข้ากับการสร้างพิพิธภัณฑ์ “นิทรรศการที่มีดนตรีเป็นหัวข้อ” นำการกำเนิดและพัฒนาการของเครื่องดนตรีเซรามิกมาเป็นภูมิหลังของนิทรรศการ การนำเครื่องดนตรีเซรามิกมาเป็นเส้นเรื่องหลักในการเล่าเรื่องพัฒนาการทางวัฒนธรรม การฟื้นฟู และกระบวนการเปลี่ยนแปลงทางวัฒนธรรม เพื่อให้ประชาชนสัมผัสได้โดยสัญชาตญาณมากขึ้น พื้นที่การจัดนิทรรศการถูกจัดขึ้นในนิทรรศการพิพิธภัณฑ์ และรูปแบบของพื้นที่การจัดนิทรรศการนั้นแตกต่างจากรูปแบบนิทรรศการในพิพิธภัณฑ์โดยรวมที่พบเห็นได้บ่อย สำหรับนิทรรศการทั่วไปและประชาชนทั่วไปสามารถใช้การรับรู้ทางสายตาเมื่อเยี่ยมชมพิพิธภัณฑ์ และมากที่สุดคือการเพิ่มเครื่องช่วยฟัง ซึ่งเป็นอุปกรณ์บรรยายเสียงที่ใช้ทั่วไปในพิพิธภัณฑ์ และมีคฤศก์เพียงไม่กี่คนที่อธิบายด้วยเสียงเบา กิจกรรมการจัดแสดงดนตรีเซรามิก “นิทรรศการที่มีดนตรีเป็นหัวข้อ” สามารถใช้เครื่องดนตรีเซรามิกสมัยในการแสดงสด เพื่อเพิ่มการเชื่อมโยงทางการได้ยินและการมองเห็นในพิพิธภัณฑ์ และให้ผู้รู้สึกใกล้ชิดกับการสัมผัสจากประสาทสัมผัส นอกจากนี้ ยังสามารถเพิ่มปฏิสัมพันธ์ของพิพิธภัณฑ์โดยเชื่อมโยงการมองเห็นและการได้ยิน ให้ผู้คนสัมผัสกับวัฒนธรรมมากขึ้นและเปลี่ยนสถานะจากการมองเห็นที่หยุดนิ่งให้กลายเป็นความเคลื่อนไหว

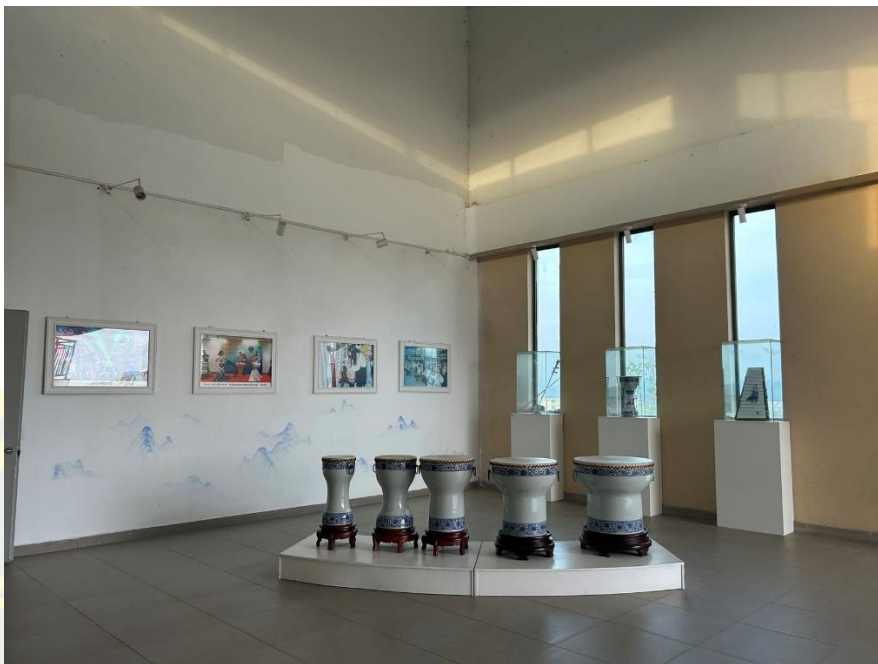

ภาพที่ 5-3 “นิทรรศการที่มีดนตรีเป็นหัวข้อ”(Chen Jing, กรกฎาคม ค.ศ. 2023)



ภาพที่ 5-4 “นิทรรศการที่มีดนตรีเป็นหัวข้อ” (Chen Jing, กรกฎาคม ค.ศ. 2023)

การออกแบบฉากเสมือนจริงและพื้นที่จัดนิทรรศการเป็นส่วนหนึ่งของกิจกรรมการศึกษาพิพิธภัณฑ์ โดยมีวัตถุประสงค์เพื่อเป็นแนวคิดสำหรับกลยุทธ์ในการจัดนิทรรศการของพิพิธภัณฑ์ วัฒนธรรมดนตรีเซรามิกเป็นวัฒนธรรมท้องถิ่นประเภทหนึ่งของจังหวัดเต๋อเจิ้น การชูดค้นประวัติศาสตร์และคุณค่าของวัฒนธรรมดนตรี จึงมีความจำเป็นอย่างยิ่งในการเพิ่มนิทรรศการวัฒนธรรมดนตรี

เซรามิกในนิทรรศการของพิพิธภัณฑ์จึงทำเงิน ไม่ว่านักท่องเที่ยวหรือนักเรียนก็สามารถเข้าใจวัฒนธรรมของแห่งนี้ได้อย่างเต็มที่ผ่านวิธีการจัดนิทรรศการโดยตรงเช่นนี้ ใช้วิธีการจัดแสดงที่หลากหลายและครอบคลุม เพื่อสืบทอดและพัฒนาวัฒนธรรมให้ดียิ่งขึ้นในรูปแบบของการศึกษาที่เน้นความบันเทิง (Educational entertainment)

2. แนวทางการจัดโครงการกิจกรรมการเรียนการสอน

พิพิธภัณฑ์คือเศษเสี้ยวของประวัติศาสตร์ ผู้คนไม่สามารถใช้ความรู้ในอดีตเพื่ออธิบายโลกแห่งความจริงในปัจจุบันได้อีกต่อไป ดังนั้นพิพิธภัณฑ์จึงมีภารกิจในการเผยแพร่ความรู้ใหม่ พิพิธภัณฑ์เซรามิกจึงทำเงินจึงมีความทรงจำทางประวัติศาสตร์เกี่ยวกับการพัฒนาวัฒนธรรมท้องถิ่นจึงทำเงินด้วยความต้องการการศึกษาด้านวัฒนธรรม จึงจำเป็นต้องสำรวจรูปแบบความร่วมมือด้านการศึกษาจากหลายช่องทาง นี่เป็นความต้องการภายใต้ภูมิหลังของนโยบายหลัก พิพิธภัณฑ์เซรามิกจึงทำเงินได้จัดตั้งขึ้นโดยกระทรวงสังคมและการศึกษาในค.ศ. 2001 ซึ่งรับช่วงต่อมาจาก Wu Bangguo อดีตสมาชิกของคณะกรรมการประจำสำนักการเมืองของคณะกรรมการกลางพรรคคอมมิวนิสต์จีนและประธานของคณะกรรมการสามัญประจำสภาประชาชนแห่งชาติ Lian Zhan อดีตประธานพรรคกั๋วหมินต๋างไต้หวัน Wang Yi ประธานสำนักงานกิจการไต้หวันของสภาแห่งรัฐ และ Li Ning เจ้าชายแห่งยิมนาสติก พิพิธภัณฑ์เซรามิกจึงทำเงินใช้ทรัพยากรของตนเอง เพื่อเปิดการศึกษาทางสังคมของพิพิธภัณฑ์ให้ดียิ่งขึ้น จัดตั้งและวางแผนชุดกิจกรรม “พิพิธภัณฑ์เคลื่อนที่เข้าสู่วิทยาเขต” และสร้าง “พิพิธภัณฑ์ + ห้องเรียน ถ่ายทอดสดพร้อมกันบนอินเทอร์เน็ต” กับโรงเรียนประถมหลายแห่งจนสำเร็จ การใช้เทคโนโลยีเครือข่ายในการถ่ายทอดสดการอธิบายของพิพิธภัณฑ์เพื่อให้นักเรียนสามารถเยี่ยมชมพิพิธภัณฑ์และสัมผัสศิลปะเซรามิกได้ในห้องเรียน

โดยเฉพาะอย่างยิ่ง พิพิธภัณฑ์เซรามิกจึงทำเงินประสบความสำเร็จในด้านการศึกษาสาธารณะ หลังจากการจัดตั้งกระทรวงสังคมและการศึกษาในช่วงไม่กี่ปีที่ผ่านมา ในช่วงไม่กี่ปีที่ผ่านมา พิพิธภัณฑ์ยึดมั่นในการผสมผสานระหว่าง “การออกไปข้างนอก” และ “การนำเข้ามา” โดยมีกิจกรรมที่เป็นแบรนด์สองโครงการคือ “พิพิธภัณฑ์เคลื่อนที่เข้าสู่วิทยาเขต” และ “การเข้ามาในพิพิธภัณฑ์ - นิทรรศการหมุนเวียนด้านวัฒนธรรมเซรามิก” ซึ่งมีส่วนช่วยในการศึกษาวัฒนธรรมเซรามิกแบบดั้งเดิมของเยาวชน ค.ศ. 2021 พิพิธภัณฑ์เซรามิกจึงทำเงินร่วมมือกับคณะภาษาต่างประเทศของมหาวิทยาลัยเซรามิกจึงทำเงิน ทั้งสองฝ่ายลงนามใน “ข้อตกลงความร่วมมือในการจัดตั้ง “ฐานการฝึกงานและการปฏิบัติการด้านอาชีพของคณะภาษาต่างประเทศของมหาวิทยาลัยเซรามิกจึงทำเงิน”” ผู้อำนวยการ Zhao Gang กล่าวว่าการศึกษาเป็นหนึ่งในหน้าที่หลักของพิพิธภัณฑ์ และความร่วมมือระหว่างสถาบันการศึกษาและพิพิธภัณฑ์จะปฏิบัติหน้าที่ด้านการศึกษาร่วมกันของสถาบันการศึกษาและพิพิธภัณฑ์ให้ดียิ่งขึ้น หลังจากนั้น พิพิธภัณฑ์เซรามิกจึงทำเงินได้เข้าสู่โรงเรียนเกาหยางจึงทำเงิน ร่วมกับนักเรียนชั้นประถมศึกษาปีที่ 2 มากกว่า 500 คน ดำเนินกิจกรรม

ทางสังคมศึกษาเรื่อง “การสืบทอดวัฒนธรรมเซรามิกและสัมผัสเสน่ห์ของศิลปะ” (Zhao Gang, สิงหาคม ค.ศ. 2023) ในศูนย์การแลกเปลี่ยนวัฒนธรรมของโรงเรียน การนำของสะสมในพิพิธภัณฑ์มาเป็นตัวอย่างเพื่อแนะนำเซรามิกที่มีชื่อเสียงแบบดั้งเดิมของจังหวัดจิ่งเต๋อเจิ้น 4 ชิ้นและเอกลักษณ์ของเซรามิก 4 ประการ ผ่านหลักสูตร “เรื่องราวเบื้องหลังของสะสม” นำนักเรียนเข้าสู่โลกมหัศจรรย์ของเซรามิก ผสมผสานโบราณวัตถุทางประวัติศาสตร์และความสนใจของเด็กอย่างใกล้ชิด และสัมผัสเสน่ห์ของวัฒนธรรมเซรามิกผ่านรูปแบบของการศึกษาที่เน้นความบันเทิง

จากกรณีศึกษาของโครงการการศึกษาทั้ง 2 โครงการดังกล่าวค้นพบว่า พิพิธภัณฑ์เก็บรักษาประวัติศาสตร์ โรงเรียนสร้างอนาคต พิพิธภัณฑ์ทุกแห่งล้วนมีความหมายแฝงทางวัฒนธรรมที่เป็นเอกลักษณ์ ทำให้โบราณวัตถุทางวัฒนธรรมเป็นหนังสือเรียนสำหรับเด็ก และทำให้พิพิธภัณฑ์กลายเป็นห้องเรียนที่สองสำหรับเด็ก เครื่องดนตรีเซรามิกเป็นวัฒนธรรมดนตรีท้องถิ่นของจังหวัดจิ่งเต๋อเจิ้น ในการศึกษาพิพิธภัณฑ์ เครื่องดนตรีเซรามิกที่เป็นวัฒนธรรมเฉพาะของจังหวัดจิ่งเต๋อเจิ้นสามารถสร้างเป็นนิทรรศการได้ในรูปแบบของนิทรรศการชั่วคราวและนิทรรศการพิเศษ มัคคุเทศก์ของพิพิธภัณฑ์สามารถอธิบายถึงที่มาของเครื่องดนตรี สถานการณ์ของโบราณวัตถุทางวัฒนธรรมตั้งแต่สมัยโบราณจนถึงปัจจุบัน เมื่อกล่าวถึงเครื่องดนตรีสมัยใหม่ สามารถแสดงสดได้ และยังสามารถทำให้ผู้ชมมีส่วนร่วมด้วยตนเองได้ สิ่งนี้สามารถทำลายการจัดแสดงผลงานที่อยู่ในตู้กระจกเท่านั้น เพื่อให้ผู้ชมได้สัมผัสอย่างใกล้ชิดมากขึ้น และยังสามารถสัมผัสถึงวัฒนธรรมดนตรีเซรามิก ผ่านรูปแบบของเสียงอีกด้วย ในการศึกษาของโรงเรียน เจ้าหน้าที่ผลิตภัณฑ์สามารถช่วยเหลือโรงเรียนในการจัดหลักสูตรพิเศษตามโรงเรียน เพื่ออธิบายความรู้เกี่ยวกับเซรามิกในเชิงลึกมากขึ้น

ค.ศ. 2020 กระทรวงศึกษาธิการของสาธารณรัฐประชาชนจีนเสนอการเปิดตัวฐานวัฒนธรรมดั้งเดิมอันยอดเยี่ยมของประเทศจีนในมหาวิทยาลัยทั่วประเทศ นิทรรศการของพิพิธภัณฑ์ในปัจจุบันส่วนมากไม่ได้ใช้เป็นการอนุรักษ์ประวัติศาสตร์หรือเครื่องแปลของความรู้ที่แท้จริงดังเช่นในอดีตอีกต่อไป แต่ใช้การสร้างสรรค์และการทดลองที่กล้าหาญมากขึ้นเพื่อช่วยเปิดโลกทัศน์ใหม่ให้กับสังคมในปัจจุบัน และทดลองความเป็นไปได้อื่น ๆ ที่นอกเหนือจากกฎของความเป็นจริง ในด้านของวิธีการพัฒนา วิธีการรับชมของผู้คนได้กลายเป็นเรื่องแปลกใหม่มากขึ้นผ่านรูปแบบการเข้าชมที่หลากหลาย ดำเนินการศึกษาเชิงลึกเกี่ยวกับสุนทรียศาสตร์และการศึกษาเกี่ยวกับความรักชาติให้แก่ผู้คน การใช้ศิลปะการได้ยินผ่านการแสดงดนตรีเพื่อถ่ายทอดเรื่องราว เครื่องดนตรีปรากฏอยู่ในรูปแบบของสื่อเช่น ศิลปะจัดวาง วิดีโอ การแสดงละคร และการอ่านบทกวี สิ่งเหล่านี้ล้วนเป็นทรัพยากรที่สามารถนำมาใช้ในพิพิธภัณฑ์ได้ การมีผู้ชมเป็นศูนย์กลาง ความต้องการด้านเนื้อหาส่วนบุคคล ความรู้สึกระหว่างการเยี่ยมชม รวมถึงประสบการณ์ทางสุนทรียภาพจึงกลายเป็นเรื่องเร่งด่วนขึ้นเรื่อย ๆ

“โครงการการศึกษาดนตรีในพิพิธภัณฑสถาน” ได้ทดลองใช้ศูนย์ปฏิบัติการทางอารยธรรมยุคใหม่มาเป็นสื่อ และผ่านศูนย์ปฏิบัติการนี้สามารถจัดและแนะนำนักเรียนระดับประถมศึกษาและมัธยมศึกษาให้มาเยี่ยมชมพิพิธภัณฑสถานในเวลาที่กำหนด และจัดตั้งโครงการพิเศษด้านการศึกษาเกี่ยวกับพิพิธภัณฑสถานและวัฒนธรรมดนตรีเพื่อสร้างเส้นทางใหม่ของ “พิพิธภัณฑสถาน - ฐาน - โรงเรียน” ในโครงการการศึกษา จำเป็นต้องเน้นการบรรยายของอาจารย์และคำชี้แนะจากเจ้าหน้าที่ของพิพิธภัณฑสถาน ซึ่งเทียบเท่ากับการเปลี่ยนการสอนในชั้นเรียนด้วยฉากอื่น และเป็นการบูรณาการของการศึกษาพิพิธภัณฑสถานและการศึกษาในโรงเรียนอย่างเต็มที่ เพื่อให้ให้นักเรียนระดับชั้นประถมศึกษาเข้าใจสื่อสังคมของพิพิธภัณฑสถานอย่างถ่องแท้ และให้นักเรียนระดับชั้นมัธยมศึกษาเรียนรู้วัฒนธรรมท้องถิ่นให้ลึกซึ้งยิ่งขึ้น และให้นักศึกษามหาวิทยาลัยสามารถวิเคราะห์ของสะสมที่เกี่ยวข้องในพิพิธภัณฑสถานและนิทรรศการตามหัวข้อได้อย่างเต็มที่

ผู้ปฏิบัติงานทางดนตรีและผู้จัดการของพิพิธภัณฑสถานต่างพยายามร่วมมือในโครงการอย่างต่อเนื่อง ยกตัวอย่างเช่น วันที่ 1 พฤษภาคม ค.ศ. 2023 เครื่องดนตรีเซรามิกเข้าสู่พิพิธภัณฑสถานเตาเผาหลวงเพื่อจัดแสดง โรงงานเตาเผาหลวงจึงทำเงิน ในสมัยโบราณเป็นสถานที่ผลิตเครื่องเคลือบสำหรับใช้ในราชวังของพระจักรพรรดิ นอกจากนี้ยังเป็นโรงงานเตาเผาทางการที่มีระยะเวลาในการเผาที่นานที่สุด ขนาดใหญ่ที่สุด และมีฝีมือประณีตที่สุดในประเทศจีน แหล่งโบราณสถานโรงงานเตาเผาหลวงปัจจุบันเป็นแหล่งโบราณสถานที่มีโบราณวัตถุทางวัฒนธรรมมากมาย มีการขุดพบเครื่องเคลือบจากเตาเผาหลวงและเครื่องใช้โบราณที่เกี่ยวข้องมากมาย คุณสามารถชมเครื่องเคลือบที่งดงามนับไม่ถ้วนซึ่งมีความสำคัญอย่างมากในการศึกษาอารยธรรมจีน การยืมพื้นที่สิ่งแวดล้อมที่เป็นเอกลักษณ์ของพิพิธภัณฑสถานเตาเผาหลวง เพื่อจัดแสดงศิลปะเสียงในพิพิธภัณฑสถาน ขณะที่ทำหน้าที่เผยแพร่และการศึกษาของพิพิธภัณฑสถานเตาเผาหลวง ยังเป็นการรักษาทางสายตาและจิตวิญญาณสำหรับผู้ที่มาเยี่ยมชมพิพิธภัณฑสถาน



ภาพที่ 5-5 การจัดแสดงเครื่องดนตรีเซรามิกเข้าสู่พิพิธภัณฑ์เตาเผาราชสำนัก (Chen Jing,2023)

ค.ศ. 2021 เครื่องดนตรีเซรามิกเข้าสู่พิพิธภัณฑ์มณฑลเจียงซี ยุครุ่งเรืองของทำนองเซรามิก ซึ่งเป็นนิทรรศการผลงานบริจาคโดยศิลปินเซรามิกจิ้งเต๋อเจิ้นร่วมสมัยที่มีชื่อเสียง จัดแสดงที่ห้องนิทรรศการหมายเลข 10 บนชั้น 4 ของพิพิธภัณฑ์มณฑลเจียงซี โดยเสียงเพลงจากเครื่องดนตรีเซรามิกอันยาวนานได้เปิดม่านแห่งคำคืนของพิพิธภัณฑ์ การพบกับเซรามิกในพิพิธภัณฑ์ ฟังท่วงทำนองเงินจากการแสดงเครื่องดนตรีเซรามิก เพลิดเพลินกับเครื่องดนตรีเซรามิกในการสนทนา รอบเตาเผา และชื่นชมความงามของเซรามิกในนิทรรศการใหม่ การชื่นชมการแสดงเครื่องดนตรีเซรามิกและการฟังท่วงทำนองที่มีอายุนับพันปีในเวลาและสถานที่ เครื่องดนตรีเซรามิกที่ใสราวกับคริสตัล ความงามในชุดเซรามิก และเครื่องดนตรีเซรามิกที่ไพเราะ เสมือนม้วนภาพเคลื่อนไหวที่งดงามที่สุดในพิพิธภัณฑ์ การเพิ่มศิลปะดนตรีเข้าไปในพิพิธภัณฑ์ โดยมีเสียงดนตรีเป็นสื่อ เน้นการสำรวจและเผยแพร่ผลงานดนตรี พิพิธภัณฑ์พร้อมเสียง ค้นหาประวัติศาสตร์ผ่านเสียง เสียงที่ใส่เข้าไปในพิพิธภัณฑ์ไม่เพียงแต่เป็นพยานในประวัติศาสตร์เท่านั้น แต่ยังเป็นมรดกทางวัฒนธรรมที่หลากหลายอีกด้วย การรักษาเสียงของท้องถิ่น คุ้มครองการพัฒนาวัฒนธรรมท้องถิ่นและกระตุ้นความมีชีวิตชีวาที่อยู่ภายใน



ภาพที่ 5-6 การแสดงดนตรีเซรามิกในพิพิธภัณฑ์มณฑลเจียงซี (<https://www.sohu.com/>)

ด้วยเหตุนี้ โครงการศิลปะเสียงประเภทนี้ จึงเป็นเส้นทางใหม่สำหรับนวัตกรรมและการพัฒนาทางวัฒนธรรม รูปแบบใหม่ของการผสมผสานศิลปะดนตรีเข้ากับกิจกรรมของพิพิธภัณฑ์ และบูรณาการเข้ากับความร่วมมือ ความดั้งเดิม เทคโนโลยี ดนตรี ศิลปะ และสาขาวิชาอื่น ๆ ในส่วนฉากของเสียง ผู้ชมสามารถดำดิ่งลงไปในระดับต่าง ๆ ผ่านการทำงาน ประสบการณ์ และการโต้ตอบ เพื่อทำความเข้าใจในเสียงดนตรี ความรู้ และความรู้สึกร่วม จากสองกรณีศึกษาข้างต้น จะพบว่าไม่เพียงแต่พิพิธภัณฑ์เท่านั้น แต่ยังรวมถึงกิจกรรมของเครื่องดนตรีเซรามิกในแหล่งท่องเที่ยวทางวัฒนธรรม

พื้นที่จัดแสดงพื้นบ้านในเตาเผาโบราณจึงต่อเจิ้นเป็นแหล่งท่องเที่ยวระดับชาติ 5A ของประเทศจีน ไม่เพียงแต่สร้างเครื่องดนตรีเซรามิกทุกชนิดเท่านั้น แต่ยังสร้างวงดนตรีเครื่องดนตรีเซรามิกหญิงที่ประกอบด้วยนักแสดงมากกว่า 10 คน นวัตกรรมและเรียบเรียงเพลงที่มีชื่อเสียงของประเทศจีนและต่างประเทศจำนวนมากและเพลงที่มีเอกลักษณ์ของท้องถิ่น การแสดงของวงดนตรีเซรามิกได้กลายเป็นภูมิทัศน์ทางวัฒนธรรมที่สวยงามในจิ่งเต๋อเจิ้น เมืองหลวงแห่งเซรามิกที่มีอายุนับพันปี จะเห็นได้ว่า เพียงแค่มีวัฒนธรรมเซรามิกหรือสถานที่จัดแสดงเซรามิก ก็จะมีการดำรงอยู่ของเครื่องดนตรีเซรามิก ดนตรีเซรามิกกับเซรามิกมีความสัมพันธ์อย่างใกล้ชิดและแยกออกจากกันไม่ได้ เรามักจะละเลยเครื่องดนตรีเซรามิก แต่ให้ความสำคัญกับเซรามิกมากขึ้น ดังนั้นเราจึงควรเพิ่มการเผยแพร่เครื่องดนตรีเซรามิก และเพิ่ม “ความร่วมมือระหว่างสถาบันการศึกษาและพิพิธภัณฑ์” โดยมีพิพิธภัณฑ์และแหล่งท่องเที่ยวทางวัฒนธรรมเป็นตัวหลัก กิจกรรม “นิทรรศการในหัวข้อวัฒนธรรม

ท้องถิ่น” และ “โครงการศึกษาดนตรีในพิพิธภัณฑ์” แสดงให้เห็นถึงแนวทางใหม่ของการพัฒนาการศึกษา ไม่ว่าจะเริ่มต้นจากการศึกษาในโรงเรียนหรือการศึกษาทางสังคม



ภาพที่ 5-7 การแสดงดนตรีเซรามิกในพื้นที่จัดแสดงพื้นบ้านในเตาเผาโบราณจิ่งเต๋อเจิ้น (ถ่ายภาพโดย Chen Jing, 25 เมษายน ค.ศ. 2023)

ปฏิบัติการภายใต้รูปแบบความร่วมมือระหว่างสถาบันการศึกษาและพิพิธภัณฑ์ชุมชน โดยสถาบันการศึกษาเป็นหลัก

1. การบูรณาการการเรียนการสอนและภาคปฏิบัติ

เนื่องจาก “การไม่ได้รับความสนใจ” ในด้านการศึกษาพิพิธภัณฑ์ เรามักคิดว่าความร่วมมือระหว่างสถาบันศึกษากับพิพิธภัณฑ์เป็นเพียงการนำนักเรียนจากโรงเรียนมายังพิพิธภัณฑ์ หรือ กิจกรรมการสอนนอกหลักสูตรที่ดำเนินการโดยโรงเรียน ดังนั้น กิจกรรมการสอนนอกหลักสูตรจึงถูกละเลย เป็นครั้งคราว และไม่จำเป็น รูปแบบความร่วมมือระหว่างมหาวิทยาลัยกับโรงเรียนประเภทนี้ส่วนมากจะปฏิบัติการในมหาวิทยาลัย ยกตัวอย่างเช่น นักศึกษาที่เรียนวิชาเอกศิลปะและนักศึกษาที่เรียนวิชาเอกพิพิธภัณฑ์และวัฒนธรรม ซึ่งการเปิดวิชาเอกในห้องเรียนของมหาวิทยาลัยสามารถขยายไปสู่การศึกษาด้านพิพิธภัณฑ์ได้ ความร่วมมือระหว่างสถาบันการศึกษาและพิพิธภัณฑ์ชุมชนของการศึกษาแบบบูรณาการและการปฏิบัติของวิชาเอก โดยมีโรงเรียนเป็นหลัก จัดระเบียบนักเรียนที่มีความกระตือรือร้นเพื่อดำเนินการตรวจสอบและฝึกฝนในพิพิธภัณฑ์เป็นประจำ และดำเนินการด้านการศึกษานอกโรงเรียนและกิจกรรมเชิงปฏิบัตินอกโรงเรียนมากมาย พิพิธภัณฑ์อาศัยการจัดแสดงของ

พิพิธภัณฑ์และของสะสมที่จัดแสดงในพิพิธภัณฑ์สามารถนำมาเป็นอุปกรณ์ช่วยสอนทางกายภาพได้ รวมถึงการสอนเชิงอธิบาย กิจกรรมเสริมประสบการณ์ และการเรียนรู้ด้วยโครงการในพิพิธภัณฑ์ ทั้งหมดนี้ทำให้ผู้เรียนเริ่มเรียนรู้จากหัวข้อหนึ่งหรือหลายหัวข้อได้ และฝึกฝนจนเชี่ยวชาญผ่านรูปแบบการศึกษาต่าง ๆ ในเวลาอันรวดเร็วยิ่งขึ้น

การตั้งแนวทางของการศึกษาด้านพิพิธภัณฑ์ในโรงเรียน และบุคลากรด้านการศึกษาด้านพิพิธภัณฑ์ที่เกี่ยวข้องเข้ามาสู่ห้องเรียนในโรงเรียน เพื่อช่วยให้เหล่าอาจารย์พัฒนาและใช้หลักสูตรพิพิธภัณฑ์ ช่วยให้นักเรียนรวบรวมข้อมูลอย่างอิสระ เลือกสาขาในการศึกษาที่พวกเขาสนใจในพิพิธภัณฑ์ และการตัดสินใจเลือกวิธีการวิจัย รวมถึงการสร้างกลไกปฏิสัมพันธ์ระยะยาวกับโรงเรียน และชุมชนที่โรงเรียนตั้งอยู่ รูปแบบส่วนมากเป็นบริการแบบคงที่และการขยายโรงเรียนเป็นหลัก ระยะเวลาจะแบ่งออกเป็นความร่วมมือระยะสั้นและความร่วมมือในระยะยาว เครื่องดนตรีเซรามิกอยู่ในหลักสูตรของสาขาวิชาดนตรี ในการศึกษาของโรงเรียน โรงเรียนสามารถทดลองหลักสูตรที่เกี่ยวข้องได้ ผ่านกิจกรรมการฝึกสอน ปลูกฝังความสามารถของสุนทรียภาพทางดนตรีของนักเรียน และความสามารถด้านการชื่นชมดนตรี เพื่อให้มีความเข้าใจอย่างลึกซึ้งเกี่ยวกับเพลงบ้านเกิดและเครื่องดนตรีพื้นบ้าน การใช้พหุวัฒนธรรมมาเป็นวิธีการสอน โดยมีวัฒนธรรมท้องถิ่นมาเป็นทรัพยากรในการสอน สร้างหลักสูตรดนตรี Orff ที่หลากหลายและกิจกรรมการสอนดนตรีที่ยืดหยุ่นด้วยวิธีการสอนที่เหมาะสมกับประสบการณ์การมีส่วนร่วมของนักเรียน การบูรณาการศึกษาวัฒนธรรมท้องถิ่นและการปฏิบัติของสาขาเอก การวิจัยท้องถิ่น ซึ่งไม่เพียงแต่เป็นแนวทางเชิงทฤษฎีใหม่สำหรับการศึกษาและการสอนดนตรีเท่านั้น ยังเป็นการเปิดแนวคิดใหม่สำหรับการปฏิรูปการศึกษาดนตรี นอกจากนี้ยังสามารถขยายความหมายแฝงของการศึกษาดนตรีได้ในระดับหนึ่ง เพื่อเป็นพื้นฐานเชิงปฏิบัติสำหรับการศึกษาและการสอนดนตรี ยกตัวอย่างเช่น บริษัทการแสดงศิลปะเมืองจิ้งเต๋อเงินกับคณะดุริยางคศาสตร์ของมหาวิทยาลัยครุศาสตร์เจียงซีได้ลงนามในแผนความร่วมมือระหว่างมหาวิทยาลัยและองค์กร นักเรียนคณะดุริยางคศาสตร์สามารถเข้าศึกษาที่บริษัทการแสดงศิลปะเมืองจิ้งเต๋อเงินได้ รูปแบบความร่วมมือนี้ ช่วยเสริมสร้างการเรียนรู้และการแลกเปลี่ยน ด้วยความช่วยเหลือจากอาจารย์ของโรงเรียน นักเรียนสามารถเข้าไปฝึกงานในบริษัทได้เพื่อพัฒนาระดับความคิดสร้างสรรค์โดยรวมของเครื่องดนตรีเซรามิก ซึ่งมีประโยชน์อย่างมากต่อการสร้างเพลงเซรามิก การเต็นรำเซรามิก และดนตรีเซรามิก สื่อสารความต้องการของบริษัทกับนักเรียน และยังมีบทบาทด้านการสื่อสารและเป็นตัวเชื่อมอีกด้วย



ภาพที่ 5-8 Ma Yanhong ผู้จัดการเมืองจิ้งเต๋อเจิ้น และคณะเดินทางไปที่คณะดุริยางคศาสตร์ของวิทยาลัยครุศาสตร์เจียงซี เพื่อหารือเกี่ยวกับความร่วมมือระหว่างมหาวิทยาลัยกับองค์กร (บัญชีสาธารณะในวิชาชีพของบริษัทบริหารการแสดงศิลปะเมืองจิ้งเต๋อเจิ้น)

ในกระบวนการสำรวจภาคปฏิบัติของการสอนดนตรีท้องถิ่น นักเรียนสามารถเข้าร่วมด้วยตนเอง สำรวจความรู้ด้านดนตรีผ่านกิจกรรมต่าง ๆ เช่น การแสดงดนตรีสด และได้รับประสบการณ์ทางดนตรีที่ดี ขณะพัฒนาความสามารถในการรับรู้ด้านดนตรีอย่างมีประสิทธิภาพ เมื่อเปรียบเทียบกับการสอนในหลักสูตรดนตรีแบบดั้งเดิมแล้ว สิ่งนี้จะมีผลที่ชัดเจนมากขึ้นต่อการบ่มเพาะความสามารถในการรับรู้ทางดนตรีของนักเรียนและการปรับปรุงคุณภาพทางดนตรีโดยรวม นักเรียนจะเข้าใจถึงศิลปะดนตรีอย่างลึกซึ้งยิ่งขึ้นผ่านประสบการณ์สุนทรีย์ภาพทางดนตรีของ “ความดั้งเดิม” และนักเรียนจะเข้าใจและจับความหมายของผลงานดนตรีได้ง่ายยิ่งขึ้น ซึ่งสามารถกระตุ้นความสนใจของนักเรียนในการเรียนรู้ และเพิ่มความสามารถในการแสดงออกทางดนตรีของนักเรียน กล่าวโดยสรุป ในการสอนแบบท้องถิ่น นักเรียนไม่เพียงแต่เป็นผู้เข้าร่วมและผู้สร้างสรรค์ทางดนตรีเท่านั้น แต่ยังเป็นผู้ชื่นชมและผู้เรียนดนตรีอีกด้วย คุณภาพทางสุนทรีย์ภาพทางดนตรีได้รับการพัฒนาและยกระดับขึ้นอย่างมาก และผลงานสอนที่แท้จริงและคุณภาพของการสอนยังได้รับการประกันว่ามีประสิทธิภาพเช่นกัน

2. การพัฒนาหลักสูตรในสถาบันการศึกษา

“มาตรฐานหลักสูตรดนตรีสำหรับการศึกษาภาคบังคับ (ฉบับค.ศ. 2011)” ระบุไว้อย่างชัดเจนว่า “จำเป็นต้องทำให้นักเรียนเข้าใจเพลงพื้นบ้านอันยอดเยี่ยมของประเทศจีน กระตุ้นให้นักเรียนรักศิลปะดนตรีของมาตุภูมิ ความภูมิใจในชาติและความมั่นใจในตนเอง และเน้นการกำหนดสถานะของดนตรีประจำชาติที่โดดเด่นในเนื้อหาการสอนจำนวนมาก เพื่อให้วัฒนธรรมดนตรีประจำ

ชาติของเราสามารถได้รับการสืบทอด ส่งต่อและพัฒนาได้อย่างแท้จริง “ความต้องการ” ของท้องถิ่น และโรงเรียนควรรวมสภาพแวดล้อมทางภูมิศาสตร์ของมนุษย์ในท้องถิ่นและประเพณีวัฒนธรรมของชาติ เพื่อพัฒนาแหล่งข้อมูลหลักสูตรดนตรีที่มีเอกลักษณ์ระดับภูมิภาค ระดับชาติและระดับโรงเรียน จะต้องมีความชำนาญด้านการประยุกต์ใช้ดนตรีพื้นบ้านของภูมิภาคเข้ากับหลักสูตรดนตรี เพื่อให้ นักเรียนได้รับอิทธิพลจากวัฒนธรรมดนตรีพื้นบ้านตั้งแต่เด็ก และสร้างจิตสำนึกในการสืบทอด วัฒนธรรมดนตรีพื้นบ้าน” (“มาตรฐานหลักสูตรดนตรีสำหรับการศึกษาระดับมัธยมศึกษา (ฉบับค.ศ. 2011)”, 2012, p.35)

พิพิธภัณฑสถานและโรงเรียนในพื้นที่ต่าง ๆ มีสภาพ ภูมิหลังทางวัฒนธรรม และข้อได้เปรียบทาง ภูมิศาสตร์ที่แตกต่างกัน จากสภาพแวดล้อมทางวัฒนธรรมในจังหวัดอื่น นั่นคือการพัฒนาาร่วมกันของ พิพิธภัณฑสถานและโรงเรียนสามารถเริ่มต้นได้จากหลักสูตรของโรงเรียนเช่น “เครื่องดนตรี” “ดนตรี พื้นเมือง” “การชื่นชมดนตรี” และวิชาอื่น ๆ ผู้วิจัยได้เปิดหลักสูตร “ดนตรีพื้นเมือง” ที่ Jiangxi Normal College ซึ่งมีจำนวน 36 บทเรียนใน 1 ภาคการศึกษา การแสดงสถานการณ์ตามทรัพยากร ของพิพิธภัณฑสถานยังสามารถช่วยให้ผู้เรียนเข้าใจเนื้อหาและความรู้ที่ลึกซึ้งยิ่งขึ้น ขณะเดียวกัน การเสริม ความรู้นอกสถานที่ การขยายเวลาการสอนทั้งก่อนและหลังเข้าสู่พิพิธภัณฑสถานยังช่วยให้นักเรียนได้รับ ความรู้มากขึ้น และจับคู่กับความรู้ที่ได้รับและประสบการณ์ชีวิตอย่างแท้จริง จากมุมมองของการ ศึกษาพิพิธภัณฑสถานและการศึกษาในโรงเรียน ออกแบบและสร้างโปรแกรมการฝึกอบรมบุคลากรและ กลไกความร่วมมือ เพื่อให้ นักเรียนได้รับการขยายและเสริมการศึกษาในโรงเรียนในการศึกษา พิพิธภัณฑสถาน และสัมผัสเรื่องราวเบื้องหลังการศึกษาพิพิธภัณฑสถานในการศึกษาในโรงเรียนอย่างแท้จริง โดย เริ่มต้นจากมุมมองทั้งแบบอัตวิสัยและวัตถุวิสัย สุดท้าย แสดงผลที่รวบรวมหรือรายงานภาคเรียนของ ผลการเรียนรู้ของความร่วมมือระหว่างสถาบันการศึกษาและพิพิธภัณฑสถานชุมชน ที่เอื้อต่อการสะท้อน และเรียนรู้ของนักเรียน และคัดเลือกโครงการที่สามารถศึกษาเพิ่มเติมได้จากการแสดงกิจกรรมที่ยอด เยี่ยม ส่งเสริมให้นักศึกษาค้นคว้าหาความรู้ต่อไป เพื่อใช้หน้าที่ด้านการศึกษาอย่างเต็มที่ และส่งเสริม การพัฒนาอย่างรอบด้านของนักเรียน

การศึกษาวัฒนธรรมดนตรีเซรามิกเป็นรูปแบบการศึกษาวัฒนธรรมรูปแบบใหม่ เป็นการ บูรณาการของศิลปะเซรามิกและศิลปะดนตรีเข้าด้วยกัน บ่มเพาะความสามารถด้านสุนทรียศาสตร์ ความคิดสร้างสรรค์ และการฝึกฝนทางวัฒนธรรมของนักเรียนผ่านการแสดงดนตรีและการผลิตเครื่อง ดนตรีเซรามิก ดังนั้น การบูรณาการการศึกษาเข้ากับหลักสูตรของโรงเรียน และพัฒนาการจัดทำ หลักสูตรดนตรีท้องถิ่น เพื่อให้ นักเรียนคุ้นเคยและเข้าใจถึงวัฒนธรรมพื้นบ้านของบ้านเกิดผ่านการเห็น และการได้ยิน มีเพียงการค่อย ๆ เพิ่มกลุ่มชื่นชมและกลุ่มสร้างสรรค์ของวัฒนธรรมพื้นบ้านเท่านั้น ที่จะสามารถทำให้ทรัพยากรท้องถิ่นของกลุ่มชาติพันธุ์มีพื้นที่ขยายตัว และบรรลุวัตถุประสงค์ในการ สืบทอดและการพัฒนาวัฒนธรรมดนตรีท้องถิ่น

เนื้อหาการสอนของการศึกษาวัฒนธรรมดนตรีเซรามิกส่วนมากประกอบด้วยสองส่วนคือ การแสดงดนตรีและความรู้ทางวัฒนธรรมของเครื่องดนตรีเซรามิก ในด้านการแสดงดนตรี เนื้อหาการสอนส่วนมากครอบคลุมถึงทฤษฎีดนตรี ทักษะการบรรเลงเครื่องดนตรี การขึ้นชมดนตรี และด้านอื่น ๆ จากการเรียนความรู้และทักษะเหล่านี้ ทำให้นักเรียนสามารถพัฒนาความรู้ด้านดนตรีและความสามารถในการแสดงที่ดี ในส่วนของทฤษฎีเครื่องดนตรีเซรามิก เนื้อหาการสอนส่วนมากประกอบด้วยประวัติศาสตร์เซรามิก กรรมวิธีการผลิตเซรามิก การออกแบบและการผลิตเครื่องดนตรีเซรามิก เป็นต้น จากการเรียนความรู้และทักษะเหล่านี้ นักเรียนยังสามารถพัฒนาความคิดสร้างสรรค์และความสามารถด้านสุนทรียภาพที่ดีได้ ยกตัวอย่างเช่น หลักสูตรเครื่องดนตรีเครื่องเคลือบที่เปิดตัวโดยผู้วิจัยในกระบวนการฝึกฝนดนตรีใช้เนื้อหาการสอนที่หลากหลายของวัฒนธรรมการศึกษาเครื่องดนตรีเซรามิก เพื่อตอบสนองความต้องการที่หลากหลายของนักเรียน พัฒนาการผลิตและความรักในเครื่องดนตรีของนักเรียน และให้นักเรียนใช้จินตนาการของตนเองในห้องเรียน



ภาพที่ 5-9 การเรียนเครื่องดนตรีเซรามิกสำหรับนักศึกษาในวิทยาลัยครุศาสตร์เจียงซี (Chen Jing, 10 เมษายน ค.ศ.2023)

วิธีการสอนของการศึกษาวัฒนธรรมดนตรีเซรามิกนั้นมีนวัตกรรมและความหลากหลาย นอกจากการสอนในชั้นเรียนแบบดั้งเดิมแล้ว ยังมีวิธีการสอนรูปแบบอื่น ๆ อีกมากมายเช่น การแสดงกลุ่ม ความร่วมมือกลุ่มเล็ก และการสอนพิเศษรายบุคคล เป็นต้น วิธีการสอนเหล่านี้สามารถช่วยให้นักเรียนแสดงความคิดและอารมณ์ได้อย่างอิสระมากขึ้น ขณะเดียวกัน ก็กระตุ้นความกระตือรือร้นและความสนใจในการเรียนรู้ของเหล่านักเรียน นอกจากนี้ ในการสอน อาจารย์จะใช้วิธีการสอนด้วยเกม ยกตัวอย่างเช่น การแสดงกลุ่มเล็ก การแข่งขันดนตรี ดนตรี + การเต้นรำ เป็นต้น เพื่อเพิ่มการมี

ส่วนร่วมของนักเรียนและความรู้สึกของการแข่งขัน วิธีการสอนด้วยนวัตกรรมนี้ ไม่เพียงแต่ทำให้เนื้อหาการสอนมีชีวิตชีวาและน่าสนใจยิ่งขึ้นเท่านั้น แต่ยังสามารถปรับปรุงผลการเรียนรู้และผลลัพธ์ของนักเรียนอีกด้วย



ภาพที่ 5-10 กิจกรรมการแสดงดนตรีของนักศึกษาในวิทยาลัยครุศาสตร์เจียงซี (Chen Jing, 16 พฤษภาคม ค.ศ.2023)



ภาพที่ 5-11 การแสดงดนตรีด้วยเครื่องดนตรีเซรามิกของอาจารย์ในวิชาการชั้นชมดนตรี (Chen Jing, 28 มีนาคม ค.ศ.2023)

จากภาพประกอบข้างต้น จะพบว่าการสอนวัฒนธรรมดนตรีท้องถิ่นของการศึกษาในโรงเรียน มีนักเรียนบางคนตื่นรู้ บางคนเป่า แต่ยังขาดการสอนทางกายภาพของนักเรียนที่เล่นเครื่องดนตรี ด้วยเหตุนี้ ผู้วิจัยจึงนำนวัตกรรมเครื่องดนตรีเซรามิกที่ออกแบบโดยผู้วิจัยเพื่อชดเชยข้อบกพร่องในการศึกษาของโรงเรียน นักเรียนสามารถเพิ่มพูนความรู้และความรู้ด้านวัฒนธรรมของตนเอง ผ่านการเรียนการสอนเกี่ยวกับวัฒนธรรมดนตรีเซรามิก และจากการเรียนรู้เครื่องดนตรีเซรามิก ทำให้นักเรียน

ได้รับทักษะและเทคนิคบางประการเช่น การผลิตเครื่องดนตรีเซรามิก และการเล่นเครื่องดนตรีเซรามิก ซึ่งทักษะและเทคนิคเหล่านี้สามารถช่วยในการใช้ชีวิตและการทำงานของพวกเขานในอนาคต นอกจากนี้ การศึกษาวัฒนธรรมดนตรีเซรามิกยังสามารถกระตุ้นความคิดสร้างสรรค์และความสามารถด้านนวัตกรรมของนักเรียน บ่มเพาะผู้มีความสามารถใหม่ด้วยจิตวิญญาณแห่งนวัตกรรมและความคิดสร้างสรรค์ กล่าวโดยสรุป การศึกษาวัฒนธรรมดนตรีเซรามิกได้บรรลุผลลัพธ์บางประการในด้านของผลการสอน และยังเป็นการวางรากฐานบางประการสำหรับการพัฒนาในอนาคตของนักเรียน

3. การฝึกอบรมอาจารย์และพัฒนาบุคลากรด้านการศึกษา

ในการสัมภาษณ์ผู้เชี่ยวชาญ ผู้อำนวยการศูนย์ผู้ประกอบการของวิทยาลัยครุศาสตร์เจียงซี (Jiangxi Teachers College) ได้พูดคุยเกี่ยวกับความร่วมมือระหว่างอาจารย์และเจ้าหน้าที่พิพิธภัณฑสถาน เขาเชื่อว่า “ความร่วมมือระหว่างสถาบันการศึกษาและพิพิธภัณฑสถาน” สามารถส่งเสริมการปฏิรูปวิธีการสอนสำหรับอาจารย์ในมหาวิทยาลัยได้ และมีส่วนช่วยอย่างมากในการปฏิรูป “การสอนสามประการ” ที่กำลังกล่าวถึงได้แก่ วิธีการสอน อาจารย์ผู้สอน และแผนการสอน ความร่วมมือระหว่างสถาบันการศึกษาและพิพิธภัณฑสถานเป็นการขยายวิธีการสอน ผ่านรูปแบบความร่วมมือระหว่างสถาบันการศึกษาและพิพิธภัณฑสถานประเภทนี้ สำหรับวิธีการสอนคือมาตรการนวัตกรรม ผ่านการนำพิพิธภัณฑสถานเข้าสู่วิทยาเขต ทำให้การสอนของอาจารย์แบบดั้งเดิมเป็นหลัก เปลี่ยนเป็นการมีนักเรียนเป็นหลัก ภายใต้รูปแบบนี้ นักเรียนจะสามารถมองเห็น เรียนรู้และสัมผัสถึงการกลมกลืนทางวัฒนธรรมได้โดยตรง ขณะที่นักเรียนได้รับการฝึกฝน อาจารย์ก็ต้องได้รับการยกระดับอยู่เสมอ รูปแบบความร่วมมือระหว่างสถาบันการศึกษาและพิพิธภัณฑสถานของการบูรณาการการศึกษาและการฝึกอบรมอาจารย์ สามารถทำให้การเรียนการสอนดีขึ้น และมีส่วนช่วยในการบูรณาการและการแลกเปลี่ยนระหว่างเจ้าหน้าที่พิพิธภัณฑสถานและอาจารย์ อาจารย์และมัคคุเทศก์ในพิพิธภัณฑสถานต้องแบ่งงานกันให้ชัดเจนก่อนการเตรียมรูปแบบความร่วมมือระหว่างสถาบันการศึกษาและพิพิธภัณฑสถานหน้าทีการศึกษาของโรงเรียนและพิพิธภัณฑสถานแตกต่างกัน ทำให้อาจารย์และมัคคุเทศก์ในพิพิธภัณฑสถานไม่คุ้นเคยกับรูปแบบของห้องเรียน และการอธิบายของอาจารย์เกี่ยวกับของสะสมที่จัดแสดงในพิพิธภัณฑสถานก็อาจไม่ละเอียดเท่ากับมัคคุเทศก์ในพิพิธภัณฑสถาน ดังนั้นความร่วมมือและการแลกเปลี่ยนระหว่างทั้งสองในกระบวนการสอนจึงมีความสำคัญเป็นพิเศษ การอบรมอาจารย์จึงมีความสำคัญอย่างยิ่ง มิใช่เพราะอาจารย์เป็นผู้ส่งออกความรู้เท่านั้น แต่ยังเป็นเพราะการถ่ายทอดความรู้และการเรียนรู้ทุกคำพูดและพฤติกรรมของอาจารย์จึงมีอิทธิพลต่อนักเรียน ด้วยเหตุนี้ อาจารย์จึงจำเป็นต้องมีความรู้เฉพาะด้านและทักษะการสอนที่เพียงพอ การอบรมมัคคุเทศก์ของพิพิธภัณฑสถานขึ้นอยู่กับความคุ้นเคยของมัคคุเทศก์ของพิพิธภัณฑสถานต่อของสะสมที่จัดแสดง แต่จะสามารถนำการอธิบายทั่วไปมาผสมผสานกับการสอนได้อย่างไร นี่จึงจำเป็นต้องเปลี่ยนเจ้าหน้าที่ของพิพิธภัณฑสถานที่เหมาะสม เปลี่ยนห้องเรียนให้

เป็นห้องจัดนิทรรศการ และเปลี่ยนห้องจัดนิทรรศการให้เป็นห้องเรียน ทำให้นักเรียนมีวิธีการเรียนรู้มากขึ้น กระจายความคิดของนักเรียน และส่งเสริมจินตนาการของนักเรียน

แม้ว่าการศึกษาวัฒนธรรมดนตรีเซรามิกจะได้รับผลในระดับหนึ่งในด้านเนื้อหาการสอน วิธีการสอนและผลการสอน แต่ยังคงมีปัญหาและข้อบกพร่องบางประการ ประการแรก เนื่องจากการศึกษาวัฒนธรรมดนตรีเซรามิกเป็นรูปแบบการศึกษาวัฒนธรรมรูปแบบใหม่ จึงยังขาดมาตรฐานและบรรทัดฐานบางประการในปัจจุบัน ส่งผลให้มีเนื้อหาการสอนและวิธีการสอนที่แตกต่างกันอย่างมากในพื้นที่ที่แตกต่างกัน โรงเรียนที่แตกต่างกันและอาจารย์ผู้สอนที่ต่างกัน ประการที่สอง อาจารย์ผู้สอนด้านการศึกษาวัฒนธรรมดนตรีเซรามิกยังค่อนข้างอ่อนแอ จึงจำเป็นต้องมีการฝึกอบรมอาจารย์เฉพาะทางมากขึ้นเพื่อให้มั่นใจในคุณภาพการสอน นอกจากนี้ เนื่องจากอุปกรณ์และสื่อการสอนที่พิเศษของการศึกษาวัฒนธรรมดนตรีเซรามิก จึงจำเป็นต้องมีการลงทุนและสนับสนุนจำนวนหนึ่ง ซึ่งเป็นปัญหาที่มีอยู่ในปัจจุบัน ประการสุดท้าย เนื่องจากระดับชื่อเสียงของการศึกษาวัฒนธรรมดนตรีเซรามิกยังไม่มากพอ นักเรียนและผู้ปกครองบางส่วนไม่เข้าใจและไม่สนับสนุน ซึ่งเป็นปัญหาที่ยังมีอยู่ในปัจจุบันเช่นกัน

สรรพสิ่งล้วนมีต้นกำเนิด ดินเผาหลินคือวัตถุดิบของเครื่องเคลือบดินเผาเมืองจิ้งเต๋อเจิ้น ซึ่งมีชื่อเสียงในด้านวัสดุที่มีเอกลักษณ์เฉพาะตัว 8 ประเภท เป็นวิธีการจำแนกเครื่องดนตรีที่เก่าแก่ที่สุดในประวัติศาสตร์จีน โดยแบ่งตามวัสดุของเครื่องดนตรี ซึ่งแบ่งเป็นทอง หิน ดิน หนังสัตว์ ผ้าไหม ไม้ น้ำเต้า และไม้ไผ่ จิ้งเต๋อเจิ้นวิทยา ประกอบด้วยวัฒนธรรมดนตรีเครื่องเคลือบดินเผาเมืองจิ้งเต๋อเจิ้น โดยใช้วัตถุดิบอันเป็นเอกลักษณ์ของจิ้งเต๋อเจิ้นในการผลิตเครื่องดนตรีที่มีลักษณะเฉพาะ

ผู้วิจัยได้แนวคิดจากการผลิตเครื่องดนตรีเซรามิกจากการสัมภาษณ์ผู้เชี่ยวชาญหลายท่านและอยากจะเข้าร่วมทีมนวัตกรรมของดนตรีเซรามิกอีก ดังนั้น ตามแนวคิดดังกล่าว ผู้วิจัยได้สร้างนวัตกรรมดนตรีเซรามิก “อุปกรณ์ระบุตำแหน่งสำหรับการประมวลผลเสียงจากการกดและตีคู้เจิงเซรามิก” คู้เจิงแบบดั้งเดิมประกอบด้วยแผง เส้าหน้าป้า สาย หูชานด้านหน้า ตะปูลาย กล่องจูน ฐาน หูชานด้านหลัง แผงด้านข้าง ช่องจ่ายเสียง แผ่นด้านล่าง และรูสาย

นวัตกรรมดนตรีเซรามิก “อุปกรณ์ระบุตำแหน่งสำหรับการประมวลผลเสียงจากการกดและตีคู้เจิงเซรามิก” ที่ผู้วิจัยสร้างขึ้นประกอบด้วยแท่นทำงาน ซึ่งมีเอกลักษณ์อยู่ที่การวางตำแหน่ง แฉบป้องกันการติดเชื่อมต่อแบบเลื่อนด้านหน้า ด้านหลัง ด้านซ้ายและด้านขวาของแท่นทำงาน ด้านซ้ายของด้านหน้าและด้านหลังของแท่นทำงานเชื่อมต่อบนด้วยตัวหมุน ด้านในของแท่นทำงานมีการติดตั้งมอเตอร์และก้านหมุนไว้ทางด้านขวาของแท่นทำงาน ในรูปแบบอรรถประโยชน์นี้ ปลายมอเตอร์จะขับเคลื่อนการหมุนของเฟืองบายศรี ซึ่งจะช่วยให้รอกทำงานจากแรงหมุน ซึ่งขับเคลื่อนวงล้อให้หมุน และวงล้อจะขับเคลื่อนแฉบป้องกันตำแหน่งให้เคลื่อนที่เพื่อระบุตำแหน่งเสียงจากการกดและตีคู้เจิงเซรามิก เพื่อปรับให้เข้ากับความสูงที่ต่างกันของพื้นผิวคู้เจิง เกรียวลูกบิด

สามารถยึดและคลายได้ตามต้องการซึ่งจะปรับความยาวของแถบป้องกันตำแหน่ง ซึ่งทำให้การใช้งานสะดวกและ มีความยืดหยุ่นสูง

ตารางที่ 5-2 ตารางแสดงอุปกรณ์ระบุตำแหน่งสำหรับการประมวลผลเสียงจากการกดและตีตุ้จิงเซรามิก

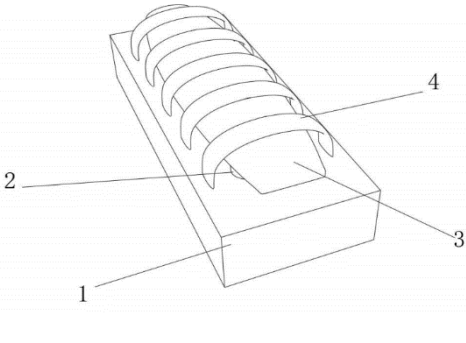
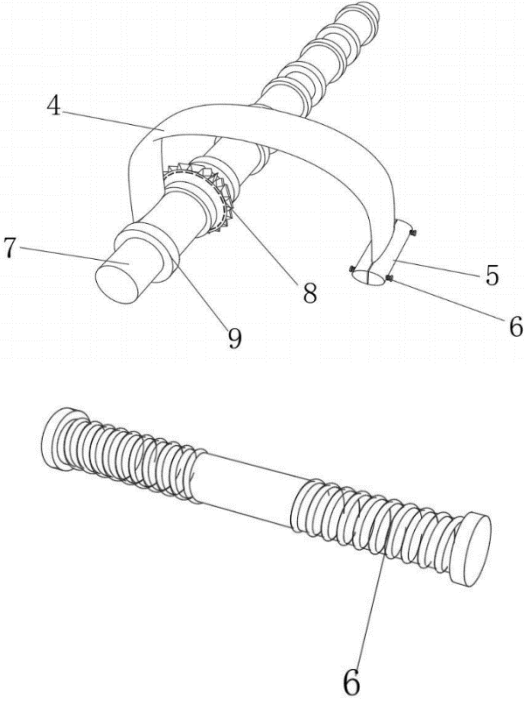
โครงสร้างอุปกรณ์ระบุตำแหน่งสำหรับการประมวลผลเสียงจากการกดและตีตุ้จิงเซรามิก		
<ol style="list-style-type: none"> 1. แท่นทำงาน 2. แผ่นค้ำ 3. ตุ้จิงเซรามิก 4. แถบป้องกันตำแหน่ง 		<p>การออกแบบอุปกรณ์ระบุตำแหน่งสำหรับการประมวลผลเสียงจากการกดและตีตุ้จิงเซรามิก (จัดทำโดยผู้วิจัย, 7 สิงหาคม ค.ศ. 2023)</p>
<ol style="list-style-type: none"> 5. แผ่นยึด 6. เกรียวลูกบิด 7. แท่งหมุน 8. เฟืองบายศรี 9. รอก 		<p>การออกแบบอุปกรณ์ระบุตำแหน่งสำหรับการประมวลผลเสียงจากการกดและตีตุ้จิงเซรามิก (จัดทำโดยผู้วิจัย, 7 สิงหาคม ค.ศ. 2023)</p>

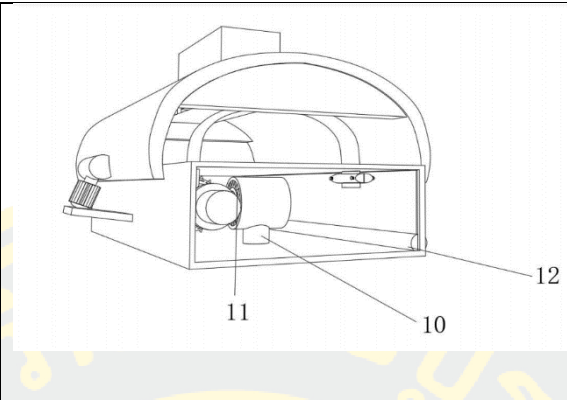
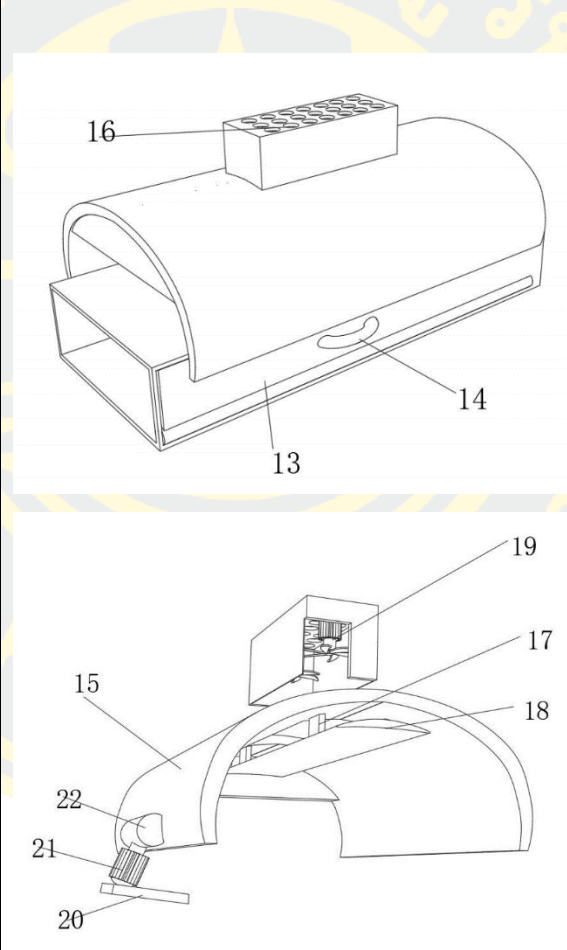
โครงสร้างอุปกรณ์ระบุตำแหน่งสำหรับการประมวลเสียงจากการกดและตีตุ่มเจีงเซรามิก		
10. ฝาครอบมอเตอร์ 11. มอเตอร์ 12. แท่งหมุน		การออกแบบอุปกรณ์ระบุตำแหน่งสำหรับการประมวลเสียงจากการกดและตีตุ่มเจีงเซรามิก (จัดทำโดยผู้วิจัย, 7 สิงหาคม ค.ศ. 2023)
13. ช่องเปิดปิด 14. ด้ามจับ 15. ฝาครอบ 16. รุระบายอากาศ 17. แผ่นเชื่อมต่อ 18. แผ่นกั้นลม 19. พัดลมมอเตอร์ 20. แผ่นค้ำ 21. พัดเตอร์ไฟฟ้า 22. เพลา		การออกแบบอุปกรณ์ระบุตำแหน่งสำหรับการประมวลเสียงจากการกดและตีตุ่มเจีงเซรามิก (จัดทำโดยผู้วิจัย, 7 สิงหาคม ค.ศ. 2023)

กล่าวโดยสรุป การศึกษาวัฒนธรรมดนตรีเซรามิกเป็นรูปแบบการศึกษาวัฒนธรรมรูปแบบใหม่ ที่ผสมผสานระหว่างศิลปะเซรามิกและศิลปะดนตรี ปกป้องความสามารถทางสุนทรียภาพ ความคิดสร้างสรรค์ และความรู้ทางวัฒนธรรมของนักเรียน ผ่านการแสดงดนตรีและการผลิตเครื่องดนตรีเซรามิก ปัจจุบัน การศึกษาวัฒนธรรมดนตรีเซรามิกบรรลุผลสำเร็จในระดับหนึ่งในด้านของ เนื้อหาการสอน วิธีการสอนและผลงานสอน

ปฏิบัติการภายใต้รูปแบบความร่วมมือระหว่างสถาบันการศึกษาและพิพิธภัณฑ์ชุมชน แบบมีส่วนร่วม

1. วัฒนธรรมพื้นบ้าน

วัฒนธรรมพื้นบ้านของจีนมีประวัติศาสตร์ยาวนาน และวิวัฒนาการทางประวัติศาสตร์ของดนตรี เป็นประวัติศาสตร์ของการแลกเปลี่ยนดนตรีและวัฒนธรรมกับชนเผ่าและชาติพันธุ์โดยรอบ ซึ่งมีศูนย์กลางอยู่ที่ “กลุ่มฮวาเซีย” ที่ประกอบด้วยชนเผ่าเหยียนหวงโบราณ กระบวนการดังกล่าวได้ดำเนินการอย่างต่อเนื่องมากกว่าห้าพันปี แต่เดิมชนเผ่าเหยียนหวงอาศัยอยู่บริเวณที่ราบสูงในภาคกลางตอนเหนือของประเทศไทย ทางตอนกลางของกลุ่มแม่น้ำหวงเหอ ทางตะวันออกเป็นพื้นที่ของ “ตงอี่” ที่อยู่ทางตอนล่างของกลุ่มแม่น้ำหวงเหอ และบริเวณโดยรอบ พื้นที่ลุ่มแม่น้ำฉางเจียงทางตอนใต้ เป็นพื้นที่ของกลุ่มเหมียวหนาน โดยมีผูซี้และหนิวาเป็นผู้นำ ผู้นำของเผ่าตงอี่คือ ไทฮ่าว ชาวฮ่าว และซือไฮว สงครามระหว่างจักรพรรดิกับซือไฮวเป็นการหลอมรวมทางวัฒนธรรมครั้งแรกระหว่างชนชาติจีนในสังคมดึกดำบรรพ์ตอนปลาย ดนตรีในสังคมดึกดำบรรพ์ประกอบไปด้วยดนตรีแบบดั้งเดิม การเต้นรำแบบดั้งเดิม และเครื่องดนตรีแบบดั้งเดิม ดนตรีและการเต้นรำแบบดั้งเดิมเป็นรูปแบบแรกของดนตรีและการเต้นรำ ซึ่งสะท้อนให้เห็นถึงเผยโฉมหน้าของ “ดนตรีแห่งหกสมัย” ในยุคก่อนราชวงศ์ฉิน โดยการอ้างอิงจากตำนานที่เกี่ยวข้องในบันทึกทางวรรณกรรมเป็นหลัก ซึ่งมีความน่าเชื่อถือในระดับหนึ่ง ยกตัวอย่างเช่น การเต้นรำ “หยุนเหมิน” (รูปแบบการเต้นรำประเภทหนึ่งในสมัยโบราณ) ในรัชสมัยจักรพรรดิหวง ซึ่งสะท้อนถึงการบูชาโทเทม “เมฆ” โดยชนเผ่าของจักรพรรดิหวงซึ่งอาศัยอยู่บริเวณที่ราบสูงดินเลิสส์ “เซียวสาว” (箫韶 ดนตรีอันไพเราะ เป็นรูปแบบหนึ่งของดนตรีสมัยโบราณ) ในรัชสมัยจักรพรรดิซุ่น ควรเป็นผลิตภัณฑ์ทางวัฒนธรรมของการบูชาโทเทมของเผ่าตงอี่ เครื่องดนตรีดึกดำบรรพ์ได้รับการขุดค้นทางโบราณคดีวิทยาศาสตร์ตั้งแต่ศตวรรษที่ 20 และได้รับการพิสูจน์ว่ามีอยู่จริงในประวัติศาสตร์ และยังเป็นเครื่องใช้ที่ถูกใช้โดยคนยุคดึกดำบรรพ์เพื่อแสดงอารมณ์ ถ่ายทอดข้อมูลและสื่อสารด้วยสัญญาณ

ตั้งแต่จุดเริ่มต้นของจักรพรรดิเซี่ยหยู ประเทศจีนได้เข้าสู่สังคมชนชั้นจากสังคมดั้งเดิม และก่อตั้งราชวงศ์ที่มีระบบทาสราชวงศ์แรกคือ ราชวงศ์เซี่ย (2070 – 1600 ปีก่อนคริสตกาล) และราชวงศ์ทาสที่สองคือ ราชวงศ์ซาง (1600 – 1046 ปีก่อนคริสตกาล) จากราชวงศ์ซางถึงจักรพรรดิฉีโจ้ว ราชวงศ์ซางได้เข้าสู่ยุคสำริดที่มีชื่อเสียงในประวัติศาสตร์จีน และสร้างวัฒนธรรมสำริดที่งดงาม เครื่องดนตรีที่ผลิตขึ้นจากสำริดอันประณีตได้พัฒนาคุณภาพเสียง และระดับเสียงของเครื่องดนตรีโบราณ การเกิดขึ้นของระฆังเปียนและเปียนซิง กลายเป็นจุดเริ่มต้นของการพัฒนาอย่างต่อเนื่องของ “ดนตรีระฆังและซิง” ในช่วงก่อนราชวงศ์ฉิน การเกิดขึ้นของเครื่องดนตรีใหม่ ๆ จำนวนมาก ได้บุกเบิก “แปด ประเภท” “แปดประเภท” (สัญลักษณ์ของจักรพรรดิ “ทอง หิน ดิน หนังสัตว์ ผ้า

ใหม่ ไม้ น้ำเต้า และไม้ไผ่” Eight ways to classify music) ของเครื่องดนตรีจีนโบราณ ขณะนั้น ดนตรีของเซียและซางส่วนมากร้องเพลงและเต้นรำเพื่อสรรเสริญการควบคุมน้ำ อธิษฐานขอฝน ขับไล่ ผีและโรคระบาด

เมื่อถึงยุคชุนชิวจ้านกั๋ว ในยุคชุนชิวสงครามที่ไม่มีที่สิ้นสุดระหว่างแคว้นต่าง ๆ กินเวลา เกือบสามร้อยปี ทำให้แคว้นฉู่เป็นแคว้นที่ยิ่งใหญ่ทางภาคใต้ ในเวลานั้น วัฒนธรรมระดับสูงที่รวมอยู่ใน “ฉู่สี่อ” และ “จิงโหวอี่เปียนจง” ของแคว้นฉู่ ไม่น้อยไปกว่าวัฒนธรรมที่ราบจงหยวน วัฒนธรรมของกลุ่มแม่น้ำฉางเจียงได้ก้าวทันวัฒนธรรมของกลุ่มแม่น้ำหวงเหอแล้ว ในช่วงไม่กี่ปีที่ผ่านมา เครื่องดนตรีศิลาตลและชิ้นส่วนเครื่องดนตรีมากกว่า 500 ชิ้นที่ขุดพบจากหลุมฝังศพของขุนนางแห่งแคว้นเยว่ในช่วงต้นของยุคจ้านกั๋วในภูเขาหงซาน เมืองอู่ซี ได้กลายเป็นหลักฐานสำคัญที่สะท้อนถึงการพัฒนาระดับสูงของวัฒนธรรมดนตรีในแคว้นเยว่ สิ่งเหล่านี้ล้วนเป็นปรากฏการณ์ทางวัฒนธรรมดนตรีที่เกิดขึ้นในกลุ่มแม่น้ำฉางเจียงในช่วงต้นของยุคจ้านกั๋ว ขณะเดียวกัน ดนตรีของยุคจ้านกั๋วได้แทรกซึมเข้าไปสู่พื้นบ้านมากขึ้นตาม “การเคลื่อนย้ายทางวัฒนธรรม” ในยุคชุนชิว และเพลงแรป “ฉิงเซียงเปียน” ก็ปรากฏขึ้น มีนักดนตรีพื้นบ้านที่โดดเด่นเช่น ฉินชิง หานเอ้อ และโป๋หย่ามีบทบาทในทุกชนชั้นทางสังคมด้วยทักษะอันยอดเยี่ยมของพวกเขา และมีคุณูปการที่สำคัญในการสร้างวัฒนธรรมดนตรีที่รุ่งเรืองในยุคจ้านกั๋ว ผลงานสุนทรียภาพทางดนตรี “เยว่จี” ได้ดำเนินการสรุปทางทฤษฎีอย่างครอบคลุมและลึกซึ้งเกี่ยวกับวัฒนธรรมดนตรีทางพิธีกรรมของราชวงศ์โจวเป็นครั้งแรก การเปลี่ยนแปลงของรูปแบบทางสังคมยังส่งเสริมการเปลี่ยนแปลงรูปแบบดนตรี และ “ฉู่เซียง” ในรูปแบบดนตรีและการเต้นรำของวงดนตรีเริ่มปรากฏขึ้นบนเวทีดนตรีของประเทศจีน นับตั้งแต่นั้นมา พัฒนาการของดนตรีในยุคชุนชิวมีแนวโน้มจะเป็นแบบสถาบันมากขึ้น โดยแบ่งออกเป็น “ดนตรีในราชสำนัก” และ “ดนตรีพื้นบ้าน” และวงดนตรีในการร้องเพลงและการเต้นรำพื้นบ้านก็ปรากฏขึ้น

ตารางที่ 5-3 ร่องรอยพื้นบ้านของยุคสมัยทางดนตรีและการเต้นรำ (จัดทำโดยผู้วิจัย)

ร่องรอยพื้นบ้านของยุคสมัยทางดนตรีและการเต้นรำ		
ยุคสมัย	ดนตรีและการเต้นรำที่มีชื่อเสียง	สัญลักษณ์
สังคมดั้งเดิม	“หยุนเหมิน”	สรรเสริญเทพเจ้า
สังคมชนชั้น	“ต้าเซียง”	สรรเสริญคน
ยุคชุนชิวจ้านกั๋ว	“ฉิงเซียงเปียน” และ “เยว่จี”	ระบบสถาบัน จาก “ดนตรีในราชสำนัก” ถึง “ดนตรีพื้นบ้าน”

จากบันทึกทางประวัติศาสตร์ของความสัมพันธ์ระหว่างแคว้นเยว่และมณฑลเจียงซี แคว้นเยว่ (2032 – 222 ปีก่อนคริสตกาล) เป็นประเทศราชทางตะวันออกเฉียงใต้ในช่วงราชวงศ์เซี่ย ราชวงศ์ซาง ราชวงศ์โจวตะวันตก และยุคชุนชิวจ้านกั๋ว แคว้นเยว่ตั้งอยู่ทางทิศตะวันออกเฉียงใต้ของหยางโจว จากบันทึก “สี่จี้” บรรพบุรุษคือ อุ๋หยู ลูกชายของนางสนมช่าวคางจักรพรรดิของราชวงศ์เซี่ย และเขาเป็นผู้สืบเชื้อสายโดยตรงของต้าหยู แคว้นเยว่กับแคว้นฉี แคว้นเจิง และแคว้นเป่าต่างถูกจำกัดโดยลูกหลานต้าหยู ในปีที่ 25 ของจักรพรรดิฉินซี (222 ปีก่อนคริสตกาล) กองทัพฉินลงมาเยว่จวิน และตั้งเมืองไควจี้ ในรัชสมัยของจักรพรรดิอู่แห่งราชวงศ์ฮั่น ตงโถวและหมินเยว่ที่เหลือถูกรวมเข้ากับราชวงศ์ฮั่นอย่างสมบูรณ์และย้ายไปเจียงหยวย ตำแหน่งทางภูมิศาสตร์ของพวกเขาแสดงในภาพด้านล่าง

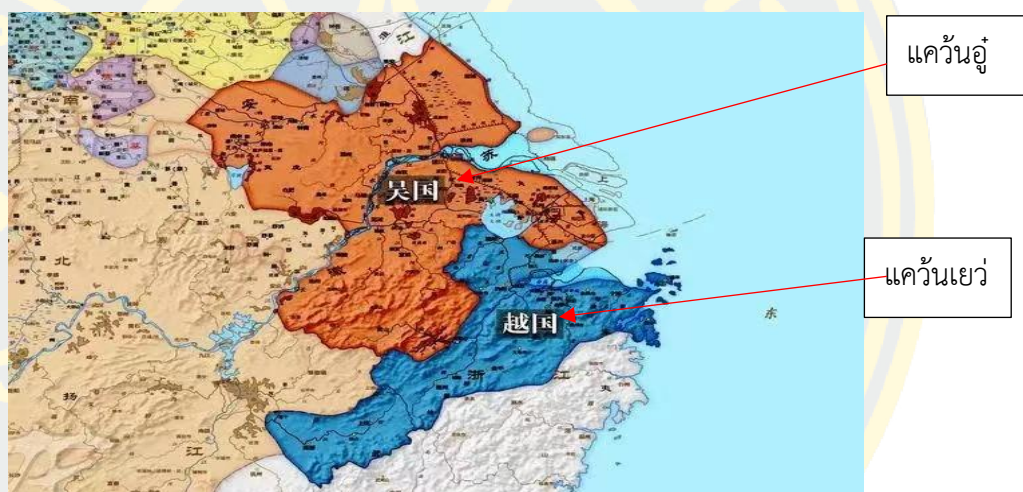

ภาพที่ 5-12 แผนที่ที่ตั้งทางภูมิศาสตร์ของแคว้นอู่เยว่ในรัชสมัยของจักรพรรดิอู่แห่งราชวงศ์ฮั่น (<https://baike.baidu.com/item/>)

จากภาพแสดงให้เห็นว่า แคว้นอู่อยู่ใกล้ลุ่มแม่น้ำหวงเหอ แคว้นเยว่อยู่ใกล้ลุ่มแม่น้ำฉางเจียง และขอบเขตของแคว้นอู่ในพื้นที่ชายฝั่ง ยกตัวอย่างเช่น เจียงซู ฝูเจี้ยน และพื้นที่อื่น ๆ จากนี้ จะเห็นการพัฒนาอย่างต่อเนื่องของยุคดนตรีและการเต้นรำ และค้อย ๆ พัฒนาไปสู่เส้นทางของดนตรีพื้นบ้าน

จากเส้นทางพื้นบ้านที่สืบทอดกันมา ค้อย ๆ เกิดขึ้นหลังจากการตกผลึกทางวัฒนธรรมนับพันหรือหลายร้อยปี ซึ่งได้รวบรวมเข้าด้วยกันผ่านสงครามและก่อตัวเป็นวัฒนธรรมดนตรีพื้นเมืองเจียงซีที่โดดเด่น เราสามารถค้นหาได้จากส่วนที่ 3.4 ของงานวิจัยว่า การแสดงสามารถแบ่งออกเป็นสองประเภท ประเภทที่หนึ่ง เพลงคอมมิวนิสต์ในเจียงซี ได้แก่ “การปลูกฟักทองใต้ภูเขาจิงกั๋ง” (Jing gang shan xia zhong nan gua) “สิบของขวัญส่งให้แก่กองทัพแดง” (Shi song hong jun) “หยิง

ซานหง” (Ying shan hong) “น้องกองทัพแดงจงเดินช้า ๆ” (Hong jun a ge ni man man zou) “รูปแบบที่ดีของกองทัพแดง” (Hong jun gan bu hao zuo feng) “สวรรค์ในฝันที่ปลดปล่อย” (Jie fang qu de tian) “ดวงอาทิตย์สีแดงบนภูเขาจิงซาน” (Jing gang shan shang tai yang hong) และอื่น ๆ

ประเภทที่สองคือ เพลงพื้นบ้านของเจียงซี ยกตัวอย่าง “จิ้งหะเพลงพื้นบ้านของเจียงซี” (Jiang xi min ge qi zou) “ปานจิวเดียว” (Ban jiu diao) และ “ฉันรอรออยู่ที่จิ้งเต๋อเจิ้น” (Wo zai jing de zhen deng ni) เป็นต้น เพลงพื้นบ้านที่สืบทอดผ่านสงคราม และแพร่กระจายไปสู่วัฒนธรรมของพื้นที่ใดพื้นที่หนึ่ง ซึ่งพัฒนาและเปลี่ยนแปลงตามปัจจัยของมนุษย์ เอกลักษณ์ทางภาษา และสภาพแวดล้อมทางภูมิศาสตร์ ยกอย่างเช่น “ปานจิวเดียว” (Ban jiu diao) เพลงพื้นเมืองเป็น เพลงพื้นบ้านที่เป็นตัวแทนของมณฑลเจียงซีตอนใต้ เพลงนี้เป็นเพลงที่ทุกคนชื่นชอบด้วยท่วงทำนอง ไพเราะ ทำนองที่ไพเราะและเนื้อเพลงที่สดใสและมีชีวิตชีวา และแพร่หลายไปทั่วมณฑลเจียงซีหรือ แม้แต่ทั่วประเทศ ปัจจุบัน วิธีการเผยแพร่ส่วนมากอยู่ในรูปแบบของการถ่ายทอดด้วยปากเปล่า โน้ตเพลงและวิธีการโต้ตอบแบบคงที่และแบบเคลื่อนที่อื่น ๆ ดังนั้นความสัมพันธ์ระหว่างดนตรีเซรามิกกับวัฒนธรรมท้องถิ่นและวัฒนธรรมพื้นบ้านคืออะไร

“เพลงสีแดง” มีท่วงทำนองที่ไพเราะ ความหมายแฝงในเนื้อเพลง และเรื่องราวที่ลึกซึ้งซึ่ง อยู่เบื้องหลังทำนองเพลงสร้างสรรค์ ยกตัวอย่างเช่น ภูมิหลังของความคิดสร้างสรรค์ของเพลง “หยินซานหง” ได้รับแรงบันดาลใจบทภาพยนตร์ในภาพยนตร์ “ซานซานเตอะหงซิน” ซึ่งภาพยนตร์เรื่องนี้ นำเสนอเรื่องราวการปฏิวัติในช่วงสงครามต่อต้านญี่ปุ่น มีเนื้อร้องท่อนหนึ่งของเนื้อเพลงในบท ภาพยนตร์อีกบทหนึ่ง “เผ่ารอฟ้าสางกลางดึก และเผ่ารอสายลมแห่งฤดูใบไม้ผลิในฤดูหนาว หากคุณอยากเผ่ารอการกลับมาของคนที่คุณรัก สีแดงได้บานสะพรั่งทั่วภูเขา” ท่ามกลางบรรยากาศแห่ง วัฒนธรรมในเวลานั้น ประโยคดังกล่าวทำให้ผู้สร้างสรรค์ตื่นเต้นมาก สุดท้าย เพลงได้อำบทใน สคริปต์และเขียนใหม่เป็นเพลง “หยินซานหง” และเนื้อเพลง “หากคุณต้องการให้คนรักของคุณ กลับมา” ถูกเปลี่ยนเป็น “ถ้าคุณต้องการให้กองทัพแดงกลับมา” ประโยคนี้เหมาะสมในยามสงคราม ความเชื่อของประชาชนในการปลดปล่อยและการปฏิบัติประกอบด้วยความโหยหาชัยชนะของการ ปฏิบัติ ไม่เพียงแต่ท่วงทำนองเท่านั้น แต่คุณภาพเนื้อร้องยังมีความสำคัญต่อเพลง “เผ่ารอฟ้าสาง กลางดึกไย่ว รอคอยสายลมของเดือนหนาวไย่ว หากต้องการมองไปข้างหน้าไย่วต่อการมาของกองทัพแดง บานสะพรั่งไปทั่วภูเขาไย่ว” เนื้อเพลงทั้งสี่บรรทัดมีการอุทานว่า “ไย่ว” ซึ่งมีเอกลักษณ์ของ ท้องถิ่นในพื้นที่เจียงซี การเปลี่ยนแปลงของช่วงเสียงและระดับเสียงจะส่งผลต่อทำนองและรูปแบบ ของเพลง ในหมู่พวกเขา “สามนาฬิกากลางดึก” และ “เดือนสิบสองของฤดูหนาว” เป็นคำเปรียบ เปรยของการกดขี่คนทำงานโดยชนชั้นของเจ้าของที่ดินและพวกต่อต้านปฏิวัติ และ “สายลมฤดูใบไม้

ผลิ” และ “รุ่งอรุณ” ในตอนหลังแสดงให้เห็นถึงเจตจำนงอันแรงกล้าและแน่วแน่ของการปฏิบัติของชนชั้นกรรมาชีพ จุดประสงค์แท้จริงของความหมายแฝงของเนื้อเพลงคือการแสดงความรู้สึก

ในฐานะเป็นเพลงคลาสสิกของเพลงคอมมิวนิสต์ “หยินซานหง” ไม่เพียงแต่มีคุณค่าทางศิลปะสูงมากเท่านั้น แต่ยังมีคุณค่าทางการศึกษาที่แข็งแกร่งเกี่ยวกับความรักชาติในเพลงอีกด้วย เพลงนี้ได้รับความรักอย่างลึกซึ้งจากผู้คนมากมายตั้งแต่กำเนิด ในฐานะที่สัญลักษณ์แห่งความทรงจำสีแดงในเวลานั้น ได้เชื่อมโยงกับผู้คนอย่างลึกซึ้ง เพลงนี้ร้องเพลงเป็นทำนอง สิ่งที่สืบทอดคือ วัฒนธรรมสีแดงและความรักชาติอันยิ่งใหญ่ ด้วยเหตุนี้ การเล่นเพลง “หยินซานหง” ด้วยการแสดงดนตรีด้วยเครื่องดนตรีเซรามิก ขณะที่ส่งต่อวัฒนธรรมท้องถิ่นของเจียงซี ยังเป็นการส่งต่อวัฒนธรรมสีแดงเช่นกัน ท่วงทำนองมีกลิ่นอายของเพลงพื้นบ้านของมณฑลเจียงซี ดังนั้น จึงไม่ยากที่จะพบว่าเพลงบรรเลงส่วนมากที่เลือกใช้ในเครื่องดนตรีเซรามิกจะบรรเลงด้วยเพลงพื้นบ้านหรือเพลงสีแดง ทั้งนี้ เพื่อให้เข้าใจจิตใจของมวลชนอย่างลึกซึ้ง และเพื่อสืบทอดและพัฒนาให้ดียิ่งขึ้น

弹琴吧 www.tan8.com 乐谱编号: 22365

2. 映 山 红

二级 复调乐曲 [中] 傅庚辰曲
Fu Gengchen
[中] 杜鸣心改编
Du Mingxin

Adagio

来自: www.tan8.com/yuepu-22365.html 2. 映 山 红 (第1页/共1页)

ภาพที่ 5-13 โน้ตเปียโนเพลงหยินซานหง (www.映山红钢琴曲谱 - Bing images)

ประเภทที่สอง เพลงพื้นบ้านที่มีเอกลักษณ์ของมณฑลเจียงซี เพลงพื้นบ้านมีตำแหน่งสำคัญในการผลิตและชีวิตของชาวเจียงซี และภาพที่แท้จริงของเศรษฐกิจของผู้คน ชีวิตทางประวัติศาสตร์ และปรากฏการณ์ทางสังคม ยกตัวอย่างเช่น “ปานจิวเตียว” ที่ขับร้องโดยคนเจียงซี “ปานจิวเตียว” เป็นเพลงพื้นบ้านในเจียงซีและกานหนาน ทำนองมีความร่าเริงและมีชีวิตชีวา เนื่องจากท่อนแรกของเนื้อเพลงใช้ “ปานจิวเตียว” และเป็นส่วนนำ จึงถูกเรียกว่า “ปานจิวเตียว” เพลง “ปานจิวเตียว” มีชื่อเรียกอีกอย่างว่าเพลงเก็บชา เนื่องจากมีท่อนหนึ่งในเนื้อเพลงที่ร้องว่า “ชาบนภูเขานั้นเขียวขจี ห่าให้” ซึ่งเป็นการแสดงภาพชีวิตการเก็บชาของคนทั่วไปอย่างแท้จริง ในบรรดาเพลงพื้นเมืองของมณฑล

เจียงซี งานใดก็ตามที่มีพื้นฐานมาจากชีวิตพื้นบ้านสามารถเรียกว่าเพลงชาได้ トラバไตที่มีบางอย่างในเนื้อเพลงหรือชื่อเพลงที่เกี่ยวข้อง ดังนั้นเพลงชาของเจียงซีจึงมีความเกี่ยวข้องอย่างใกล้ชิดกับชาของเจียงซี โดยเฉพาะตอนเก็บชา ผู้คนทำงานอย่างหนัก พลางเก็บชาพลางร้องเพลง จึงเรียกว่า “เพลงชา” ใคร ๆ ก็กล่าวว่า “ทิวทัศน์ในมณฑลเจียงซีนั้นงดงามมาก แต่ใบชาในมณฑลเจียงซีงดงามยิ่งกว่า” บทกวีขนาดยาวของ Bai Juyi เรื่อง “ฝืนฝืน” กล่าวว่า “นักธุรกิจให้ความสำคัญกับผลกำไรมากกว่าการจากลา เดือนที่แล้วพวกเขาเดินทางไปฝูเหลียงเพื่อซื้อชา” ฝูเหลียงปัจจุบันคือจิ่งเต๋อเจิ้น เป็นศูนย์จำหน่ายชาในขณะนั้น และเป็นบ้านเกิดของเครื่องปั้นดินเผา กาน้ำที่มีความหนาแน่นสูง จะมีกลิ่นหอมที่ชัดเจนกว่าเมื่อชงชา กาน้ำที่มีความหนาแน่นต่ำ จะมีกลิ่นหอมจางลง ชาวจีนพิถีพิถันกับการเลือกถ้วยชาเซรามิกมาก ในเบื้องต้น ต้องดึงคุณค่าสูงสุดของใบชาออกมา และชงชาให้ได้สี กลิ่น และรสชาติ ต่อมาคือ การเลือกเครื่องเซรามิกที่เหมาะสม ทั้งขนาดและวัสดุต้องสอดคล้องกับฉากและมีรูปลักษณะที่สวยงาม ด้วยวิธีดังกล่าว จึงทำให้ความงามแห่งการดื่มชาและความงามแห่งเครื่องใช้ชงชามีชีวิตชีวามากขึ้น นำความเพลิดเพลินมาสู่ผู้ชื่นชอบการดื่มชา และความสุขภายในใจก็เพิ่มขึ้นเรื่อย ๆ ดังนั้น การกำเนิดของเพลงชาจึงมีความเกี่ยวข้องอย่างใกล้ชิดกับชา และแหล่งกำเนิดของใบชาก็มีความเกี่ยวข้องอย่างใกล้ชิดกับเซรามิก ด้วยเหตุนี้ จากมุมมองของทฤษฎีวิวัตุนิยมวิภาษ (Dialectical Materialism) เพลงชาจึงมีความเกี่ยวข้องอย่างใกล้ชิดกับวัฒนธรรมเซรามิก

เอกลักษณ์ที่เด่นที่สุดของเพลงพื้นบ้านคือคำอุทานและสำเนียงที่มีเอกลักษณ์ของภาษาท้องถิ่น ในช่วงแรกผู้คนเพิ่มคำอุทานเพื่อแสดงอารมณ์เมื่อพวกเขาพูด แต่ภายหลังพบว่ายังไม่เพียงพอในการถ่ายทอดอารมณ์ของพวกเขา ดังนั้น พวกเขาจึงเพิ่มคำอุทานและสำเนียงเข้าไปในการร้องและเรียบเรียงเป็นบทเพลง คำอุทานและสำเนียงในเพลงพื้นบ้านไม่เพียงแต่ช่วยเสริมบรรยากาศชีวิตที่เป็นเอกลักษณ์ของผู้คนในพื้นที่มณฑลเจียงซีทางตอนใต้เท่านั้น แต่ยังแสดงถึงเอกลักษณ์ของท้องถิ่นที่มีสีสันอีกด้วย ยกตัวอย่างเช่น การเลียนแบบเสียงเรียกของนกเขาเต่าที่ร้องว่า “จีหลี่กู่” และคำศัพท์เสริมว่า “น่าเก๋” “หลี่เก๋” ในเพลง “ปานจิวเตียว” ล้วนก่อตัวเป็นรูปแบบลักษณะทางดนตรีที่เป็นเอกลักษณ์ของเพลงพื้นบ้านนี้

斑鸠调

江西民歌
吉丰制谱1 = D $\frac{2}{4}$

$\dot{1} \dot{1} \dot{6} 5 \dot{6} \dot{2} \dot{1} | 6 6 5 6 | \dot{1} \dot{1} \dot{6} 5 \dot{6} \dot{2} \dot{1} | 6 6 5 6 | \dot{1} \dot{1} \dot{1} \dot{2} | \dot{3} \dot{3} \dot{2} |$
 1.) 春天 马 格 格 叫 呀 哈 嗨! 春 天 斑 鸠 叫 呀 哈 嗨! 斑 鸠 里 格 叫 咧 起.
 2.) 春天 马 格 格 叫 呀 哈 嗨! 春 天 杜 鹃 叫 呀 哈 嗨! 杜 鹃 里 格 叫 咧 起.
 3.) 春天 马 格 格 叫 呀 哈 嗨! 春 天 哈 蟆 叫 呀 哈 嗨! 哈 蟆 里 格 叫 咧 起.

$6 6 6 \dot{2} \dot{1} \dot{2} 6 5 | 3 \cdot 2 3 2 3 6 | 5 - | \dot{1} \dot{1} \dot{1} 6 5 \dot{6} \dot{2} \dot{1} | 6 6 5 6 |$
 实在里格叫 得 好 哇 一 呀 一 子 哟! 你 在 那 边 叫 哟 咳 嗨.
 实在里格叫 得 妙 哇 一 呀 一 子 哟! 你 在 山 上 叫 哟 咳 嗨.
 实在里格真 热 闹 哇 一 呀 一 子 哟! 叫 得 蝴 蝶 满 园 飞 哟 咳 嗨.

$\dot{1} \dot{1} \dot{1} 6 5 \dot{6} \dot{2} \dot{1} | 6 6 5 6 | \dot{1} \dot{1} \dot{1} \dot{2} | \dot{3} \dot{3} \dot{2} | \dot{1} \dot{2} 3 5 | 3 5 3 5 |$
 我 在 这 边 听 呀 哈 嗨, 斑 鸠 里 格 叫 咧 起, 叽 里 古 噜, 古 噜 叽 里,
 我 在 山 下 听 呀 哈 嗨, 杜 鹃 里 格 叫 咧 起, 咕 咕 咕 咕, 咕 咕 咕 咕,
 叫 得 蜜 蜂 采 花 来 呀 哈 嗨, 哈 蟆 里 格 叫 咧 起, 哥 咯 蝗 蝗, 蝗 蝗 哥 咯.

$\dot{1} \dot{1} \dot{1} \dot{1} 5 \dot{6} \dot{2} \dot{1} | 6 6 5 6 | \dot{1} \dot{1} \dot{1} \dot{1} 5 \dot{6} \dot{2} \dot{1} | 6 6 5 6 | \dot{1} \dot{1} \dot{1} \dot{2} | \dot{3} \dot{3} \dot{2} |$
 叫 得 那 个 桃 花 开 呀 哈 嗨, 叫 得 那 个 桃 花 笑 呀 哈 嗨, 桃 子 那 个 花 儿 开
 叫 得 那 个 茶 山 青 呀 哈 嗨, 叫 得 那 个 杜 鹃 花 儿 开 呀 哈 嗨, 杜 鹃 那 个 花 儿 开
 叫 得 那 边 下 田 忙 呀 哈 嗨, 叫 得 这 边 忙 插 秧 呀 哈 嗨, 哈 蟆 那 个 叫 咧 起

$6 6 6 \dot{2} \dot{1} \dot{2} 6 5 | 3 2 3 2 3 6 | 5 - | (\dot{1} 5 \dot{3} \dot{2} \dot{1} 6 | 5 \cdot 6 \dot{1} 6 \dot{2} \dot{1} |$
 实在里格真 漂 亮 呀, 衣 呀 哈哈 嗨!
 实在里格真 漂 亮 呀, 衣 呀 哈哈 嗨!
 叫得里格真 热 闹 呀, 衣 呀 哈哈 嗨!

$6 6 5 3 2 3 | 5 \cdot 6 \dot{1} 6 \dot{2} \dot{1} | 5 -) ||$

ภาพที่ 5-14 เนื้อเพลง “ปานจิวเตียว” (www.斑鸠调简谱 - 搜索 (bing.com))

จากบทเพลงข้างต้น สามารถพบว่า เพลงพื้นบ้านส่วนมากในมณฑลเจียงซีมีความเชื่อมโยงโดยตรงและใกล้เคียงกับชีวิตในสังคมของผู้คน เนื้อหาของเพลงพื้นบ้านของมณฑลเจียงซีสร้างขึ้นโดยผู้ใช้แรงงานระยะยาวและการใช้ชีวิตจริง เพื่อแสดงออกถึงชีวิต ระบายความรู้สึก และสร้างขึ้นเพื่อแสดงเจตจำนงและความปรารถนา การใช้เพลงพื้นบ้านเหล่านี้ สามารถสื่อถึงจิตวิญญาณของผู้คน การใช้วัฒนธรรมพื้นบ้านเป็นกลยุทธ์การใช้ดนตรีเซรามิกจึงต่อเงิน เพื่อถ่ายทอดจิตวิญญาณของผู้คน กล่าวโดยสรุป เพลงพื้นเมืองของมณฑลเจียงซีมีจังหวะที่หนักแน่น น้ำเสียงที่หลากหลาย การร้องเพลงอย่างอิสระ วิธีการบรรเลงแบบดั้งเดิม และเนื้อเพลงมีชีวิตชีวา

จากมุมมองของ “ความร่วมมือระหว่างสถาบันการศึกษาและพิพิธภัณฑ์ชุมชน” พิพิธภัณฑ์ไม่เพียงแต่เป็นผู้รวบรวมวัตถุวัฒนธรรมทางประวัติศาสตร์ แต่ยังมีบทบาทเป็นเสมือนผู้สืบทอดวัฒนธรรมอีกด้วย จากการจัดแสดงโบราณวัตถุทางวัฒนธรรม งานศิลปะ และประเพณีพื้นบ้าน ที่รวบรวมโดยพิพิธภัณฑ์ สามารถทำให้ผู้คนชื่นชมเสน่ห์ของวัฒนธรรมดั้งเดิมได้ และทำให้ผู้คนเกิดความรักต่อวัฒนธรรมดั้งเดิม พิพิธภัณฑ์ยังสามารถสืบทอดและพัฒนาวัฒนธรรมพื้นบ้านผ่านนิทรรศการ การศึกษาและการวิจัย เพื่อให้คนรุ่นใหม่ได้เข้าใจและเรียนรู้วัฒนธรรมดั้งเดิมผ่านพิพิธภัณฑ์ เพื่อก่อให้เกิดความรู้และความเข้าใจอย่างลึกซึ้งและตระหนักถึงกระบวนการสืบทอด

โรงเรียนเป็นแนวหน้าของการศึกษา การผสมผสานวัฒนธรรมดนตรีพื้นบ้านดั้งเดิมเข้ากับกระบวนการสอนดนตรีในมหาวิทยาลัย และกลุ่มเกลานักเรียนด้วยวัฒนธรรมดนตรีแบบดั้งเดิม ซึ่งเอื้อต่อการสืบสานวัฒนธรรมดั้งเดิมที่ยอดเยี่ยมของประชาชนจีน นักเรียนคืออนาคตของประเทศ และเป็นพลังสำคัญที่สุดในการสืบทอดและการสร้างสรรค์วัฒนธรรมดั้งเดิม หากวัฒนธรรมดนตรีพื้นบ้านดั้งเดิมของประเทศจีนต้องการเข้าสู่เวทีโลก และยึดหยัดในกระแสวัฒนธรรมในปัจจุบันจึงต้องอาศัยพลังจากนักเรียนบวกกับวัฒนธรรมดั้งเดิมของชาติจีน จะกลายเป็นความสำเร็จอันยิ่งใหญ่ของการทำงานหนักและการต่อสู้ของบุตรชายและบุตรสาวชาวจีนในประวัติศาสตร์ 5,000 ปีของประเทศจีน วัฒนธรรมดั้งเดิมดังกล่าวมีประวัติศาสตร์อันยาวนาน เป็นพลังการขับเคลื่อนอันทรงพลังและการสนับสนุนทางจิตวิญญาณแก่ประชาชนจีนให้ก้าวไปข้างหน้าอย่างไม่หยุดยั้งในยุคสมัยใหม่

2. กิจกรรมชุมชน

วัฒนธรรมชุมชนก็เป็นส่วนหนึ่งของวัฒนธรรมพื้นบ้าน ในสมาคมการศึกษาดนตรีนานาชาติวารสารวิชาการนานาชาติ “วารสารดนตรีชุมชนนานาชาติ” (International Journal of Community Music ชื่อย่อ IJCM) ก่อตั้งขึ้นในค.ศ. 2000 ระหว่างการประชุมดนตรีศึกษาโลกครั้งที่ 29 ในค.ศ. 2010 (จัดขึ้นที่หังโจว ประเทศจีน) นักวิชาการชาวอังกฤษ Lee Higgins (Lee Higgins , ตุลาคม ค.ศ. 2010) หัวหน้าบรรณาธิการของ “ดนตรีชุมชนนานาชาติ” ได้อธิบายถึงความเข้าใจเกี่ยวกับการศึกษาดนตรีชุมชนในประเทศต่าง ๆ ทั่วโลก เขาเผยแพร่แนวคิดสามประการได้แก่ ดนตรีชุมชนคือ “ดนตรีของชุมชนหนึ่ง” ดนตรีชุมชนคือ “ดนตรีที่ชุมชนสร้างขึ้น” และดนตรีชุมชนคือ การมีส่วนร่วมอย่างกระตือรือร้นของผู้นำดนตรี (หรือกลุ่มผู้นำ) และผู้เข้าร่วม ด้วยเหตุนี้ นักดนตรีและผู้ทำงานในชุมชนควรสร้าง “ช่องทาง” เพื่อสื่อสารการศึกษาดนตรีของโรงเรียนและการศึกษาดนตรีของชุมชน สร้าง “ตัวเชื่อม” เพื่อเชื่อมโยงนักดนตรีมืออาชีพกับคนทั่วไปและผู้ชื่นชอบดนตรีสมัครเล่น ต้องสร้าง “บ้านเกิด” ให้กลายเป็นบ้านที่ร่วมกันสำหรับนักดนตรีมืออาชีพและนักดนตรีชุมชน

ในระหว่างการสัมภาษณ์กับคุณ Zheng Fang ที่สำนักงานศูนย์มรดกภูมิปัญญาทางวัฒนธรรมเมืองจิ้งเต๋อเจิ้น Zheng Fang กล่าวถึงผลกระทบของการดำเนินงานส่วน “การเข้าสู่ชุมชน” ของมรดกภูมิปัญญาทางวัฒนธรรม กิจกรรม “การเข้าสู่ชุมชน” ของมรดกภูมิปัญญาทางวัฒนธรรมมักจะใช้กระดานประกาศเพื่อประชาสัมพันธ์ และผู้สืบทอดมรดกภูมิปัญญาทางวัฒนธรรมเข้าสู่ชุมชนเช่น วัฒนธรรมการตัดกระดาษ และวัฒนธรรมการเขียนฟู่กันจีน (Zheng Fang, สิงหาคม ค.ศ. 2023) ศูนย์มรดกภูมิปัญญาทางวัฒนธรรมมีความร่วมมือกับสังคมอย่างสม่ำเสมอ และจัดกิจกรรมชุมชนทุกวันหยุด ยกตัวอย่างเช่น การทำบ๊ะจ่างในเทศกาลตวันอู่ กิจกรรมการตัดกระดาษในเทศกาลจงชิว การเขียนโคลงกลอนในเทศกาลตรุษจีน เป็นต้น จากกิจกรรมเหล่านี้ ผู้วิจัยได้นึกถึงแนวทางการดำเนินงานของกิจกรรมดนตรีในชุมชนของศาสตราจารย์ Lai Dafu จากคณะมนุษยศาสตร์

มหาวิทยาลัยปิโตรเลียมปักกิ่ง ได้จัดคอนเสิร์ตระหว่างโรงเรียนและชุมชน ผ่านกิจกรรมชุมชน และจัดคอนเสิร์ตขลุ่ยเซรามิก (Lai Dafu, พฤษภาคม 2023) กิจกรรมดนตรีชุมชนส่งเสริมให้ผู้เข้าร่วมเป็นตัวแทนของการขยายพื้นที่พัฒนาดนตรีในชุมชน ชุมชนมักถูกใช้เป็นหน่วยงานในการเผยแพร่กิจกรรมกลุ่มต่าง ๆ รวมไปถึงเหล่าคณาจารย์ นักศึกษาจากมหาวิทยาลัยโดยรอบชุมชนและมือสมัครเล่น ด้วยวิธีการเหล่านี้ กิจกรรมดนตรีของชุมชนสามารถเติมเต็มและขยายระดับโครงสร้างของการศึกษาดนตรีอย่างเป็นทางการ และส่งเสริมซึ่งกันและกัน



ภาพที่ 5-15 คอนเสิร์ตขลุ่ยเซรามิก (Lai Dafu, 20 พฤษภาคม ค.ศ. 2023)



ภาพที่ 5-16 คอนเสิร์ตขลุ่ยเซรามิก (Lai Dafu, 20 พฤษภาคม ค.ศ. 2023)

การเข้าสู่ชุมชนของเครื่องดนตรีเซรามิกจึงต่อเนื่องกัน จึงเป็นองค์ประกอบสำหรับการพัฒนา กิจกรรมทางวัฒนธรรมชุมชนในเชิงลึก การเข้าสู่ชุมชนของเครื่องดนตรีเซรามิกเอื้อต่อการเน้น เอกลักษณ์ของพื้นที่ของเมืองหลวงแห่งเซรามิกมานับพันปี และกระตุ้นความรักบ้านเกิดของเมือง หลวงแห่งเซรามิก และเอื้อต่อการเพิ่มความภาคภูมิใจและความสามัคคีของชาวเมืองหลวงแห่งเซรา มิก การย้ายเครื่องดนตรีเซรามิกเข้ามาสู่ชุมชน ด้วยการผสมผสานระหว่างวัฒนธรรมมวลชนและ ความสนใจด้านดนตรี ซึ่งไม่เพียงแต่ช่วยเพิ่มสนิยมทางวัฒนธรรมเท่านั้น แต่ยังเป็นการปลูกฝัง ความรู้สึกทางศีลธรรมของผู้อยู่อาศัย “ทำให้ชุมชนมีชีวิตชีวามากขึ้น และทำให้ชีวิตดีขึ้น” ผ่านการ กลุ่มเกลาทางวัฒนธรรมดนตรี ส่งเสริมการสร้างสามัคคีของเพื่อนบ้าน การอยู่ร่วมกันอย่างปรองดอง และสร้างกระแสสังคมที่ดีงาม

การเข้าสู่ชุมชนของเครื่องดนตรีเซรามิกสอดคล้องกับความต้องการของยุคสมัย ความ รุ่งเรืองจากท่วงทำนองเซรามิก วัฒนธรรมชุมชนเป็นส่วนสำคัญของการสร้างอารยธรรมทางจิต วิญญาณสังคมนิยมภายใต้สถานการณ์ใหม่ ในฐานะที่ชุมชนเป็นการบูรณาการของชีวิตทางสังคมและ ท้องถิ่น และเป็นสังคมขนาดเล็ก รูปแบบขององค์กรคือองค์กรมวลชนที่ปกครองตนเองขึ้นพื้นฐาน ที่สุดของเมือง นั่นคือ ชุมชน เอกลักษณ์ทางวัฒนธรรมชุมชนคือ โดยแก่นแล้ว เป็นสังคมและ กลุ่มเป้าหมายของการมีส่วนร่วมและการบริการคือ คน ในด้านของรูปแบบ มีความเปิดกว้าง การเปิด กว้างคือการปิด และความหมายหลักคือ การเผชิญหน้ากับมวลชนและสังคม วัฒนธรรมชุมชน เชื่อมโยงอย่างใกล้ชิดกับวัฒนธรรมสถาบันการศึกษา วัฒนธรรมสำนักงาน วัฒนธรรมองค์กร วัฒนธรรมชุมชน และวัฒนธรรมอื่น ๆ เพื่อสร้างวัฒนธรรมชุมชนที่มีเอกลักษณ์ และบรรลุถึง วัฒนธรรมที่ดำเนินการโดยชุมชน ในด้านขององค์กร วัฒนธรรมชุมชนที่เปิดกว้าง ให้ความสำคัญกับ การสร้างตัวนำ เสริมสร้างความเชื่อมโยงแนวนอนระหว่างระบบวัฒนธรรมมวลชน สถาบันและองค์กร เพิ่มการขยายตัวของวัฒนธรรมมวลชน ในด้านช่องทางการให้บริการ วัฒนธรรมชุมชนมีความ หลากหลาย วัฒนธรรมมวลชนดั้งเดิมเป็นวัฒนธรรมที่เน้นการให้บริการ เนื่องจากเอกลักษณ์หลาย ประการของวัฒนธรรมชุมชนเป็นตัวกำหนดว่ามวลชนของชุมชนคือ เป้าหมายหลักของวัฒนธรรม ชุมชน นอกจากนี้ยังเป็นตัวกำหนดว่าวัฒนธรรมชุมชนเองก็เป็นส่วนสำคัญของการสร้างอารยธรรม ทางจิตวิญญาณสังคมนิยม คุณสมบัติด้านการศึกษา ความบันเทิง ความรู้ ศิลปะของวัฒนธรรมชุมชน ทำให้ชุมชนสามารถพัฒนานิสัยและความรู้สึกของความเป็นเจ้าของอย่างต่อเนื่อง วัฒนธรรมชุมชน สามารถตอบสนองความต้องการทางจิตวิญญาณและวัฒนธรรมที่เพิ่มขึ้นหลายระดับและหลากหลาย ของมวลชน

การเข้าสู่ชุมชนของเครื่องดนตรีเซรามิกในแง่ของกลยุทธ์กิจกรรม ประการแรก การติดต่อ อย่างใกล้ชิดระหว่างชุมชนกับองค์กรพัฒนาเอกชน ยกตัวอย่างเช่น มหาวิทยาลัยผู้สูงวัย กลุ่มเต้นรำ หน้าประตูชุมชน เป็นต้น ล้วนเป็นกลุ่มที่ไม่ใช่ภาครัฐ แต่เป็นกลุ่มที่เกิดขึ้นเองตามธรรมชาติโดย

มวลงน พวกเขามีสถานที่แน่นอนสำหรับการแสดงและการฝึกซ้อม และพวกเขาดำเนินกิจกรรมที่เกิดขึ้นเองเป็นประจำ ในด้านกลยุทธ์ขององค์กร เราสามารถเพิ่มรูปแบบต่าง ๆ ของกิจกรรมชุมชน เช่น การขับร้อง การบรรเลงเพลง และการแสดงดนตรีของเครื่องดนตรีเซรามิก

ประการที่สอง วัฒนธรรมดนตรีระดับชุมชนและระดับภูมิภาค ดนตรีเซรามิกเป็นเอกลักษณ์ของดนตรีพื้นบ้านและการสะท้อนของดนตรีพื้นบ้าน ด้วยเหตุนี้ การรวมเข้ากับวัฒนธรรมมวลงนและเพิ่มความหมายแฝงของวัฒนธรรมมวลงน การใช้ทรัพยากรทางวัฒนธรรมในภูมิภาคที่หลากหลายและรูปแบบดนตรีพื้นบ้านของชุมชนที่ตั้งอยู่ ดำเนินกิจกรรมการแสดงของชุมชน ส่งเสริมและประชาสัมพันธ์ภายใต้การกระตุ้นของรัฐบาลโดยตรง เพื่อให้ประชาชนเพลิดเพลินกับดนตรีขณะที่เผยแพร่วัฒนธรรมท้องถิ่น

ประการที่สาม กิจกรรมชุมชนและดนตรี สามารถจัดตั้งศูนย์ดูแลสุขภาพและฟื้นฟูสมรรถภาพทางดนตรีในชุมชน เพื่อตอบสนองการสร้างอารยธรรมทางจิตวิญญาณของมวลงน โดยเฉพาะอย่างยิ่ง คุณภาพชีวิตและความต้องการทางจิตวิญญาณของผู้สูงอายุ เพื่ออำนวยความสะดวกในการบำบัดฟื้นฟู ส่งเสริมให้ผู้สูงอายุออกกำลังกายและมีความสุขผ่านกิจกรรมดนตรี เพื่อให้ผู้สูงอายุสัมผัสได้ถึงความห่วงใยจากผู้อื่น และยังได้รับงานอดิเรกร่วมกันและได้เพื่อนในวัยเดียวกัน ยกตัวอย่างเช่น ชุมชนในเมืองอุ้งกั มณฑลหูหนานมีวัฒนธรรมดนตรีชุมชนที่หลากหลาย เมื่อพิจารณาจากตัวอย่างการพัฒนาดนตรีชุมชนในเมืองอุ้งกั กิจกรรมดนตรีชุมชนจะจัดขึ้นในการแสดงร่วมกันเป็นหลัก ซึ่งกิจกรรมดังกล่าวนี้จัดขึ้นโดยรัฐบาลหรือการมีส่วนร่วมอย่างเต็มที่ โดยอาศัย “รายงานการแสดง” หรือ “การแข่งขันด้านการแสดง” รูปแบบต่าง ๆ โดยส่วนใหญ่จะแสดงผลการพัฒนาของอุตสาหกรรมวัฒนธรรมและให้บริการกิจกรรมทางการเมืองหรือสังคมโดยรวม แต่อย่างไรก็ตาม ขณะนี้ยังไม่มีกรณีศึกษาของกิจกรรมชุมชนที่เกี่ยวข้องกับดนตรีเซรามิก กิจกรรมดนตรีพื้นบ้านและเซรามิกสำหรับผู้สูงอายุในชุมชนดนตรีสามารถผ่อนคลายร่างกายและจิตใจซึ่งส่งผลดีต่อตัวผู้สูงอายุเอง และครอบครัวผู้สูงอายุ และยังสร้างคุณูปการต่อการสร้างความมั่นคงและความปรองดองในสังคมอีกด้วย

ความสำคัญของการสร้างกิจกรรมในชุมชนอยู่ที่วัตถุประสงค์ของการให้บริการที่หลากหลาย โดยขึ้นอยู่กับการยกระดับทางวัฒนธรรมและความบันเทิงและความเพลิดเพลินทางจิตวิญญาณของผู้สูงอายุอาศัยในชุมชน กิจกรรมชุมชนเอื้อต่อการทำให้เป็นท้องถิ่น ความเป็นมวลงน ความเป็นมิตรต่อมนุษย์ การออกแบบกิจกรรมชุมชนไม่เพียงแต่เอื้อต่อการรวมทรัพยากรของทรัพยากรในชุมชนเท่านั้น นอกจากนี้ยังลดกฎเกณฑ์ของการแสดงลง ทำให้นักแสดงหรือวิทยาลัยดนตรียอมรับคนทั่วไปได้ และเปลี่ยนจากคนไม่กี่ครอบครัวที่มีกิจกรรมดนตรีเป็นทุกครอบครัวและทุกคนได้มีส่วนร่วมเพิ่มขึ้น

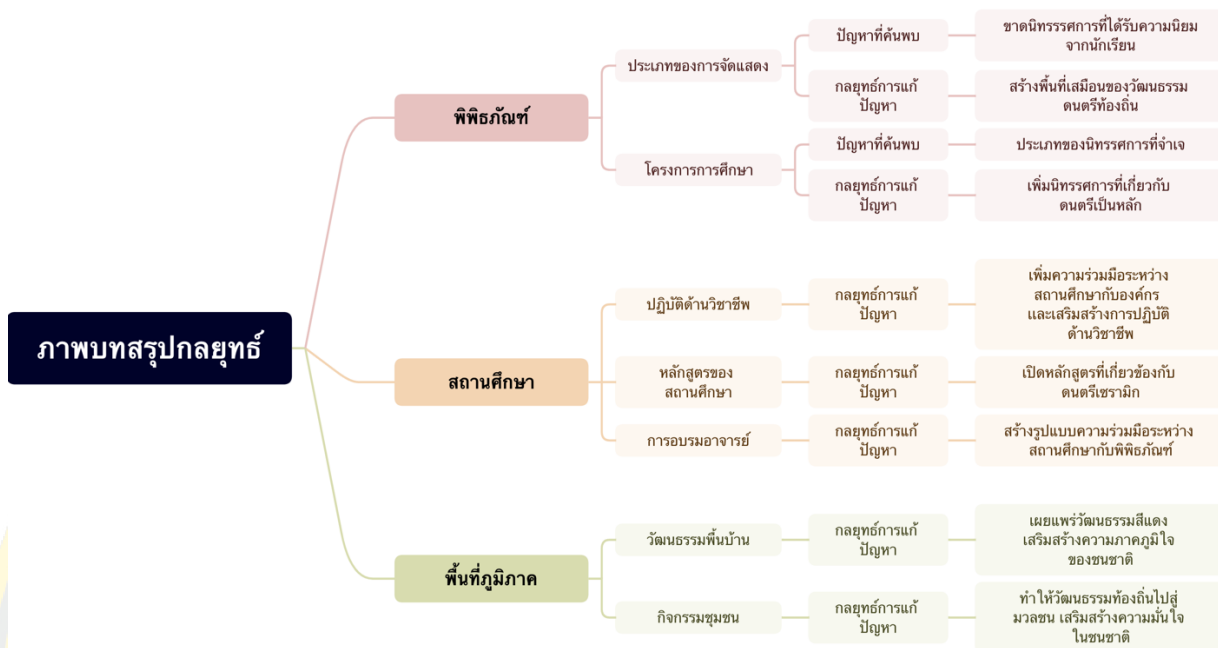

ภาพที่ 5-17 แผนภาพแนวทางการจัดการเพื่อการสืบทอดและการพัฒนาวัฒนธรรมดนตรีเซรามิกจิ่ง

เต๋อเจิ้น (Chen Jing, 2023)

สรุปเนื้อหาบทที่ 5

ผู้วิจัยได้ทำการนำเสนอแนวทางและปฏิบัติการภายใต้รูปแบบความร่วมมือระหว่างสถาบันการศึกษาและพิพิธภัณฑ์ชุมชน ทั้งหมด 3 แนวทาง โดยเริ่มต้นจากแนวทางและปฏิบัติการภายใต้รูปแบบความร่วมมือระหว่างสถาบันการศึกษาและพิพิธภัณฑ์ชุมชน โดยพิพิธภัณฑ์เป็นหลัก “C” Cooperation หรือ ความร่วมมือ ผู้วิจัยได้เพิ่มพื้นที่เสมือนจริงสำหรับวัฒนธรรมดนตรีท้องถิ่น เพื่อแก้ปัญหาการจัดนิทรรศการที่ขาดการเข้าถึงกลุ่มนักเรียน โดยอาศัยเครื่องดนตรีเซรามิกจิ่งเต๋อเจิ้น ผสมผสานวัฒนธรรมดนตรีที่จับต้องได้และ วัฒนธรรมดนตรีที่จับต้องไม่ได้เข้ากับจัดตั้งพิพิธภัณฑ์ “นิทรรศการดนตรีเซรามิก” เป็นการนำต้นกำเนิดและพัฒนาการเครื่องดนตรีเซรามิกเป็นภูมิหลังของนิทรรศการ และใช้เครื่องดนตรีเซรามิกเป็นแนวทางหลักในการเล่าเรื่องราวของการพัฒนาทางวัฒนธรรม เพื่อให้ผู้คนสามารถสัมผัสถึงวัฒนธรรมดนตรีเซรามิกได้อย่างชัดเจนและลึกซึ้งยิ่งขึ้น กิจกรรมภายในนิทรรศการเป็นการนำเครื่องดนตรีเซรามิกสมัยใหม่มาใช้ในการแสดงสด ซึ่งเป็นการช่วยเพิ่มความเชื่อมโยงทางการได้ยินและภาพของพิพิธภัณฑ์ และช่วยให้ผู้ชมได้สัมผัสกับเครื่องดนตรีเซรามิกได้อย่างใกล้ชิดมากขึ้น รูปแบบการผสมผสานศิลปะ ดนตรีเข้ากับกิจกรรมของพิพิธภัณฑ์ เป็นการบูรณาการระหว่างความดั้งเดิม ความร่วมสมัย ศิลปะ ดนตรี และเทคโนโลยี ซึ่งทำให้ผู้ชมสามารถเกิดการรับรู้ผ่านภาพและเสียงผ่านการปฏิบัติการ ประสบการณ์ และการโต้ตอบ ซึ่งสามารถเพิ่มการโต้ตอบเชิงปฏิสัมพันธ์ของพิพิธภัณฑ์ ผ่านใช้การเชื่อมโยงของการมองเห็นและการได้ยิน เพื่อให้ผู้ชมมี

ส่วนร่วมในประสบการณ์ทางวัฒนธรรมมากขึ้น โดยเปลี่ยนสถานะของภาพที่คงที่ไปสู่ภาพที่เคลื่อนไหว

ปฏิบัติการภายใต้รูปแบบความร่วมมือระหว่างสถาบันการศึกษาและพิพิธภัณฑ์ชุมชนที่มีสถาบันการศึกษาเป็นหลัก “I” Increase หรือการเพิ่มพื้นที่ โดยพิพิธภัณฑ์มีหน้าที่รวบรวมและนำเสนอประวัติศาสตร์ และสถาบันการศึกษาแสดงบทบาทของการเชื่อมโยงและต่อยอดสู่ออนาคต โดยบูรณาการสถาบันการศึกษาและพิพิธภัณฑ์ ทำให้โบราณวัตถุทางวัฒนธรรมกลายเป็นหนังสือเรียน และส่งเสริมพิพิธภัณฑ์ให้กลายเป็นห้องเรียนที่สองของนักเรียน ในด้านการศึกษาของสถาบันการศึกษา เจ้าหน้าที่พิพิธภัณฑ์สามารถช่วยเหลือสถาบันการศึกษาในการจัดทำหลักสูตรพิเศษเพื่อบรรยายและจัดกิจกรรมเผยแพร่ความรู้เกี่ยวกับดนตรีเซรามิก โดยมีวัฒนธรรมดนตรีท้องถิ่นเป็นทรัพยากรในการเรียนการสอน และใช้ความหลากหลายทางวัฒนธรรมเป็นวิธีการสอน สร้างหลักสูตรดนตรีที่หลากหลายและกิจกรรมการสอนดนตรีที่ยืดหยุ่น พร้อมวิธีการสอนที่เหมาะสมสำหรับการมีส่วนร่วมและประสบการณ์ของนักเรียนการบูรณาการการเรียนการสอนและภาคปฏิบัติไม่เพียงแต่จะเป็นแนวทางเชิงทฤษฎีและแนวคิดใหม่สำหรับการเรียนการสอนดนตรี แต่ยังขยายขอบเขตการศึกษาด้านดนตรีและเป็นพื้นฐานสำหรับการพัฒนาดนตรีศึกษาในอนาคต การศึกษาวัฒนธรรมดนตรีเซรามิกเป็นรูปแบบการศึกษาวัฒนธรรมใหม่ที่ผสมผสานศิลปะเซรามิกและศิลปะดนตรีเข้าด้วยกัน เพื่อปลูกฝังความสามารถด้านสุนทรียภาพ ความคิดสร้างสรรค์ และความรู้ทางวัฒนธรรมของนักเรียนผ่านการแสดงดนตรีและการผลิตเครื่องดนตรีเซรามิก ดังนั้นจึงมีความจำเป็นสำหรับการบูรณาการการศึกษาเข้ากับหลักสูตรของโรงเรียนและพัฒนาหลักสูตรดนตรีท้องถิ่นเพื่อให้นักเรียนได้ค้นเคยและเข้าใจวัฒนธรรมพื้นบ้านผ่านการได้ยินและการมองเห็น

ปฏิบัติการภายใต้รูปแบบความร่วมมือระหว่างสถาบันการศึกษาและพิพิธภัณฑ์ชุมชน โดยมีชุมชนและผู้คนเป็นหลัก “I” Increase training หรือการเพิ่มพื้นที่การฝึกอบรม การทำการจัดการเพลงพื้นบ้านทำให้วัฒนธรรมดนตรีเซรามิกสมัยใหม่มีความสมบูรณ์และเป็นรูปธรรมมากขึ้น งานวิจัยนี้ทำการประมวลบทเพลงและการเต้นรำแบบดั้งเดิมถึงดนตรีพื้นบ้านสมัยใหม่ และทำการวิเคราะห์บทเพลงดนตรีเซรามิกสมัยใหม่ รวมถึงการจำแนกประเภทหมวดหมู่บทเพลงที่เกี่ยวข้องกับวัฒนธรรมสีแดงและประเภทบทเพลงพื้นบ้าน ซึ่งเป็นการขยายแนวทางสำหรับการวิจัยเกี่ยวกับวัฒนธรรมดนตรีเซรามิกในอนาคต สำหรับพื้นที่และวัฒนธรรมชุมชน การนำดนตรีเซรามิกเข้าสู่ชุมชนเอื้อต่อการส่งเสริมอัตลักษณ์ของภูมิภาคที่เป็นเมืองหลวงเซรามิก เอื้อต่อการกระตุ้นความภาคภูมิใจในวัฒนธรรมเสริมสร้างความตระหนักรู้ด้านการอนุรักษ์และสืบสานและของคนในพื้นที่ การนำเครื่องดนตรีเซรามิกเข้าสู่ชุมชนไม่เพียงช่วยเพิ่มความสนใจและความใส่ใจทางวัฒนธรรมของผู้คนในพื้นที่ แต่ยังเป็นการปลูกฝังความรู้สึกของผู้อยู่อาศัย ที่ว่า “เซรามิกทำให้ชุมชนมีชีวิตชีวาและผู้คนมีคุณภาพชีวิตที่ดีขึ้น”

ด้วยอิทธิพลของวัฒนธรรมดนตรี ซึ่งเป็นการส่งเสริมการก่อตัวของความสามัคคีในชุมชน การอยู่ร่วมกันอย่างกลมกลืน และกระแสสังคมที่มีสุขภาพดีและก้าวหน้า

ข้อสรุปแนวทางสู่กลยุทธ์ในการจัดการวัฒนธรรมดนตรีเครื่องเคลือบ 3 กลยุทธ์ คือ "ICI" I- Integration หมายถึงการบูรณาการข้ามศาสตร์ดนตรี ศิลปะ ประวัติศาสตร์ สื่อดิจิทัล การประสานช่างฝีมือ การบริหารงานวัฒนธรรม C-Cooperation หมายถึงความร่วมมือระหว่างเครือข่าย เพื่อส่งเสริมประสบการณ์ "เชิงปฏิบัติ"เชิงรุก และ I-Increase หมายถึงการเพิ่มพื้นที่การฝึกอบรม พื้นที่การแสดงออกและพื้นที่เสมือนจริงในโลกออนไลน์เพื่อเป็นทางเลือกในการสืบทอดวัฒนธรรมดนตรีเซรามิกในยุคปัจจุบัน ซึ่งการจัดประสบการณ์การเชื่อมต่อระหว่างสถาบันการศึกษา พิพิธภัณฑ์ และชุมชนยังเป็นเรื่องท้าทายและไม่ควรหยุดนิ่ง ควรได้รับผลิตซ้ำขยายพื้นที่การมีส่วนร่วม ทั้งนี้การจัดการพื้นที่ทางวัฒนธรรมช่วยให้ชุมชนตระหนักถึงศักยภาพของวัฒนธรรมดนตรีเครื่องเคลือบที่สามารถนำไปประยุกต์ใช้ในการจัดกิจกรรมการเรียนการสอนซึ่งไม่จำกัดเฉพาะเมืองจิ่งเต๋อเจิ้น

ดนตรีเป็นส่วนสำคัญของวัฒนธรรมประจำชาติ และเป็นตัวนำสำคัญของการสืบทอดทางวัฒนธรรม เนื่องจากเส้นทางการพัฒนาที่แตกต่างกันและพื้นที่อยู่อาศัยที่แตกต่างกัน ทำให้แต่ละชนชาติมีเอกลักษณ์ของตนเอง วัฒนธรรมประเภทนี้เป็นสัญลักษณ์ที่บ่งบอกถึงความแตกต่างของชนชาติต่าง ๆ ดนตรีคือการศึกษาและการสืบทอด จิตวิญญาณของมนุษย์ถูกถ่ายทอดจากรุ่นสู่รุ่นผ่านรูปแบบของดนตรี ดนตรีท้องถิ่นมีรากฐานมาจากท้องถิ่น และเป็นวัฒนธรรมทางจิตวิญญาณที่สะสมโดยผู้คนในพื้นที่หนึ่งในพัฒนาการทางประวัติศาสตร์ที่ยาวนาน การทำงานที่ดีของการศึกษาการสืบทอดวัฒนธรรมดนตรีท้องถิ่น ไม่เพียงแต่ทำให้ผู้คน “คิดถึงบ้านเกิด” เท่านั้น แต่ยังทำให้เข้าใจถึงแก่นแท้ของวัฒนธรรมในกระบวนการสืบทอด และเสริมสร้างการรับรู้ของอาจารย์และนักเรียนเกี่ยวกับ อัตลักษณ์ทางวัฒนธรรม การสืบทอดวัฒนธรรมและนวัตกรรมทางวัฒนธรรม แสดงความรู้สึกของความ เป็นท้องถิ่นในวัฒนธรรมท้องถิ่นอย่างเต็มที่ กระตุ้นให้อาจารย์และนักเรียนรักบ้านเกิดของตนเอง ผ่านการรับรู้ทางศีลธรรมและสุนทรียภาพที่มีชีวิตชีวา และประสบการณ์ทางสุนทรียภาพ จากนั้นค่อยเสริมสร้างความรู้สึกรักชาติ

กลยุทธ์ปฏิบัติการทางวัฒนธรรมทำให้ประเทศรุ่งเรือง ประเทศชาติเข้มแข็งผ่านวัฒนธรรม ดังนั้นวัฒนธรรมจึงมีบทบาทที่สำคัญในความก้าวหน้าและการพัฒนาประเทศ ในช่วงไม่กี่ปีที่ผ่านมา ประธานาธิบดีสีจิ้นผิง ได้กล่าวสุนทรพจน์เกี่ยวกับการเสริมสร้างความมั่นใจในตนเองทางวัฒนธรรมหลายครั้ง และเสนอข้อสรุปที่มีคุณค่าในการชี้แนะ ในช่วงไม่กี่ปีที่ผ่านมา รัฐบาลท้องถิ่นมณฑลเจียงซี ได้นำไปปฏิบัติตามเจตนารมณ์ของสุนทรพจน์ในด้านนี้อย่างถี่ถ้วน รูปแบบความร่วมมือระหว่างสถาบันการศึกษาและพิพิธภัณฑ์ชุมชนเป็นผลผลิตจากภูมิหลังดังกล่าว สามารถจับทิศทาง และยึดมั่นในรากเหง้าทางวัฒนธรรมอย่างมั่นคง ยึดมั่นในความซื่อตรงและสร้างสรรค์นวัตกรรมบนพื้นฐานภูมิ

ปัญหาท้องถิ่น ใช้วัฒนธรรมที่มีเอกลักษณ์ของภูมิภาคเพื่อสร้างแบรนด์ทางวัฒนธรรม การร่วมมือกันของมหาวิทยาลัยและพิพิธภัณฑ์ยังให้ความสำคัญกับการบูรณาการการศึกษาและวัฒนธรรม รวมถึงการส่งเสริมการสืบทอดและการพัฒนาวัฒนธรรมดนตรีเซรามิกโดยเชื่อมโยงกับผู้คนในชุมชน



บทที่ 6

การสรุปผลและอภิปรายผล

งานวิจัยนี้มุ่งเน้นไปที่การสืบทอดและการพัฒนาวัฒนธรรมดนตรีเซรามิก จากมุมมองของการจัดกิจกรรมรวมกับการจัดการนิทรรศการในพิพิธภัณฑ์ผ่านโครงการการเรียนการสอนในโรงเรียน และการมีส่วนร่วมในการแสดงความคิดเห็นของประชาชน งานวิจัยนี้เริ่มด้วยการกล่าวถึงประวัติของเครื่องดนตรีเซรามิกสมัยโบราณไปจนถึงการเกิดขึ้นของเครื่องดนตรีเซรามิกสมัยใหม่ ประเภทของเครื่องดนตรี และประเภทบทเพลง จากนั้นใช้กระบวนการสำรวจภาคสนาม ศึกษากรณีศึกษาความร่วมมือระหว่างสถาบันการศึกษาและพิพิธภัณฑ์ในประเทศจีน เพื่อประมวลให้ทราบถึงสถานการณ์ปัจจุบัน ปัญหาที่มีอยู่ของวัฒนธรรมดนตรีเซรามิก เพื่อค้นหาแนวทางในการจัดการวัฒนธรรมดนตรีเซรามิกภายใต้รูปแบบต่าง ๆ รวมถึงสร้างพื้นที่เชื่อมต่อของการศึกษาภายใต้รูปแบบความร่วมมือระหว่างสถาบันการศึกษาและพิพิธภัณฑ์ เพื่อนำไปประยุกต์ใช้ บทนี้ผู้วิจัยทำการสรุปผลการวิจัย และแสดงความคิดเห็นเกี่ยวกับทิศทางและแนวทางการพัฒนาดนตรีเซรามิกในอนาคต โดยมีรายละเอียดดังต่อไปนี้

1. การสรุปผลการวิจัย
2. การอภิปรายผลการวิจัย
3. ข้อเสนอแนะ

การสรุปผลการวิจัย

งานวิจัยฉบับนี้เริ่มต้นจากประวัติการพัฒนาของเครื่องดนตรีเซรามิกจิ้งเต๋อเงินเพื่อให้เข้าใจถึงลักษณะของเครื่องดนตรีเซรามิกและทำการวิเคราะห์วิวัฒนาการในกระบวนการพัฒนาทางประวัติศาสตร์ และวิเคราะห์สถานการณ์ปัจจุบันของการศึกษาวัฒนธรรมเครื่องดนตรีเซรามิกจิ้งเต๋อเงินและสถานการณ์ปัจจุบันของรูปแบบ "ความร่วมมือระหว่างพิพิธภัณฑ์และมหาวิทยาลัย" ผ่านวิธีการวิจัยภาคสนามและวิธีการอื่น ๆ เพื่อทบทวนและคาดการณ์ถึงการศึกษาวัฒนธรรมเครื่องดนตรีเซรามิกภายใต้รูปแบบความร่วมมือระหว่างพิพิธภัณฑ์และมหาวิทยาลัย สุดท้ายจึงได้รับรูปแบบการจัดการ "ความร่วมมือระหว่างพิพิธภัณฑ์และมหาวิทยาลัย" ระหว่างพิพิธภัณฑ์และมหาวิทยาลัยเพื่อสืบทอดและพัฒนาเครื่องดนตรีเซรามิก จากการศึกษา ผู้วิจัยได้ข้อสรุปดังต่อไปนี้

1. การศึกษาพัฒนาการทางประวัติศาสตร์ของดนตรีเซรามิกจิ้งเต๋อเงินและลักษณะพิเศษของดนตรีเซรามิก เครื่องเคลือบเป็นสิ่งที่นำประเทศจีนออกสู่สายตาชาวโลก และมีบทบาทสำคัญใน

ประวัติศาสตร์การพัฒนาอารยธรรมโลก ดนตรีเซรามิกเป็นผลิตผลทางศิลปะของดนตรีและไฟ ที่มาจากประเทศจีน ดังนั้น วัฒนธรรมดนตรีเซรามิกที่ศึกษาในงานวิจัยนี้จึงนำเสนอโดยอาศัยสถานการณ์การศึกษาในประเทศจีนปัจจุบัน และแนวโน้มการพัฒนาใหม่ของโลกประเภท "ความร่วมมือของรูปแบบ" เพื่อสืบทอดและพัฒนาวัฒนธรรมดนตรีเซรามิกถือเป็นนวัตกรรมอย่างไม่ต้องสงสัย ด้วยเหตุนี้ ตามวัตถุประสงค์ของการวิจัย งานวิจัยนี้จึงเริ่มต้นจากประวัติศาสตร์การพัฒนาของดนตรีเซรามิกทำความเข้าใจเกี่ยวกับลักษณะพิเศษของดนตรีเซรามิก รวมถึงสถานการณ์ปัจจุบันของการศึกษาวัฒนธรรมดนตรีเซรามิกจิ่งเต๋อเจิ้น และสถานการณ์ปัจจุบันของการสำรวจภาคสนาม เสนอรูปแบบการศึกษาของ "ความร่วมมือระหว่างสถาบันการศึกษาและพิพิธภัณฑ์" เพื่อสร้างกรอบการพัฒนา งานวิจัยนี้

ประวัติศาสตร์ของดนตรีเซรามิกโบราณเริ่มตั้งแต่การพัฒนาทางประวัติศาสตร์ถึงการผลิตดนตรีเซรามิกสมัยใหม่ในจิ่งเต๋อเจิ้น ในส่วนของประวัติดนตรีสามารถแบ่งออกเป็น "ประวัติดนตรีเซรามิกโบราณ" และ "ประวัติดนตรีเซรามิกสมัยใหม่" ลักษณะของดนตรีเซรามิกสมัยใหม่ในจิ่งเต๋อเจิ้นยังถูกแบ่งออกเป็นลักษณะทางการผลิต ลักษณะทางการบรรเลงเพลง และลักษณะของบทเพลง ซึ่งสามารถสรุปลักษณะทางการผลิตของดนตรีเซรามิกสมัยใหม่ในจิ่งเต๋อเจิ้นที่ใช้ดินเซรามิกเป็นวัตถุดิบในการผลิต ข้อแตกต่างคือประเภทแรกทำจากดินเซรามิกจิ่งเต๋อเจิ้น โดยการเลียนแบบกระบวนการผลิตหรือรูปร่างของดนตรีเซรามิกที่ทำจากวัสดุอื่น ส่วนประเภทที่ 2 เป็นดนตรีเซรามิกดั้งเดิม ซึ่งดนตรีประเภทนี้ถูกออกแบบโดยนักดนตรีตามจุดประสงค์ทางดนตรีที่นักดนตรีต้องการถ่ายทอดออกมา แต่ไม่ว่าจะเป็นดนตรีเซรามิกประเภทใดก็ตาม จากการวิจัย ผู้วิจัยพบว่าดนตรีเซรามิกทุกประเภทล้วนมีขั้นตอนการผลิตที่เหมือนกันตั้งแต่การเลือกใช้วัสดุจนถึงการขึ้นรูป การตั้งดิน และการสร้างรูปร่าง ลวดลายการตกแต่งดนตรีเซรามิกถูกเปลี่ยนไปตามการเปลี่ยนแปลงของราชวงศ์ ในสมัยราชวงศ์ซ่งนิยมใช้วิธีการสลักลาย การพิมพ์ลาย การแกะสลักลาย การฉลุลาย และการแกะสลักตุยเตียวเป็นหลัก สมัยราชวงศ์หมิงนิยมใช้วิธีตกแต่งรูปแบบอุ้ฉะและฟ้าหลางฉะ สมัยราชวงศ์ชิงนิยมใช้วิธีการตกแต่งกุ้ฉะ ชูซานฉะ เฟินฉะ และโม้ฉะ และปัจจุบันจะนิยมรูปแบบลายคราม หลิงหลง เฟินฉะ และเคลือบสี จากนั้นผู้วิจัยได้ทำการวิเคราะห์รูปร่างของดนตรีเซรามิก ซึ่งรูปร่างของดนตรีมีไว้สำหรับประโยชน์ใช้สอย ตัวอย่างเช่น ในด้านการตกแต่ง ดนตรีเซรามิกที่สร้างขึ้นในจิ่งเต๋อเจิ้นยังคงใช้ลวดลาย "มังกรคู่เล่นไข่มุก" "ดอกโบตั๋น" และ "ดอกบัวพันกัน" ที่เห็นได้ทั่วไปในการตกแต่งเครื่องลายครามแบบดั้งเดิม

ประเภทของดนตรีเซรามิกแบ่งออกเป็นแปดประเภท (ทอง หิน ดิน หนังสัตว์ ผ้าไหม ไม้ น้ำเต้า ไม้ไฟ) ตามวัสดุการผลิตที่แตกต่างกันในสมัยโบราณของประเทศจีน หรือที่เรียกว่า "เสียงทั้งแปด"

ดนตรีเซรามิกสมัยใหม่จัดประเภทตามประเภทของ “เสียงทั้งแปด” กล่าวคือ ท้อง: ระฆัง เซรามิกแบนและระฆังเซรามิกแท่ง หิน: ระฆังแผ่นเซรามิก หนังสือตัว: กลองใหญ่เซรามิกและกลอง คาคาเซรามิก ผ้าไหม: กุเจิงเซรามิก น้ำเต้า: ชลู่เซรามิก และไม้ไผ่: ชลู่เซียวเซรามิก ซึ่งจากข้อมูลเหล่านี้พบว่า ยังมีดนตรีเซรามิกที่ถูกผลิตอย่างมีเอกลักษณ์เฉพาะที่ไม่สามารถจำแนกประเภทได้ตามวิธีการจำแนกประเภทของ “เสียงทั้งแปด” โบราณได้ เช่น ถ้วยโอวเซรามิก เฟิงฟานเซรามิก เป็นต้น ผู้วิจัยจึงใช้วิธีการยกตัวอย่างการจำแนกประเภทของดนตรีโบราณเพื่อทำการจำแนกดนตรีเซรามิกสมัยใหม่ในด้านวิธีการแสดง ซึ่งสามารถแบ่งออกเป็น 3 ประเภท ได้แก่ ดนตรีประเภทตี ดนตรีประเภทเป่า และดนตรีประเภทสี โดยได้สรุปเป็นตารางเปรียบเทียบเพื่อให้เห็นถึงการจำแนกประเภทของดนตรีเซรามิกได้อย่างชัดเจนยิ่งขึ้น การผลิตดนตรีเซรามิกจะต้องมาพร้อมกับการบรรเลงบทเพลงของดนตรี ดังนั้น ในระหว่างที่สำรวจและวิเคราะห์ลักษณะของดนตรีเซรามิก ผู้วิจัยยังได้ทำการเรียบเรียงและสรุปการแสดงบทเพลงของดนตรีเซรามิกด้วย ซึ่งบทเพลงและการบรรเลงเพลงของดนตรีเซรามิกในจังหวัดจันทบุรีสามารถแบ่งออกเป็นบทเพลงกลุ่ม บทเพลงเดี่ยว และบทเพลงประสาน ดนตรีเซรามิกส่วนใหญ่มักใช้บรรเลงเพลงพื้นบ้านในท้องถิ่นเป็นหลัก ในการบรรเลงเพลงด้วยดนตรีเซรามิกนั้น ภาษาไม่เพียงแต่สดใสและมีชีวิตชีวามากขึ้นเท่านั้น แต่ยังสะท้อนถึงรูปแบบของท้องถิ่นได้อย่างลึกซึ้งยิ่งขึ้น จึงทำให้เกิดดนตรีเซรามิกจังหวัดจันทบุรีในปี พ.ศ. 2528 และในช่วง 30 ปีที่ผ่านมา ดนตรีเซรามิกในจังหวัดจันทบุรีและวัฒนธรรมดนตรีเซรามิกได้รับการปรับปรุงและพัฒนาอย่างต่อเนื่อง ก่อให้เกิดดนตรีเซรามิกหลากหลายประเภทและบรรลุผลของแนวคิดทางศิลปะที่แตกต่างกัน ซึ่งไม่เพียงแต่ทำให้รูปแบบของดนตรีเซรามิกในจังหวัดจันทบุรีดีขึ้นเท่านั้น แต่ยังช่วยเสริมความหมายแฝงที่ลึกซึ้งของดนตรีเซรามิกในจังหวัดจันทบุรีอีกด้วย

2. การวิเคราะห์สถานการณ์ปัจจุบันของการศึกษาวัฒนธรรมดนตรีเซรามิกในจังหวัดจันทบุรี และสถานการณ์ปัจจุบันของรูปแบบ "ความร่วมมือระหว่างสถาบันการศึกษาและพิพิธภัณฑ์" ดำเนินการสำรวจกรณีศึกษาและแบบสอบถามโดยมุ่งเน้นที่สถานการณ์ปัจจุบันของการศึกษาวัฒนธรรมดนตรีเซรามิกในจังหวัดจันทบุรี โดยเลือกกำหนดแบบสอบถามจำนวน 1 ฉบับและทำการสัมภาษณ์ทั้งหมด 7 ครั้ง และวิเคราะห์กรณีศึกษาอย่างละเอียดและประเมินผลประโยชน์ทั้งภายในและภายนอก อีกทั้งยังได้วิเคราะห์ปัญหาเชิงปฏิบัติในการศึกษาวัฒนธรรมดนตรีเซรามิกและความร่วมมือระหว่างสถาบันการศึกษาและพิพิธภัณฑ์ และนำเสนอแนวทางความเป็นไปได้ของวัฒนธรรมดนตรีเซรามิกและความร่วมมือระหว่างสถาบันการศึกษาและพิพิธภัณฑ์ในการสำรวจเชิงประจักษ์ ประการแรก คัดเลือกกลุ่มเป้าหมายของการวิจัยของสถานการณ์ปัจจุบันของการศึกษาวัฒนธรรมดนตรีเซรามิก กล่าวคือนักศึกษามหาวิทยาลัยสาขาวิชาดนตรี ในกระบวนการออกแบบแบบสอบถาม ผู้วิจัยเลือกใช้ทฤษฎีการเรียนรู้คอนสตรัคติวิสต์ (constructivism) โดยให้ความสนใจกับวิธีที่ผู้เรียนสร้างองค์ความรู้โดยอิงจากประสบการณ์ดั้งเดิม โครงสร้างทางจิตวิทยาและความเชื่อ และมุ่งเน้นที่

ความเป็นอัตวิสัย ความเป็นสังคม และความเป็นธรรมชาติของการเรียนรู้ตามสถานการณ์มากขึ้น การออกแบบแบบสอบถามได้มุ่งเน้นที่การเรียนรู้เชิงรุกของนักศึกษาโดยออกแบบวิธีการเรียนรู้จากครูเป็นผู้นำทางการศึกษาไปสู่ผู้เรียนเป็นผู้นำทางการศึกษา ประการที่สอง ทำการวิเคราะห์ข้อมูลตามผลการสำรวจของแบบสอบถามของผู้วิจัย เพื่อทำความเข้าใจถึงสถานการณ์การพัฒนา เนื้อหาการสอน วิธีการสอน และผลลัพธ์การสอนของนักศึกษาวัฒนธรรมดนตรีเซรามิก และได้สรุปมุมมองของผู้เชี่ยวชาญเกี่ยวกับการพัฒนาดนตรีเซรามิก สถานการณ์ปัจจุบันของการพัฒนาดนตรีเซรามิก และความคาดหวังในการพัฒนาดนตรีเซรามิกในอนาคตจากผลการสัมภาษณ์เชิงลึก จากรายงานการปฏิบัติงานของรัฐบาลจังหวัดเต๋อเจิ้นและข้อมูลจากการวิจัยภาคสนาม ทำความเข้าใจโครงการ "ความร่วมมือระหว่างสถาบันการศึกษาและพิพิธภัณฑ์" ในจังหวัดเต๋อเจิ้นที่ดำเนินการอยู่ในปัจจุบัน สุดท้ายจึงทำการเปรียบเทียบกับกรณีศึกษา "ความร่วมมือระหว่างผู้บริหารและมหาวิทยาลัย" ในประเทศจีน ตรวจสอบและกลั่นกรองปัญหาที่พบในสถานการณ์ปัจจุบันของการศึกษาวัฒนธรรมดนตรีเซรามิกในจังหวัดเต๋อเจิ้น วิเคราะห์และอภิปรายถึงสาเหตุของปัญหา และสรุปลักษณะของประเภทกรณีศึกษา ในส่วนของปัญหาทั่วไปที่ได้กลั่นกรองมานั้น ผู้วิจัยได้นำมาผสมผสานกับข้อมูลที่ได้จากการสำรวจภาคสนาม การสำรวจแบบสอบถาม และการสัมภาษณ์แบบกึ่งโครงสร้าง และเสนอข้อเสนอแนะสำหรับการปรับปรุง และสร้างรูปแบบในอุดมคติประเภทต่าง ๆ ตามลำดับ เพื่อทบทวนและคาดการณ์ถึงการศึกษาวัฒนธรรมดนตรีเซรามิกภายใต้รูปแบบความร่วมมือระหว่างพิพิธภัณฑ์และมหาวิทยาลัย

3. แผนการจัดการสืบทอดและการพัฒนาวัฒนธรรมดนตรีเซรามิกในจังหวัดเต๋อเจิ้นผ่านรูปแบบ "ความร่วมมือระหว่างสถาบันการศึกษาและพิพิธภัณฑ์" ผู้วิจัยได้จำแนกรูปแบบความร่วมมือออกเป็น 3 ส่วน ส่วนแรกมุ่งเน้นที่การวิเคราะห์เชิงกลยุทธ์ของรูปแบบ "ความร่วมมือสถาบันการศึกษาและพิพิธภัณฑ์" โดยมีพิพิธภัณฑ์เป็นเนื้อหาหลัก ผสมผสานการสังเกตการณ์ด้านการศึกษาของพิพิธภัณฑ์ของผู้วิจัยและความคิดเห็นของนักเรียน นำเสนอกกลยุทธ์สำหรับรูปแบบความร่วมมือประเภทนิทรรศการและโครงการด้านการศึกษา ส่วนที่สองมุ่งเน้นที่การวิเคราะห์เชิงกลยุทธ์ของรูปแบบ "ความร่วมมือสถาบันการศึกษาและพิพิธภัณฑ์" โดยมีมหาวิทยาลัยเป็นเนื้อหาหลัก เมื่อรวมเข้ากับผลลัพธ์ของแบบสอบถามในบทที่ 4 แล้ว จึงทำการใช้นโยบายเพื่อขจัดปัญหาของ "พิพิธภัณฑ์-นิทรรศการ" และ "มหาวิทยาลัย-โครงการการศึกษา" ทั้งสองประเภท ออกแบบ "การบูรณาการการศึกษาในการปฏิบัติงานวิชาชีพ" "การบูรณาการการศึกษาและหลักสูตรของมหาวิทยาลัย" และ "การบูรณาการการศึกษาและการฝึกอบรมครู" เพื่อสำรวจรูปแบบการปฏิบัติของทั้ง 3 รูปแบบ เพื่อให้บรรลุสถานะในอุดมคติของความร่วมมือระหว่างสถาบันการศึกษาและพิพิธภัณฑ์ ส่วนที่สามมุ่งเน้นที่การวิจัยเชิงกลยุทธ์ของกลุ่มผู้อยู่อาศัย สำรวจและฟังเสียงต่าง ๆ และออกแบบจากมุมมอง

ของกิจกรรมชุมชนและกิจกรรมวัฒนธรรมพื้นบ้าน สุดท้ายจึงทำการสรุปผลการวิจัยและมุมมองการ
 คาดการณ์ในอนาคต โดยเผยแพร่งานสำคัญของหัวข้อและสร้างแรงบันดาลใจในจินตนาการให้แก่ผู้คน

ดร. Wang Le กล่าวว่า “หากไม่มีการวางแผนอย่างรอบคอบ กำหนดเป้าหมายอย่าง
 ชัดเจน การเรียนการสอนและกิจกรรมในห้องเรียนในความร่วมมือระหว่างสถาบันการศึกษาและ
 พิพิธภัณฑสถานก็ไม่ได้ต่างอะไรจากการเยี่ยมชมหนึ่งวัน” (Wang Le, 2015, p.229) ดังนั้น งานวิจัยนี้จึง
 อ้างอิงจากสิ่งนี้ ผู้วิจัยต้องการสื่อให้เห็นถึงแผนรูปแบบ “ความร่วมมือระหว่างสถาบันการศึกษาและ
 พิพิธภัณฑสถาน” เพิ่มเป้าหมายที่ชัดเจนใน 3 ด้านได้แก่ กิจกรรมในห้องเรียน กิจกรรมในพิพิธภัณฑสถาน และ
 กิจกรรมพื้นบ้าน ความร่วมมือระหว่างสถาบันการศึกษาและพิพิธภัณฑสถานจึงเป็นโครงการทางสังคมที่
 ยิ่งใหญ่ จึงต้องปลูกจิตสำนึกของประชาชน ความเชี่ยวชาญของนักวิชาการ ความตระหนักรู้ของ
 มหาวิทยาลัย และความตระหนักรู้ทางการเมืองของเจ้าหน้าที่ หากเราต้องการบรรลุถึงคุณค่าของ
 ความร่วมมือระหว่างพิพิธภัณฑสถานและมหาวิทยาลัย จะต้องพัฒนาและสืบทอดวัฒนธรรมท้องถิ่น ซึ่งยังมี
 หนทางอีกยาวไกล

การสรุปผล ผู้วิจัยสนับสนุนกลยุทธ์การพัฒนาแบบเป็นขั้นตอนสำหรับสามประเภท
 รวมถึงรูปแบบ “ความร่วมมือระหว่างพิพิธภัณฑสถานและมหาวิทยาลัย” (ภาพที่ 6-1) ภายในนั้น “ความ
 ร่วมมือระหว่างพิพิธภัณฑสถานและมหาวิทยาลัย” ที่มีโรงเรียนเป็นตัวหลักเป็นรูปแบบเฉพาะด้านมากที่สุด
 และดำเนินการยากที่สุด ผู้วิจัยดำเนินการทดลองกรณีศึกษาสำหรับวัตถุประสงค์ “ความร่วมมือ
 ระหว่างพิพิธภัณฑสถานและมหาวิทยาลัย” ที่มีพิพิธภัณฑสถานเป็นตัวหลักกำหนดความต้องการสำหรับพื้นที่
 เสมือนและรูปแบบการจัดนิทรรศการ เพื่อสะสมประสบการณ์ “เชิงปฏิบัติ” ในการสร้างพิพิธภัณฑ
 เครื่องดนตรีเซรามิก และการดำเนินงานในพื้นที่ระดับภูมิภาคอย่างเหมาะสมที่สุดและดำเนินงานตาม
 ขั้นตอนดังกล่าว

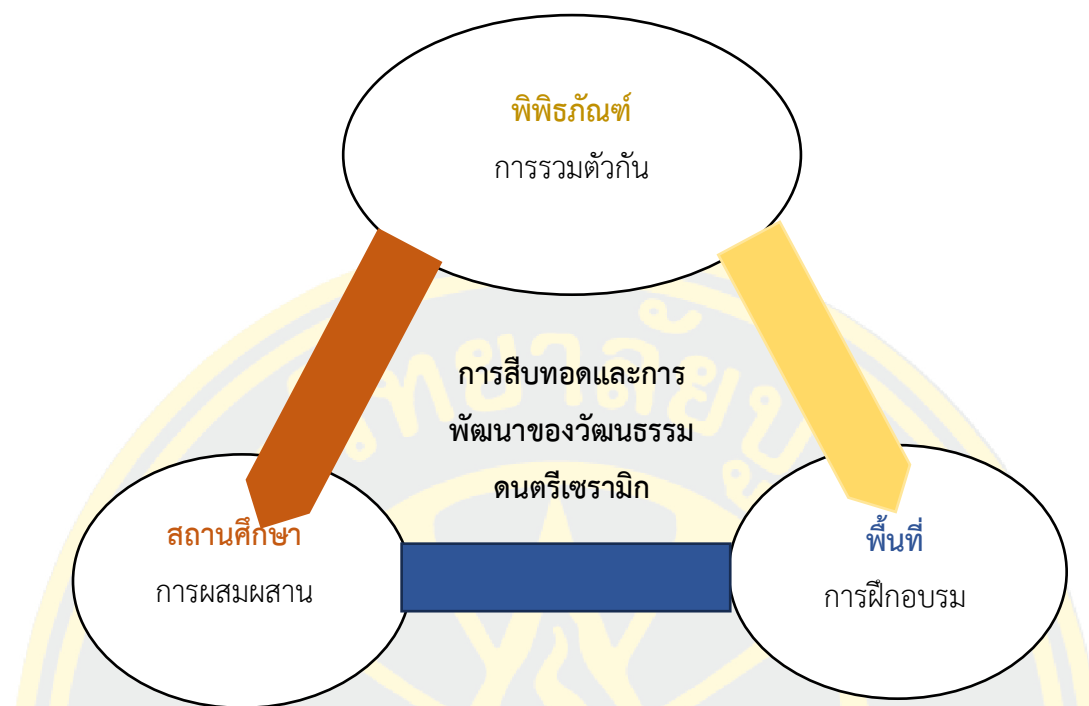

ภาพที่ 6-1 แผนภาพความสัมพันธ์รูปแบบความร่วมมือระหว่างสถาบันการศึกษาและพิพิธภัณฑ
(Chen Jing, 2023)

1) ในมุมมองของ “ประเภทนิทรรศการ” ซึ่งพิพิธภัณฑเป็นเนื้อหาหลัก ผู้วิจัยได้ผสมผสานแนวคิดนี้เข้ากับการปฏิบัติจริง และใช้วัฒนธรรมดนตรีท้องถิ่นของมณฑลเจียงซีเป็นเนื้อหา นิทรรศการเพื่อสร้างแบบจำลองพื้นที่นิทรรศการของพิพิธภัณฑเสมือนจริง ซึ่งผู้วิจัยได้นำเสนอ วัฒนธรรมดนตรีท้องถิ่นของจิ่งเต๋อเจินมาเป็นกรณีศึกษา โดยมีการใช้เครื่องดนตรีเซรามิกของจิ่งเต๋อเจิน รวมการ “วัฒนธรรมดนตรีจับต้องได้” และ “วัฒนธรรมดนตรีที่จับต้องไม่ได้” เข้ากับสร้าง พิพิธภัณฑ ผู้วิจัยได้รวมแนวคิดนี้เข้ากับการปฏิบัติจริง โดยนำวัฒนธรรมท้องถิ่นของมณฑลเจียงซีมาเป็นนิทรรศการ และสร้างแบบจำลองพื้นที่จัดแสดงของพิพิธภัณฑเสมือนจริง สำหรับ “โครงการ การศึกษา” ที่มีพิพิธภัณฑเป็นตัวหลัก ผู้วิจัยเน้นโครงการวิจัยและทำให้พิพิธภัณฑเป็นห้องเรียนที่สอง สำหรับเด็ก เพื่อให้ผู้คนจำนวนมากขึ้นสามารถสัมผัสกับเครื่องดนตรีเหล่านั้นได้ในระยะใกล้ และสัมผัสถึงวัฒนธรรมเครื่องดนตรีเซรามิกผ่านรูปแบบของเสียงโดยใช้สัญญาณมากยิ่งขึ้น ใน การศึกษาของมหาวิทยาลัย เจ้าหน้าที่พิพิธภัณฑสามารถช่วยในการจัดหลักสูตรพิเศษภายในโรงเรียน เพื่ออธิบายความรู้เกี่ยวกับดนตรีเซรามิกในเชิงลึกมากขึ้น

2) สำหรับรูปแบบ “ความร่วมมือระหว่างสถาบันการศึกษาและพิพิธภัณฑ” ที่มี สถาบันการศึกษาเป็นหลัก ผู้วิจัยแบ่งออกเป็น 3 ส่วนได้แก่

ส่วนที่ 1 “ความร่วมมือระหว่างสถาบันการศึกษาและพิพิธภัณฑ์ของการศึกษาแบบบูรณาการในวิชาเอก” สร้างกลไกปฏิสัมพันธ์ระยะยาวกับมหาวิทยาลัยและชุมชนที่มหาวิทยาลัยตั้งอยู่ รูปแบบส่วนมากขึ้นอยู่กับบริการที่กำหนดและการขยายมหาวิทยาลัย และระยะเวลาแบ่งออกเป็นความร่วมมือระยะสั้นและระยะยาว จัดระเบียบนักศึกษาเชิงรุกเพื่อดำเนินการสำรวจในช่วงเวลาที่กำหนด และเปิดการศึกษานอกมหาวิทยาลัยและกิจกรรมเชิงปฏิบัตินอกมหาวิทยาลัยมากมาย พิพิธภัณฑ์พึ่งพาการจัดแสดงในพิพิธภัณฑ์ การจัดแสดงของของโบราณวัตถุนั้นยังเป็นอุปกรณ์การสอนทางกายภาพ เช่นเดียวกับการสอนเชิงอธิบาย กิจกรรมทางประสบการณ์ และการเรียนรู้ตามโครงข่ายในพิพิธภัณฑ์ ล้วนทำให้ผู้เรียนสามารถเริ่มต้นเรียนรู้เกี่ยวกับหนึ่งหรือหลายหัวข้อ และทำให้มีความชำนาญอย่างรวดเร็วผ่านรูปแบบการศึกษาที่แตกต่างกัน

ส่วนที่ 2 “ความร่วมมือระหว่างสถาบันการศึกษาและพิพิธภัณฑ์ของการศึกษาแบบบูรณาการและหลักสูตรมหาวิทยาลัย” ผู้วิจัยได้เรียนรู้ว่าวิธีการสอนของวัฒนธรรมดนตรีเซรามิกนั้นมีนวัตกรรมและความหลากหลายในกระบวนการปฏิบัติเฉพาะ นอกเหนือจากการสอนในชั้นเรียนแบบดั้งเดิมแล้ว ยังมีวิธีการสอนในรูปแบบอื่น ๆ อีกมากมาย ผู้วิจัยได้สร้างการสอนในห้องเรียนเช่น การแสดงร่วมกัน ความร่วมมือกลุ่มเล็ก และการสอนรายบุคคล วิธีการสอนเหล่านั้นสามารถช่วยให้นักเรียนแสดงความคิดและอารมณ์ของตนเองได้อย่างอิสระมากขึ้น ขณะเดียวกันก็กระตุ้นความกระตือรือร้นและความสนใจในการเรียนรู้

ส่วนที่ 3 ความร่วมมือระหว่างสถาบันการศึกษาและพิพิธภัณฑ์ของการศึกษาแบบบูรณาการและการฝึกอบรมอาจารย์ เพื่อให้การศึกษาและการสอนดำเนินไปได้ดียิ่งขึ้น และเอื้อต่อการบูรณาการและการสื่อสารของบุคลากรพิพิธภัณฑ์และอาจารย์

3) ในมุมมองของความร่วมมือระหว่างสถาบันการศึกษาและพิพิธภัณฑ์ โดยมีชุมชนและประชากรเป็นเนื้อหาหลัก ผู้วิจัยทำการวิเคราะห์วัฒนธรรมดนตรีพื้นบ้าน วัฒนธรรมเยว่ ประเภทบทเพลง และรูปแบบดนตรี พบว่าเพลงพื้นบ้านของเจียงซี มีจังหวะและโทนเสียงที่หลากหลาย ลักษณะดนตรีเซรามิกไม่เพียงแต่สื่อถึงวัฒนธรรมท้องถิ่นของมณฑลเจียงซีเท่านั้น แต่ยังสืบทอดวัฒนธรรมพื้นบ้านอีกด้วย กลยุทธ์กิจกรรมชุมชน ตั้งแต่กิจกรรมชุมชนที่จัดโดยศาสตราจารย์ Lai Dafu ไปจนถึงการฝึกปฏิบัติกิจกรรมชุมชนของผู้วิจัย จะเห็นได้ว่าโครงการกิจกรรมชุมชนสามารถขยายระดับโครงสร้างของการศึกษาด้านดนตรีอย่างเป็นทางการได้และสามารถมีบทบาทส่งเสริมซึ่งกันและกัน

การอภิปรายผลการวิจัย

1) วิธีการบูรณาการเพลงพื้นบ้านของมณฑลเจียงซีเข้ากับนโยบายระดับชาติ

จากวรรณกรรมและนโยบายที่เกี่ยวข้อง สามารถสรุปได้ดังต่อไปนี้ ในค.ศ. 2001 ใน “โครงการปฏิรูปหลักสูตรการศึกษาขั้นพื้นฐาน (ทดลอง)” กระทรวงศึกษาธิการได้เสนอว่า การเสนอนโยบายให้โรงเรียนใช้พิพิธภัณฑ์นอกมหาวิทยาลัยและทรัพยากรทางสังคมอื่น ๆ ในการสอนอย่างเต็มที่ จะเห็นได้ว่า ต้นแบบของโมเดลความร่วมมือของมหาวิทยาลัยกับพิพิธภัณฑ์กำลังก้าวหน้าไปอย่างช้า ๆ และนักการศึกษาได้ตระหนักถึงการผสมผสานการเรียนรู้เข้ากับพิพิธภัณฑ์ (สภาแห่งรัฐ <http://www.gov.cn/>) ในค.ศ. 2008 ในมาตรา 7 ของ “มาตรฐานชั่วคราวสำหรับการประเมินพิพิธภัณฑ์” ที่ประกาศโดยองค์การบริหารมรดกทางวัฒนธรรมแห่งชาติได้กล่าวถึง การจัดแสดงและการศึกษา ซึ่งอธิบายถึงปัญหาการศึกษาในพิพิธภัณฑ์ได้อย่างครบถ้วน (สภาแห่งรัฐ <http://www.gov.cn/>) นอกจากนี้ “โครงการของแผนปฏิรูปและพัฒนาการศึกษาระยะกลางและระยะยาวแห่งชาติ” ค.ศ. 2010 ยังกล่าวว่า “การใช้ทรัพยากรทางการศึกษาทางสังคมอย่างเต็มที่และขยายไปสู่กิจกรรมนอกหลักสูตรและนอกมหาวิทยาลัย” “ประกาศเกี่ยวกับการเสริมสร้างความเข้มแข็งของการสร้างและพัฒนาวิทยาลัยและพิพิธภัณฑ์” ค.ศ. 2011 ระบุว่า พิพิธภัณฑ์และมหาวิทยาลัยมีหน้าที่เช่นเดียวกันคือ การศึกษาและการวิจัย เพื่อเสริมสร้างความเข้มแข็งในการสร้างและพัฒนาพิพิธภัณฑ์และมหาวิทยาลัย อุทิศตนเพื่อรับใช้การพัฒนา การศึกษาระดับอุดมศึกษาและการพัฒนาสังคมและวัฒนธรรม (<http://app.www.gov.cn/>)

ในค.ศ. 2020 สภาพิพิธภัณฑ์ระหว่างประเทศ (ICOM) (<https://icom.museum/en/>) ได้กำหนดหัวข้อของวันพิพิธภัณฑ์สากลเป็น “พิพิธภัณฑ์ที่มุ่งสู่ความเท่าเทียม: ความหลากหลายและการเปิดกว้าง” ซึ่งสะท้อนถึงการสำรวจและการพิจารณาตนเองของพิพิธภัณฑ์ในปัจจุบัน วันที่ 30 กันยายน ค.ศ. 2020 กระทรวงศึกษาธิการและหน่วยงานของรัฐด้านการสืบทอดโบราณวัตถุได้ร่วมกันเผยแพร่ “ความคิดเห็นเกี่ยวกับการใช้ทรัพยากรพิพิธภัณฑ์เพื่อพัฒนาการศึกษาและการสอนระดับประถมศึกษาและมัธยมศึกษา” (ต่อไปนี้จะเรียกว่า “ความคิดเห็น” <http://www.moe.gov.cn/>) “ความคิดเห็น” นำเสนอชุดนโยบายและมาตรการเพื่อส่งเสริมให้นักเรียนระดับประถมศึกษาและมัธยมศึกษา เพื่อใช้ทรัพยากรพิพิธภัณฑ์เพื่อการเรียนรู้ ให้ความสำคัญกับบทบาทด้านการศึกษาของพิพิธภัณฑ์สำหรับเยาวชนอย่างต่อเนื่อง ส่งเสริมการรวมทรัพยากรพิพิธภัณฑ์เข้ากับระบบการศึกษา ปรับปรุงผลการเรียนรู้ของนักเรียนชั้นประถมศึกษาและมัธยมศึกษาโดยใช้นวัตกรรมสถานของพิพิธภัณฑ์ เรียกร้องให้มีการจัดตั้งกลไกระยะยาวสำหรับการร่วมมือระหว่างมหาวิทยาลัยกับพิพิธภัณฑ์ รวมการศึกษาของเยาวชนในพิพิธภัณฑ์เข้ากับการบริการและเนื้อหาหลังเลิกเรียน สนับสนุนให้โรงเรียนประถมเสนอชุดหลักสูตรพิพิธภัณฑ์ในโรงเรียนหลังเลิกเรียน จาก “ประกาศ

เกี่ยวกับการสร้างและการพัฒนาพิพิธภัณฑ์มหาวิทยาลัย” ถึง “ความคิดเห็นเกี่ยวกับการใช้ทรัพยากรพิพิธภัณฑ์เพื่อพัฒนาการศึกษาและการสอนระดับประถมศึกษาและมัธยมศึกษา” หน่วยงานบริหารการสืบทอดทางวัฒนธรรมแห่งรัฐและกระทรวงศึกษาธิการได้ร่วมกันออกเอกสารสองฉบับ โดยเน้นไปที่การบูรณาการกิจกรรมการศึกษาเชิงปฏิบัติเข้ากับการศึกษาพิพิธภัณฑ์

วันที่ 24 พฤษภาคม ค.ศ. 2021 กรมโฆษณาส่วนกลาง คณะกรรมการพัฒนาและปฏิรูปแห่งชาติ และหน่วยงานอื่น ๆ อีก 9 หน่วยงานร่วมกันออก “ความคิดเห็นเกี่ยวกับการส่งเสริมการพัฒนาพิพิธภัณฑ์” (<http://www.moe.gov.cn/>) เพื่อให้การปฏิรูปลึกซึ้งยิ่งขึ้น และส่งเสริมการพัฒนาคุณภาพสูงของพิพิธภัณฑ์ต่อไป จึงจำเป็นต้องกำหนดมาตรฐานการบริการด้านการศึกษาของพิพิธภัณฑ์ เสริมสร้างระบบหลักสูตรการศึกษาพิพิธภัณฑ์ สนับสนุนให้พิพิธภัณฑ์เข้าร่วมการศึกษาของนักเรียนและกิจกรรมภาคปฏิบัติ

นโยบายและงานวิจัยที่เกี่ยวข้องข้างต้นแสดงให้เห็นอย่างชัดเจนถึงการวางแผนนโยบายและการสนับสนุนของหน่วยงานทางการศึกษาเพื่อการศึกษาพิพิธภัณฑ์ ในปัจจุบัน รูปแบบการร่วมมือของพิพิธภัณฑ์และการศึกษาในมหาวิทยาลัยมีความหลากหลาย และยังมีกรณีเชิงปฏิบัติเฉพาะหลายกรณีเกี่ยวกับความร่วมมือระหว่างพิพิธภัณฑ์และมหาวิทยาลัย ซึ่งจะเห็นได้ว่าการวิจัยเชิงทฤษฎีเกี่ยวกับแบบรูปแบบสถาบันการศึกษาและพิพิธภัณฑ์ชุมชนในประเทศได้เพิ่มมากขึ้น และได้ตระหนักถึงความสำคัญของการพัฒนา “สถาบันการศึกษาและพิพิธภัณฑ์ชุมชน” ในการศึกษาสาธารณะเชิงพิพิธภัณฑ์ในประเทศจีน นักวิชาการชาวจีนต่างกระตือรือร้นในการสำรวจและค้นคว้ารูปแบบ “สถาบันการศึกษาและพิพิธภัณฑ์ชุมชน” การบูรณาการเพลงพื้นบ้านของมณฑลเจียงซีเข้ากับนโยบายระดับชาติ เสริมสร้างกิจกรรมการศึกษานอกวิทยาเขตของพิพิธภัณฑ์ เพื่อกระตุ้นจิตสำนึกด้านนวัตกรรมของนักศึกษา และกระตุ้นการศึกษาที่มีคุณภาพ ผสมผสานเนื้อหาการสอนของหลักสูตรที่เกี่ยวข้องในโรงเรียนประถมศึกษาและมัธยมศึกษาแล้ว ครูผู้สอนจะได้รับคำแนะนำเพื่อเพิ่มพูนความรู้เกี่ยวกับโบราณวัตถุทางวัฒนธรรมและประวัติศาสตร์ การจัดให้นักเรียนเข้าเยี่ยมชมพิพิธภัณฑ์ และรวมกับผลการเรียนรู้ในห้องเรียนของนักเรียน แสดงคำอธิบายและคำแนะนำ และสร้างแบบฝึกหัดร่วมกับโรงเรียนเพื่อจัดกิจกรรมต่างๆ เช่น “ค่ายฤดูร้อนวัฒนธรรม” และ “ฉันทอบายค่ายฤดูร้อนที่บ้านเกิดของฉัน”

2) การต่อยอดการศึกษาด้านความร่วมมือระหว่างสถาบันการศึกษาและพิพิธภัณฑ์ชุมชน การนำเครื่องดนตรีเซรามิกเข้าสู่รูปแบบ “ความร่วมมือระหว่างสถาบันการศึกษาและพิพิธภัณฑ์” งานที่เกี่ยวข้องในปัจจุบันยังคงมีช่องว่าง ผู้วิจัยพิจารณาสามประเภทนี้ได้แก่ นิทรรศการพิพิธภัณฑ์ โครงการการศึกษาในมหาวิทยาลัยและพื้นที่ในภูมิภาครวมเป็นหนึ่งเดียว จากนั้นดำเนินการสำรวจและวิเคราะห์ที่ละเอียดขึ้น นี่จึงเป็นนวัตกรรมของงานวิจัยนี้ การยืมรูปแบบการจัดการที่ได้รับความนิยมมากที่สุดในปัจจุบัน เพื่อส่งเสริมการสืบทอดและการพัฒนาของดนตรีเซรามิก

งานวิจัยนี้เน้นไปที่วัฒนธรรมเซรามิกสมัยใหม่ ดำเนินการเรียบเรียงอย่างเป็นระบบและการแบ่งด้าน การปฏิบัติเกี่ยวกับบริการทางการศึกษาที่เป็นไปได้ระหว่างพิพิธภัณฑ์ มหาวิทยาลัยและพื้นที่ชุมชน แต่สามารถต่อยอดการศึกษาด้านความร่วมมือระหว่างสถาบันการศึกษาและพิพิธภัณฑ์ชุมชนได้ในอนาคต

3) ความเชื่อมโยงระหว่างวัฒนธรรมแคว้นอุยู่และเพลงพื้นบ้านของเจียงซี

จากการศึกษาพบว่ายังขาดวรรณกรรมที่เกี่ยวข้องกับวัฒนธรรมดนตรีเซรามิก ซึ่งวรรณกรรมส่วนใหญ่เน้นไปที่ประวัติศาสตร์การเกิดขึ้น การพัฒนา การแบ่งประเภทและบทบาทของเครื่องดนตรีเซรามิกเป็นหลัก จากบันทึกทางประวัติศาสตร์ของความสัมพันธ์ระหว่างแคว้นอุยู่และมณฑลเจียงซี แคว้นอุยู่ (2032 – 222 ปีก่อนคริสตกาล) เป็นประเทศราชทางตะวันออกเฉียงใต้ ในช่วงราชวงศ์เซี่ย ราชวงศ์ซาง ราชวงศ์โจวตะวันตก และยุคชุนชิวจ้านกั๋ว แคว้นอุยู่ตั้งอยู่ทางทิศตะวันออกเฉียงใต้ของ หยางโจว จากบันทึก “สื่อจี้” บรรพบุรุษคือ อู่หยู ลูกชายของนางสนมช่าวคาง จักรพรรดิของราชวงศ์เซี่ย และเขาเป็นผู้สืบเชื้อสายโดยตรงของต้าหยู แคว้นอุยู่อยู่ใกล้ลุ่มแม่น้ำหวงเหอ แคว้นอุยู่อยู่ใกล้ลุ่มแม่น้ำฉางเจียง และขอบเขตของแคว้นอยู่ในพื้นที่ชายฝั่ง ยกตัวอย่างเช่น เจียงซู ผู้เจี้ยน และพื้นที่อื่น ๆ จากนั้น จะเห็นการพัฒนาอย่างต่อเนื่องของยุคดนตรีและการเต้นรำ และค่อย ๆ พัฒนาไปสู่เส้นทางของดนตรีพื้นบ้าน สำหรับความเชื่อมโยงระหว่างวัฒนธรรมแคว้นอุยู่และเพลงพื้นบ้านของเจียงซี ผู้วิจัยในอนาคตสามารถลงรายละเอียดต่อยอดการศึกษาในประเด็นนี้ได้

ข้อเสนอแนะ

- 1) ใช้โมเดลความร่วมมือระหว่างสถาบันการศึกษาและพิพิธภัณฑ์ เพื่อขยายเครือข่ายไปยังสถาบันอื่นๆ เช่น ศูนย์มรดกวัฒนธรรมที่จับต้องไม่ได้ ศูนย์กิจกรรมยุคใหม่ เป็นต้น
- 2) ใช้คู่มือรูปแบบการบริหารจัดการเพื่อขับเคลื่อนความร่วมมือ ประชาสัมพันธ์นโยบายให้มีเวทีความร่วมมือมากขึ้น
- 3) สร้างแพลตฟอร์มใหม่รูปแบบออนไลน์และสื่อใหม่ เพื่อส่งเสริมการพัฒนาความร่วมมือระหว่างสถาบันการศึกษาและพิพิธภัณฑ์

การพัฒนาดนตรีเซรามิกไม่สามารถแยกออกจากการเผยแพร่ของผู้คนได้ ในมุมมองของผู้คน การจัดการโครงการถือเป็นสาเหตุภายนอก การนวัตกรรมของดนตรีเซรามิกถือเป็นสาเหตุภายใน ซึ่งมีเพียงการนวัตกรรมปัจจัยภายในอันตรงพลังของตนหรืออย่างต่อเนื่องเท่านั้นที่จะสามารถจัดการปัจจัยภายนอกได้ดีขึ้น ดังนั้นจากการค้นคว้าเชิงลึกในหัวข้อวิจัยนี้ ผู้วิจัยจึงรู้สึกอย่างลึกซึ้งถึงความเป็นไปได้ที่จะหยั่งรากลึกลงในพื้นที่ รับผิดชอบถิ่น ตั้งพิพิธภัณฑ์เป็นสื่อหลัก และใช้วิธีการวิเคราะห์กรณีตัวอย่างมาสนับสนุนการก่อตั้งพิพิธภัณฑ์ดนตรีเซรามิก ด้วยความร่วมมือกับทาง

มหาวิทยาลัย จึงสามารถส่งเสริมการบูรณาการทรัพยากรการศึกษาของพิพิธภัณฑ์ได้อย่างมีประสิทธิภาพ โดยสามารถใช้ประโยชน์สูงสุดจากสถานที่ตั้งของพิพิธภัณฑ์เพื่อให้นักศึกษามีสถานที่สอนใหม่และมีบทบาททางการศึกษามากขึ้น จากการพิจารณาถึงปัจจัยเหล่านี้ ผู้วิจัยจึงได้ยื่นขอรับสิทธิบัตรรูปแบบบรรณประโยชน์ระดับชาติ "อุปกรณ์ระบุตำแหน่งสำหรับการประมวลผลกลุ่มเชิงเซรามิก" ภายใต้คำแนะนำของอาจารย์ที่ปรึกษาในช่วงท้ายของการวิจัย ซึ่งได้รับการยอมรับจากสำนักงานทรัพย์สินทางปัญญาของรัฐ และในขณะเดียวกัน ก็ได้รับรางวัลโครงการระดมทุนเพื่อการวางแผนวัฒนธรรมและศิลปวิทยาศาสตร์ประจำเมืองเจียงซี "รูปแบบใหม่ของ "ความร่วมมือระหว่างพิพิธภัณฑ์และมหาวิทยาลัย" เพื่อช่วยสืบทอดและพัฒนาดนตรีเซรามิก" (5,000 หยวน) ผู้วิจัยได้รับรางวัลและความภาคภูมิใจจากการเขียนดัชนีพจนานศัพท์ระดับปริญญาเอกและได้ชี้แนะแนวทางถึงการวิจัยหัวข้อดนตรีเซรามิกต่อไป

ขณะที่เขียนดัชนีพจนานศัพท์ ผู้วิจัยได้สัมผัสถึงความลึกซึ้งของวัฒนธรรมดนตรีเซรามิก ตลอดจนความยิ่งใหญ่และความซับซ้อนของการวิจัยเกี่ยวกับรูปแบบความร่วมมือระหว่างสถาบันการศึกษาและพิพิธภัณฑ์ ซึ่งมุมมองบางประการในบทความนี้ผู้วิจัยรุ่นหลังสามารถสำรวจเพิ่มเติมได้ และการวิจัยเกี่ยวกับวิธีการศึกษาเหล่านี้ก็จะกลายเป็นประเด็นหลักของแวดวงวิชาการประเทศจีนในอนาคต

ประการที่หนึ่ง จำนวนพิพิธภัณฑ์เครื่องดนตรีในประเทศจีนและโครงการความร่วมมือระหว่างสถาบันการศึกษาและพิพิธภัณฑ์ยังมีจำนวนน้อย และขาดการวิจัยอย่างเป็นระบบ

ประการที่สอง สามารถดำเนินการวิจัยเพิ่มเติมในด้านความร่วมมือของพิพิธภัณฑ์สถาบันการศึกษา และ ชุมชน เพิ่มเติมได้

ประการที่สาม เกี่ยวกับความสัมพันธ์ระหว่างวัฒนธรรมอุ๊ยและเพลงพื้นบ้านของเจียงซี ต้นกำเนิดของเพลงสีแดงของเจียงซีคือการยกย่องชัยชนะ ส่วนวัฒนธรรมดนตรีอุ๊ยเป็นการสรรเสริญสงคราม ซึ่งความเกี่ยวข้องกันของทั้งสองจำเป็นต้องได้รับการศึกษาเพิ่มเติม

แม้ว่าการสืบทอดและการพัฒนาวัฒนธรรมดนตรีเซรามิกยังมีหนทางอีกยาวไกล แต่จากกระบวนการศึกษาวิจัยและแนวปฏิบัติที่กล่าวมาในข้างต้นแสดงให้เห็นว่า รูปแบบความร่วมมือระหว่างสถาบันการศึกษาและพิพิธภัณฑ์คือ แนวทางการจัดการที่สามารถนำไปสู่การดำเนินการได้

บรรณานุกรม

- American Museum Association Committee on Education. (2005). *Excellence in Practice: Museum Education Principles and Standards*. Washington DC: American Association of Museums.
- Arvanitis, K. (2005). *Museums Outside Walls: Mobile Phones and the Museum in the Everyday*. In the book of *Museums in a Digital Age*. New York: Routledge.
- Baidu. (2023, April 14). tiger pattern stone chime. Retrieved from https://baike.baidu.com/item/%E8%99%8E%E7%BA%B9%E7%9F%B3%E7%A3%AC/572622?fr=ge_alo
- Bai Lifan. (2009). On the influence of historical and cultural differences between China and the West on museums. *Southeast Culture* (05),2009.97-100.
- Chen Jing, Huang Yi. (2019). Discussion on the development history of Jingdezhen traditional porcelain music. *Northern Music* (03),8+36.
- Chen Yuqian. (2007). A monograph on Jingdezhen Studies. Guangdong World Book Publishing Company. December 2007.
- Chen Jie. (2020). A Brief discussion on the development status and research application of Museology in China from the perspective of subject evaluation. *Science Education and Museums* (Z1),16-21. doi:10.16703/j.cnki.31-2111/n.2020.h1.004.
- Cao Xinmin.(2003). Qi Porcelain Shen Yun. *Ceramic research*(04),40-43.doi:10.16649/j.cnki.36-1136/tq.2003.04.016.
- Chen Yuqian, Li Xinghua, Zheng Naizhang. (2004). Introduction to Jingdezhen ceramic culture. Jiangxi University Press. October 2004.
- Central People's Government of the People's Republic of China, <http://www.gov.cn/>
- Du Yaxiong. (1987). Classification of Chinese Musical Instruments. *Chinese Music* February 1987.
- Deng Qitong.(2013). *The Book of Songs*. Southeast University Press, 2013 (10).
- Du Yaxiong. (1987). Classification of Chinese Musical Instruments. *Chinese Music* February 1987.
- Dong Jing. *Teacher Professional Development under the Perspective of Curriculum*

- Change (2013). Beijing: Central Compilation Publishing House, 2013.
- General Editorial Committee of Encyclopedia of China (1993). Encyclopedia of China. Encyclopedia of China Publishing House. September 1993.
- Gu Jing, Zhu Yi.(2021). Creating Connections, Turning Inward, and Beyond Online: The Shape of Museums in the post-epidemic era. Shanghai Art Review (06),32-34. doi:CNKI:SUN:SHYS.0.2021-06-015.
- Guzheng (playing plucked musical instrument) _ baidu.com
- Gilbert,J and Priest,M.(1997).“Models and discourse:a primary school science class to a museum”,Science Education,vol81,issue no 6.
- Grace Fisher Ramsey.(1938).Educational Work in Museums of the United States:Development,Methods,and trends New York:H.W.Wilson Company.
- Huang Houming, Chen Yunhai. (2002). A Preliminary study on the status quo of Chinese prehistoric music culture. Cultural Relics of the Central Plains (03), 18-27.
- Hu Xiaodong.(2013). Introduction to Theories and Methods of Musical Anthropology. Journal of the Central Conservatory of Music (03),136-141. doi:10.16504/j.cnki.cn11-1183/j.2013.03.013.
- Hu Bin, Luo Qin.(2021). Exploration on the subject theory and method of musical Anthropology in Chinese experience. Journal of Nanjing University of the Arts (Music and Performance)(01),21-28+44+11. doi:CNKI:SUN:NJBY.0.2021-01-005.
- Huang Fushun's Comparative Lifelong Education. Taihuan Wunan Book Publishing Co., LTD., 2003.
- He Hua. (2020). Analysis of the research background of museum education curriculum. Chinese Museum (04), 27-31.
- Heilongjiang Music Museum _ baidu.com
- International Council of Museums,<https://icom.museum/en/>
- International Council of Museums (ICOM)<https://icom.museum/en/>Jin Bao. (2008). New exploration of education in Tai-West Han Tomb Museum of Dabao, Beijing. Museum Research.2008(03),27-29
- Jiang Fan. (2020). New trends, New Ideas and New thinking -- Review of Theory and Practice of Museology. Science Education and Museums (Z1),153. doi:10.16703/j.cnki.31-2111/n.2020.h1.027.

Jingdezhen city local Chronicles. <https://doc.wendoc.com/>.

Liu Reisheng.(2006). A Brief Introduction to Chinese Music History. Shanghai Conservatory of Music Press.2006.05

Lu Simi. (2015). On the role of art education in museum education of archaeological sites: A case study of Italian museums and Reggio Children's Center. Museum of China (01), 61-66.

Li Keding (2019). The Late Qing Dynasty Fengyunlu · Wuxu Reform. Henan Literature and Art Publishing House.2019.01

Liang Jisheng. (1986). A Brief History of the Old China Museum. Museum of China (02),71-85

Loqin. (2010). Ethnomusicology, or Musical Anthropology: On the problem of translation and its "solution" and choice in disciplinary cognition. Music Research.2010 (03),67-71

Lozin. (2011). Introduction to the theory and method of Music Anthropology. Shanghai Conservatory of Music Press. March 2011.

Liu Yangjun.(2015). Dissemination of human culture in the form of musical art: A reunderstanding of anthropological theories and methods of music. Hundred of Arts (S1),234-236. doi:CNKI:SUN:YSBJ.0.2015-S1-072.

Luo Jing, Zhang Yana.(2021). Integration of museums and schools to "light up" the future of museum resources: An interview with Luo Jing, Director of the Department of Museums and Social Cultural Relics of the State Administration of Cultural Heritage. Museum (01),6-9.

Lai Qinjiang.(2019). Research on the cooperation mode of local art colleges and universities: A case study of School of Fine Arts of Jiangnan University. Coal Higher Education (01),57-60.

Li Jun (2012). The development and utilization of curriculum resources (northeast normal university, PhD thesis).
<https://kns.cnki.net/KCMS/detail/detail.aspx?dbname=CDFD1214&filename=1013142170.nh>

Liu Yanling.(2011). Investigation and Research on contemporary Jingdezhen porcelain Musical Instruments (Master's thesis, Jingdezhen Ceramic

- Institute).<https://kns.cnki.net/KCMS/detail/detail.aspx?dbname=CMFD2011&filename=1011103231.nh>
- Li Xiaoyi.(2013). The "Second classroom" of music education: The value of Museum Education in basic music Education. *Popular Literature and Art* (06),255-256. Ministry of Education of the People's Republic of China, <http://www.moe.gov.cn/>
- Meaning of porcelain music. Baidu encyclopedia. <https://baike.baidu.com/>
- Music Curriculum Standards for Compulsory Education (2011 Edition), 2012, P: 35 Beijing Normal University Press, 2012 edition, 35 pages
- Ministry of Education of the People's Republic of China, <http://www.moe.gov.cn/>
- National Bureau of Statistics of the People's Republic of China. Data query. <http://www.stats.gov.cn/>
- National University Museum Education Alliance. (2014). Exploring university museums. Published by Shanghai Jiao Tong University Press. First edition November 2014, second edition November 2018.
- Opinions on Using Museum Resources to Carry out Primary and Secondary Education and Teaching <http://www.moe.gov.cn/>
- Qin Taiming. (2006). On the history and innovation of Xunzi School in ancient times. *Journal of Quanzhou Normal University* (05), 107-110.doi: 10.16125 / j.cnki.1009-8224.2006.05.018.
- Shi Yin. (1994). What is the oldest musical instrument? -- earthen drum, bone flute, Xun. *Music Education in China* (03).
- Shi Xiaoyi. (2017). Public education museum studies, the model of "GuanJiao cooperation" in national art museum of China, for example. (a master's degree thesis, central academy of fine arts). <https://kns.cnki.net/KCMS/detail/detail.aspx?dbname=CMFD201702&filename=1017182230.nh>
- Song Xian. (2016). Research on Cooperation mechanism between Museums and schools in China (Ph. D. Dissertation, East China Normal University). <https://kns.cnki.net/KCMS/detail/detail.aspx?dbname=CDFD1214&filename=1014318329.nh>
- Shan Jixiang. (2019). Thoughts on Museums in a broad sense. Tianjin University Press.

December 2019.

- Shao Jimei. (1997). A wonderful work in the music world -- A discussion of ancient and Modern ceramic instruments. *Teacher Expo: Last ten days* (2), 1.
- Song Fang, Song Qun leopard. (2008). A little about the historical development and present situation of ceramic instrument. *Journal of pipe* (4), 119-121. The doi: 10.19321 / j.carol carroll nki GZXK. 2008.04.026.
- Shan Jixiang (2019). *Thoughts on Museums in a Broad Sense*. Tianjin University Press. 2019.12:86-89
- State Council Client, <http://app.www.gov.cn/>
- Tong Zhongliang. (1992). The sound hole design of Jiahu bone flute in Wuyang and the characteristics of court tone. *Chinese Musicology* (03), 43-51.doi: 10.14113 / j.cnki.cn11-1316 / j.1992.03.005.
- Tan Ting. (2022). Music anthropological perspective of the theory and method. *The yellow* (23), 168-171. The doi: 10.19340 / j.carol carroll nki HHZS. 2022.23.043.
- The Goliath. *On Cooperation between Museums and Schools: Developing New Partnerships*.(2017) *National Museum of China* (02), 55-64.
- Tu Ruiming.(2021). *Light of Ancient Porcelain*. Hunan Fine Arts Publishing House. July 2021.
- Wang, R. (2018). Research on the aesthetic value of pottery at Hemudu Site. *Ceramic Research*(3), 4-7. doi:10.16649/j.cnki.36-1136/tq.2018.03.003.
- Wu, J. (2015). A study on the unbalanced development of ancient instrumental music between North and South -- taking Wuyang Bone Flute and Yuyao Bone Whistle as examples. *Music Time and Space*(15), 64.
- Wang Xiup. (2009). *Overview of bronze Musical Instruments unearthed in Shang Dynasty* 3. Anyang Normal University, chief editor of Chinese Indian Culture Association. *On Xia, Shang and Zhou Civilization -- Geography and Geography :110 years of Review and Prospect -- Proceedings of Professor Wang Yuxin's International Seminar for Teachers and Friends* (pp. 414-419). China Social Sciences Press.
- Wang Le. (2015). *Cooperation-university research* (Doctoral Dissertation, Central China Normal University).
- <https://kns.cnki.net/KCMS/detail/detail.aspx?dbname=CDFDLAST2016&filename=101544>

7710.nh

- Wang Jian, Li Changhai.(2002). A Brief talk on ancient ceramic Musical Instruments in China. *Ceramic Science and Art* (05),37-46. doi:CNKI:SUN:TCGC.0.2002-05-013.
- Wang Menglu, Guo Shan.(2016). Research on the development of Museum art education. *Art Education* (09), 290-292.
- Xiao Jigen. (2007). A wonderful work in the music world. *Musical Instruments* (04),81.
- Xu Jian. (2016). *The History of Museums in early China as a History of Ideas*. Beijing: Science Press.2016.
- Xiao Jigen.(2007). Wonderful porcelain music solo show. *Musical Instruments* (04),81. doi:CNKI:SUN:YIQI.0.2007-04-031.
- Xue Guo.(2017). A study on "New model of Museum-school cooperation" between museums and art majors: A case study of Cultural and creative design of Xinhai Revolution Museum. *Art Review* (10),162-164.
- Yu Fang. (2009). Discussion on the musical culture trend of Women's 17 Porcelain Studio. *Chinese Ceramics* (08),50-52.
- Yu Fang. (2009). Carry forward national traditional culture and let porcelain music into music class. *Journal of Jingdezhen Higher College* (03),112-113.
- Yu Fang. (2021). The development of jingdezhen ceramic Musical Instruments were reviewed. *China ceramics* (6), 101-106. The doi: 10.16521 / j.carol carroll nki. Issn 1001-9642.2021.06.014.
- Yang Dandan, Chuang Hongzhang *Museum Education New Shimin*. Beijing: Cultural Relics Publishing House, 2009.
- Zheng Deyuan.(1994). Classification System of Musical Instruments. *Chinese Musicology* (04). doi:CNKI:SUN:ZYYX.0.1994-04-008.[11] Zheng Zuxiang. (2008). *History of Ancient Chinese Music*. Higher Education Press.2008-05-01
- Zeng Suijin, Feng Ling, Li Silu. (2018). *A Brief History of Chinese Music*. Eastern Publishing Center 2018 edition.
- Zhang Zhaofu. (1988). Ceramic Musical Instruments -- a Chinese masterpiece [J]. *Musical Instruments* (06),28.
- Zheng Jinghua. (2013). Research on the performance status and development countermeasures of Jingdezhen porcelain Musical Instruments. *Journal of*

- Jingdezhen Higher College (01),112-114.
- Zou Jiequn. (2010). A brief discussion on several phonemes affecting the musical function of ceramic instruments. *China Ceramics* (04),56-58+61.
- Zhang Xianqing. (2016). The Culture of Objects: Reflections on early field collection by Chinese scholars. *Journal of Ethnography* (01),1-7+93-94.
- Zhou Jingjing. (2022). On the construction of a new model of daily object learning from museum theory. *Fudan Journal (Social Sciences Edition)*(06),144-157.
doi:CNKI:SUN:FDDX.0.2022-06-015.
- Zhang Zhaofu.(1998). Ceramic Musical Instruments -- a Chinese rarity. *Musical Instruments* (06),
- Zhang Xianqing (2016). The Culture of Objects: Reflections on Chinese scholars' early field collection [J]. *Journal of Nationalities*.2016 (1).
- Zheng Yi (2016). *Research on Museum Educational Activities I* Fudan University Press, 2016.
- Zhang Zhentao (2022). *Xiangtang -- A glimpse of the Music Museum*. Shanghai Music Publishing House. May 2022.



ภาคผนวก



ภาคผนวก ก
เครื่องมือการวิจัย

**แบบสัมภาษณ์งานวิจัยหัวข้อ จากดินเหนียวสู่เครื่องลายคราม: บทบาทของสถาบันการศึกษาและพิพิธภัณฑ์
ชุมชนในการสืบต่อวัฒนธรรมดนตรีเซรามิกเมืองจันทบุรี**

แบบสัมภาษณ์ผู้ทำงานด้านเครื่องดนตรีเซรามิกและผู้เชี่ยวชาญด้านดนตรี
1. ประวัติศาสตร์การพัฒนาวัฒนธรรม ดนตรีเซรามิกเป็นอย่างไร
2. วัฒนธรรมดนตรีเซรามิกมีการเปลี่ยนแปลงอย่างไรบ้างในช่วงที่ผ่านมา
3. สถานการณ์ปัจจุบันของการศึกษาวัฒนธรรมดนตรีเซรามิกเป็นอย่างไร
4. คุณคิดอย่างไรกับบทบาทของดนตรี เซรามิกที่ครูดนตรีนำมาใช้ในการ สอนดนตรี
5. คุณคิดว่าจำเป็นต้องเรียนเครื่องดนตรีเซรามิกในฐานะวัฒนธรรมดั้งเดิมของจันทบุรีหรือไม่ เพราะเหตุใด
6. คุณเคยสอนความรู้ด้านดนตรีเกี่ยวกับดนตรีเซรามิกหรือนำเครื่องดนตรีเซรามิกในห้องเรียน (หรือในการศึกษาพิพิธภัณฑ์) อย่างไร
7. คุณคิดว่าความหมายและการเปลี่ยนแปลงของนักเรียนที่เรียนดนตรี เซรามิกผ่านรูปแบบ “การร่วมมือระหว่างพิพิธภัณฑ์และโรงเรียน” มีอะไรบ้าง
8. ในฐานะผู้ทำงานด้านดนตรี คุณจะทำอย่างไรในการส่งเสริม “การร่วมมือระหว่างพิพิธภัณฑ์กับ โรงเรียน”

แบบสัมภาษณ์ผู้ผลิตดนตรีเซรามิกและนักแต่งเพลง	
1. ขอให้คุณเล่าถึงความเข้าใจของคุณที่มีต่อวัฒนธรรมดนตรีเซรามิกได้ไหม	
2. สถานการณ์ปัจจุบันของการสืบทอดวัฒนธรรมดนตรีเซรามิกเป็นอย่างไร	
3. ขอให้คุณเล่าถึงการเปลี่ยนแปลงและนวัตกรรมในเพลงของดนตรีเซรามิก	
4. ขอให้คุณเล่าถึงปัญหาในการสร้างเครื่องดนตรีเซรามิกและเพลงได้ไหม	
5. ในฐานะกลุ่มทางสังคม คุณจะส่งเสริมวัฒนธรรมดนตรีเซรามิกในเมืองจิ้งเต๋อเงินอย่างไร	
6. คุณมีส่วนร่วมในการสืบทอดและพัฒนาวัฒนธรรมดนตรีเซรามิก อยางไร	
7. วัตถุประสงค์ของคุณในการสร้างสรรค์และนวัตกรรมเครื่องดนตรี เซรามิกต่อไปควรพัฒนาด้านใด และพัฒนาต่ออย่างไร	
8. คุณคาดหวังว่าจะมีส่วนร่วมแก้ไขปัญหาเหล่านั้นอย่างไร	

แบบสัมภาษณ์เจ้าหน้าที่พิพิธภัณฑสถานและผู้ทำงานในหน่วยงานรัฐบาลที่เกี่ยวข้อง
1. คุณคิดอย่างไรกับความร่วมมือ ระหว่างพิพิธภัณฑสถานกับโรงเรียน พูดถึงความเข้าใจที่มีต่อรูปแบบ “การร่วมมือระหว่างพิพิธภัณฑสถานกับโรงเรียน”
2. คุณคิดว่าการร่วมมือระหว่างพิพิธภัณฑสถานกับโรงเรียน สามารถให้ความช่วยเหลือด้านความรู้แก่นักเรียนได้มากน้อยเพียงใด
3. คุณคิดว่าการร่วมมือระหว่างพิพิธภัณฑสถานกับโรงเรียนจะทำให้การสอน (งาน) ของคุณดีขึ้นได้หรือไม่ เพราะเหตุใด
4. หน่วยงานรัฐบาลที่เกี่ยวข้องมีมาตรฐานการคุ้มครองดนตรีท้องถิ่น (ดนตรีเซรามิก) อะไรบ้าง
5. คุณคิดว่าจำเป็นต้องเรียนดนตรีเซรามิกในฐานะวัฒนธรรมดั้งเดิมของจังหวัดหรือไม่ เพราะเหตุใด
6. คุณมีแผนการอะไรบ้างสำหรับรูปแบบการร่วมมือระหว่าง พิพิธภัณฑสถานกับโรงเรียนในอนาคต
7. วิธีการจัดการรูปแบบการร่วมมือระหว่างพิพิธภัณฑสถานกับโรงเรียนมีอะไรบ้าง
8. คุณมีข้อเสนอแนะอย่างไรสำหรับรูปแบบการร่วมมือระหว่างพิพิธภัณฑสถานกับโรงเรียน

แบบสอบถามงานวิจัยหัวข้อ จากดินเหนียวสู่เครื่องลายคราม: บทบาทของสถาบันการศึกษาและพิพิธภัณฑ์
ชุมชนในการสืบทอดวัฒนธรรมดนตรีเซรามิกเมืองจันทบุรี

ส่วนที่ 1 ข้อมูลพื้นฐาน	
1. เพศของคุณ	() เพศชาย () เพศหญิง
2. สัญชาติของคุณ	() ประเทศจีน () อื่น ๆ (โปรดระบุ): _____
3. คุณอายุเท่าไร	() อายุต่ำกว่า 18 ปี () อายุ 18-30 ปี () อายุ 31-40 ปี () อายุ 41-50 ปี () อายุ 50-60 ปี () อายุมากกว่า 60 ปี
4. การศึกษาสูงสุดของคุณ	() ต่ำกว่ามัธยมตอนปลาย () มัธยมตอนปลาย () อนุปริญญา () ปริญญาตรี () สูงกว่าปริญญาตรี () ปฏิเสธที่จะตอบ
5. อาชีพของคุณ	() เจ้าหน้าที่หน่วยงานของรัฐ พนักงานรัฐวิสาหกิจ () พนักงานบริษัทเอกชน เจ้าหน้าที่องค์การนอกภาครัฐ () ทำงานในอุตสาหกรรมบริการหรือค้าขาย () ทำงานในอุตสาหกรรมการผลิต () ทหาร () นักศึกษา () อาชีพอิสระ () อื่น ๆ (โปรดระบุ): _____

<p>6. คุณเรียนวิชาเอกอะไร</p> <p>() ศิลปศาสตร์ () วิทยาศาสตร์ () ศิลปะ () ภาษาต่างประเทศ</p>
<p>ส่วนที่ 2 ข้อประเด็นคำถาม</p>
<p>1. คุณรู้จักเครื่องดนตรีเซรามิกจิ่งเต๋อเจิ้นหรือไม่?</p> <p>() ไม่เข้าใจเลย () ไม่ค่อยรู้จัก () มีความเข้าใจในระดับหนึ่ง () เข้าใจอย่างถ่องแท้</p> <p>2. คุณสามารถแยกแยะเครื่องดนตรีเซรามิกจิ่งเต๋อเจิ้นได้หรือไม่</p> <p>() ไม่สามารถแยกแยะได้เลย () สามารถแยกแยะได้บางอย่าง () สามารถแยกแยะได้ทั้งหมด</p> <p>3. คุณเรียนรู้ดนตรีเซรามิกจากที่ไหน (เลือกได้หลายข้อ)</p> <p>() โรงเรียน/มหาวิทยาลัย</p> <p>() สื่อดั้งเดิม เช่น โทรทัศน์ วิทยุและนิตยสาร</p> <p>() WeChat Weibo Xiaohongshu และแพลตฟอร์มอินเทอร์เน็ตอื่น ๆ</p> <p>() bilibili Douyin Weishi และแพลตฟอร์มวิดีโออื่น ๆ</p> <p>() การแชร์จากญาติและเพื่อน</p> <p>() อื่น ๆ (โปรดระบุ): _____</p> <p>4. คุณสามารถเล่นเครื่องดนตรีเซรามิกได้หรือไม่</p> <p>() เล่นไม่เป็น () เล่นได้แค่พื้นฐาน</p> <p>() สามารถเล่นเครื่องดนตรีเซรามิกได้บางอย่าง () สามารถเล่นเครื่องดนตรีเซรามิกได้ทั้งหมด</p>

5. คุณเคยมีประสบการณ์ในการเยี่ยมชมการแสดงดนตรีเซรามิกหรือไม่ คุณเลือกเองหรือไม่

() ไม่เคย ไม่สนใจ () เคย แต่ไม่ได้เลือกเอง () เคย เลือกการเยี่ยมชมเอง

6. อะไรคือเหตุผลที่ทำให้คุณเลือกที่จะเยี่ยมชมการแสดงดนตรีเซรามิก (เลือกได้หลายข้อ)

() เพิ่มความรู้และเรียนรู้ศิลปะท้องถิ่น

() มีงานศิลปะวางขาย

() เหมาะสำหรับการท่องเที่ยว

() เหมาะสำหรับครอบครัวไปเยี่ยมชม

() ความต้องการทางวิชาการหรือความต้องการทางการงานหน้าที่

() ชื่นชมวัฒนธรรมและศิลปะ เพื่อตอบสนองความชอบส่วนตัว

() อื่น ๆ (โปรดระบุ): _____

7. มหาวิทยาลัยของคุณเคยพาคุณไปที่พิพิธภัณฑ์เพื่อเยี่ยมชมประวัติศาสตร์และวัฒนธรรมเซรามิกตั้งแต่เงินหรือไม่

() ไม่เคย () เคยไปครั้งหนึ่งหรือสองครั้ง () ไปบ่อย

8. หากมหาวิทยาลัยของคุณเปิดสอนวิชาเลือกดนตรีเซรามิก คุณจะเรียนไหม

() เรียน () ไม่เรียน () ขึ้นอยู่กับประสบการณ์

9. มหาวิทยาลัยของคุณเคยจัดงาน “พิพิธภัณฑ์เข้าสู่มหาวิทยาลัย” หรือไม่

() ไม่รู้ () ไม่เคย () มี แต่ไม่บ่อย () จัดขึ้นเป็นประจำ

10. คุณต้องการใช้ช่องทางใดในการเรียนรู้ความรู้ด้านดนตรีเซรามิก

() สื่อดั้งเดิม เช่นโทรทัศน์ วิทยุ นิตยสาร ฯลฯ

() นิทรรศการในพิพิธภัณฑ์

() หลักสูตรดนตรีเซรามิกในมหาวิทยาลัย

() อื่น ๆ (โปรดระบุ): _____

11. คุณจะเข้าร่วมในกิจกรรม “การร่วมมือระหว่างพิพิธภัณฑ์และมหาวิทยาลัย” หรือไม่

() จะเข้าร่วม

() จะไม่เข้าร่วม

() ไม่แน่ใจ

12. คุณสนใจข้อมูลประเภทใดมากกว่ากัน (เลือกได้หลายข้อ)

() ลักษณะทางวัฒนธรรมของดนตรีเซรามิก

() ประสบการณ์การเล่นดนตรีเซรามิก

() สัมผัสกับศิลปะในนิทรรศการของพิพิธภัณฑ์

() ความสนุกทางศิลปะของกิจกรรมมหาวิทยาลัย

() ประสบการณ์เชิงโต้ตอบของ “การร่วมมือระหว่างพิพิธภัณฑ์และมหาวิทยาลัย”

() อื่น ๆ (โปรดระบุ): _____

13. คุณคาดหวังอะไรจาก “การร่วมมือระหว่างพิพิธภัณฑ์และมหาวิทยาลัย” (เลือกได้หลายข้อ)

() เรียนรู้ความรู้ในด้านใดด้านหนึ่ง

() เข้าใจสามัญสำนึกบางอย่าง

() การมีส่วนร่วมในกิจกรรมหรือโครงการ

() ผ่อนคลาย

() การจัดนิทรรศการ

() ได้รับแรงบันดาลใจ

() เรียนรู้วัฒนธรรมท้องถิ่น

() อื่น ๆ (โปรดระบุ): _____

14. คุณมีข้อเสนอแนะหรือความคิดเห็นใด ๆ สำหรับการพัฒนาหรือการสร้างเครื่องดนตรีเซรามิกหรือไม่



ภาคผนวก ข
เอกสารราชการ



เลขที่ IRB4-163/2566

เอกสารรับรองผลการพิจารณาจริยธรรมการวิจัยในมนุษย์
มหาวิทยาลัยบูรพา

คณะกรรมการพิจารณาจริยธรรมการวิจัยในมนุษย์ มหาวิทยาลัยบูรพา ได้พิจารณาโครงการวิจัย

รหัสโครงการวิจัย: G-HU 134/2566

โครงการวิจัยเรื่อง: จากดินเหนียวสู่เครื่องลายคราม: บทบาทของสถาบันการศึกษาและพิพิธภัณฑ์ชุมชนในการสืบทอดวัฒนธรรมดนตรีเซรามิกเมืองจันทบุรี

หัวหน้าโครงการวิจัย: MISSJING CHEN

หน่วยงานที่สังกัด: คณะศิลปกรรมศาสตร์

อาจารย์ที่ปรึกษาโครงการหลัก (งานนิพนธ์/วิทยานิพนธ์/ดุษฎีนิพนธ์):

อาจารย์ ดร.ชูศักดิ์ สุวิมลเสถียร หน่วยงานที่สังกัด: คณะศิลปกรรมศาสตร์

วิธีทบทวน: Exemption Expedited Full board

คณะกรรมการพิจารณาจริยธรรมการวิจัยในมนุษย์ มหาวิทยาลัยบูรพา ได้พิจารณาแล้วเห็นว่า โครงการวิจัยดังกล่าวเป็นไปตามหลักการของจริยธรรมการวิจัยในมนุษย์ โดยที่ผู้วิจัยเคารพสิทธิและศักดิ์ศรีในความเป็นมนุษย์ ไม่มีการล่วงละเมิดสิทธิ สวัสดิภาพ และไม่ก่อให้เกิดอันตรายแก่ตัวอย่างการวิจัยและผู้เข้าร่วมโครงการวิจัย

จึงเห็นสมควรให้ดำเนินการวิจัยในขอบข่ายของโครงการวิจัยที่เสนอได้ (ดูตามเอกสารตรวจสอบ)

- | | |
|--|---|
| 1. แบบเสนอเพื่อขอรับการพิจารณาจริยธรรมการวิจัยในมนุษย์ | ฉบับที่ 1 วันที่ 14 เดือน พฤษภาคม พ.ศ. 2566 |
| 2. โครงการวิจัยฉบับภาษาไทย | ฉบับที่ 1 วันที่ 14 เดือน พฤษภาคม พ.ศ. 2566 |
| 3. เอกสารชี้แจงผู้เข้าร่วมโครงการวิจัย | ฉบับที่ 1 วันที่ 10 เดือน พฤษภาคม พ.ศ. 2566 |
| 4. เอกสารแสดงความยินยอมของผู้เข้าร่วมโครงการวิจัย | ฉบับที่ 1 วันที่ 10 เดือน พฤษภาคม พ.ศ. 2566 |
| 5. แบบเก็บรวบรวมข้อมูล เช่น แบบบันทึกข้อมูล (Data Collection Form) แบบสอบถาม หรือสัมภาษณ์ หรืออื่น ๆ ที่เกี่ยวข้อง | ฉบับที่ 1 วันที่ 14 เดือน พฤษภาคม พ.ศ. 2566 |
| 6. เอกสารอื่น ๆ (ถ้ามี) | ฉบับที่ - วันที่ - เดือน - พ.ศ. - |

วันที่รับรอง : วันที่ 6 เดือน กรกฎาคม พ.ศ. 2566

วันที่หมดอายุ : วันที่ 6 เดือน กรกฎาคม พ.ศ. 2567

(ดร.พิมลพรรณ เลิศล้ำ)

ประธานคณะกรรมการพิจารณาจริยธรรมการวิจัยในมนุษย์ มหาวิทยาลัยบูรพา
สำหรับโครงการวิจัย ระดับบัณฑิตศึกษา และระดับปริญญาตรี
ชุดที่ 4 (กลุ่มมนุษยศาสตร์และสังคมศาสตร์)

**หมายเหตุ การรับรองนี้มีรายละเอียดตามที่ระบุไว้ด้านหลังเอกสารรับรอง **



Journal of Roi Kaensarn Academi

Modern Learning Development Centre

Modern Learning Development Co.,Ltd. 141 Village No.6 Banchai Sub-district, Ban Dung District, Udon Thani, Thailand, 41190

Phone number. +6694-7095636 ID Line. teekapko

Date : August 13, 2023

Acceptance Letter

Dear Author (S) : Chen jing, Chusak suvimolstien and Jantana khochprasert

Paper ID : 661229

PaperTitle : Jiangxi Folk Songs: From Cultural Clues of Ceramic Music to Cultural Management

This is to enlighten you that above manuscript reviewed and appraised by the review committee member of Journal of Roi Kaensarn Academi by 3 assessors and it is accepted for the purpose of publication in Journal of Roi Kaensarn Academi at Group 1 of Thai journal citation Index Centre (TCI) with ISSN 2697-5033 (Online) Volume 8 Issue 12 December 2023 that will be available at <https://so02.tci-thaijo.org/index.php/JRKSA/index>

Sincerely

Dr. Teedanai Kapko

Editor Journal of Roi Kaensarn Academi



ภาคผนวก ค

สิทธิบัตรสำหรับ “อุปกรณ์ระบุตำแหน่งสำหรับการประมวลผลกู่เจิงเซรามิก”

สิทธิบัตรสำหรับ “อุปกรณ์ระบุตำแหน่งสำหรับการประมวลผลสัญญาณเชิงเซรามิก”



国家知识产权局

335000

江西省鹰潭市信江新区信江大市场 A7、A8 组团西侧沿街一层 鹰潭市智坤专利代理事务所(普通合伙)
李水娣(07016226710)

发文日:

2023年08月07日



申请号: 202322105295.6

发文序号: 2023080701221630

专利申请受理通知书

根据专利法第 28 条及其实施细则第 38 条、第 39 条的规定, 申请人提出的专利申请已由国家知识产权局受理。现将确定的申请号、申请日等信息通知如下:

申请号: 202322105295.6
申请日: 2023 年 08 月 07 日
申请人: 江西师范高等专科学校
发明人: 陈静, 黄宏书, 张塔娜
发明创造名称: 一种瓷古筝加工定位装置
经核实, 国家知识产权局确认收到文件如下:
权利要求书 1 份 2 页, 权利要求项数: 8 项
说明书 1 份 6 页
说明书附图 1 份 3 页
说明书摘要 1 份 1 页
摘要附图 1 份 1 页
专利代理委托书 1 份 2 页
实用新型专利请求书 1 份 4 页
申请方案卷号: P04766

提示:

1. 申请人收到专利申请受理通知书之后, 认为其记载的内容与申请人所提交的相应内容不一致时, 可以向国家知识产权局请求更正。
2. 申请人收到专利申请受理通知书之后, 再向国家知识产权局办理各种手续时, 均应当准确、清晰地写明申请号。

审查员: 自动受理
联系电话: 010-62356655

审查部门: 初审及流程管理部



200101 纸质申请, 回函请寄: 100088 北京市海淀区蓟门桥西土城路 6 号 国家知识产权局专利局受理处收
2022.10 电子申请, 应当通过专利业务办理系统以电子文件形式提交相关文件。除另有规定外, 以纸质等其他形式提交的文件视为未提交。

ประกาศการยื่นคำขอรับสิทธิบัตร

ตามมาตรา 28 ของกฎหมายสิทธิบัตร และมาตรา 38 และมาตรา 39 ของข้อบังคับการดำเนินการ ยื่นคำขอรับสิทธิบัตรที่ยื่นโดยผู้ยื่นคำขอได้รับการยอมรับจากกรมทรัพย์สินทางปัญญาของรัฐ โดยหมายเลขคำร้อง วันที่ยื่นคำร้อง และข้อมูลอื่น ๆ มีดังนี้:

หมายเลขคำร้อง: 2023221052956

วันที่ยื่นคำร้อง: 7 สิงหาคม พ.ศ. 2566

ผู้ยื่นคำร้อง: Jiangxi Teachers College

ผู้ประดิษฐ์: Chen Jing, Huang Hongshu, Zhang Tana

ชื่อสิ่งประดิษฐ์: อุปกรณ์ระบุตำแหน่งสำหรับการประมวลผลเสียงจากการกดและตีคีย์บอร์ด

มิก

หลังจากการตรวจสอบ กรมทรัพย์สินทางปัญญาของสาธารณรัฐประชาชนจีนได้ยืนยันการรับเอกสารดังต่อไปนี้:

คำขอรับสิทธิบัตร 1 ฉบับ 2 หน้า จำนวนคำขอรับสิทธิบัตร 8 รายการ

คู่มือการใช้งาน 1 ฉบับ 6 หน้า

คู่มือการใช้งานพร้อมภาพประกอบ 1 ฉบับ 3 หน้า

บทคัดย่อคู่มือการใช้งาน 1 ฉบับ 1 หน้า

บทคัดย่อพร้อมภาพประกอบ 1 ฉบับ 1 หน้า

หนังสือมอบอำนาจ 1 ฉบับ 2 หน้า

คำร้องขอสิทธิบัตรแบบธรรมดาประโยชน์ 1 ฉบับ 4 หน้า

หมายเลขลำดับของการยื่นคำร้อง: P04766

หมายเหตุ:

1. หลังจากที่ผู้ยื่นคำร้องได้รับหนังสือแจ้งการรับคำขอรับสิทธิบัตรแล้ว หากพบว่าเนื้อหาที่ปรากฏในหนังสือไม่สอดคล้องกับเนื้อหาที่ผู้ยื่นคำร้องได้ส่งให้กรมทรัพย์สินทางปัญญา ผู้ยื่นคำร้องสามารถขอแก้ไขจากกรมทรัพย์สินทางปัญญาของรัฐได้

2. หลังจากที่ผู้ยื่นคำร้องได้รับหนังสือแจ้งการรับคำขอรับสิทธิบัตรแล้ว ขณะดำเนินการตามระเบียบขั้นตอนของกรมทรัพย์สินทางปัญญาแห่งรัฐ ผู้ยื่นคำร้องจะต้องระบุหมายเลขคำร้องให้ชัดเจน และถูกต้อง

ผู้ตรวจสอบ: ระบบอัตโนมัติ

แผนกตรวจสอบ: แผนกตรวจสอบเบื้องต้นและการจัดการ

กระบวนการ

หมายเลขติดต่อ: 010-62356655





ภาคผนวก ง

ประกาศโครงการการวางแผนงานด้านศิลปะและวัฒนธรรมประจำมณฑล
เจียงซี

江西省文化艺术科学 规划领导小组办公室

赣文艺规〔2021〕3号

关于印发 2021 年度江西省文化艺术科学 规划一般项目立项名单的通知

各有关单位：

2021 年度江西省文化艺术科学规划一般项目已完成专家评审、网上公示等程序，经江西省文化艺术科学规划领导小组批准，现印发立项名单。

请各有关单位严格按照江西省文化艺术科学规划项目有关

ประกาศโครงการการวางแผนงานด้านศิลปะและวัฒนธรรมประจำปีงบประมาณ 2565

要求做好日常管理工作，督促项目负责人认真开展课题研究，按期完成研究任务。

特此通知。

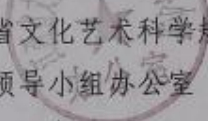
江西省文化艺术科学规划
领导小组办公室
2021年8月24日

江西省文化和旅游厅办公室

2021年8月24日印发

ประกาศโครงการวางแผนงานด้านศิลปะและวัฒนธรรมประจำมณฑลเจียงซี (ต่อ)

2021年江西省文化艺术科学规划一般项目立项名单

项目编号	学科分类	项目名称	项目负责人	责任单位
YG2021019	音乐研究	“馆校合作”新模式，助力盛乐传承与发展	陈静	江西师范高等专科学校
YG2021102	文化遗产研究	元代龙虎宗道士诗人群研究	聂江亮	江西师范高等专科学校

ประกาศโครงการการวางแผนงานด้านศิลปะและวัฒนธรรมประจำมณฑลเจียงซี (ต่อ)



ภาคผนวก จ

แผนการดำเนินงานความร่วมมือระหว่างมหาวิทยาลัยและพิพิธภัณฑ์

แผนการดำเนินงานความร่วมมือระหว่างมหาวิทยาลัยและพิพิธภัณฑ์

เมื่อไม่นานมานี้ กระทรวงศึกษาธิการและหน่วยงานบริหารโบราณวัตถุทางวัฒนธรรมของ รัฐได้ร่วมมือกันออก “ความคิดเห็นเกี่ยวกับการใช้ทรัพยากรเพื่อพัฒนาทางการศึกษาและการสอนใน ระดับประถมศึกษาและระดับมัธยมศึกษา” เพื่อเป็นแนวทางที่ชัดเจนสำหรับมหาวิทยาลัยในการใช้ ทรัพยากรพิพิธภัณฑ์เพื่อการศึกษาและการสอน ปรับปรุงกลไกความร่วมมือระหว่างสถาบันการศึกษา และพิพิธภัณฑ์ ส่งเสริมการบูรณาการทรัพยากรพิพิธภัณฑ์เข้ากับระบบการศึกษา และการปรับปรุง ผลการเรียนรู้ของนักเรียนในการใช้งานพิพิธภัณฑ์

เพื่อตอบสนองต่อเสียงเรียกร้อง ขยายขอบเขตของความร่วมมือเชิงลึกระหว่าง มหาวิทยาลัยและพิพิธภัณฑ์ โดยเน้นไปที่นักศึกษาระดับมหาวิทยาลัย นักเรียนระดับมัธยมศึกษาและ นักเรียนระดับประถมศึกษา พัฒนาทรัพยากรพิพิธภัณฑ์ เปิดหลักสูตรพิพิธภัณฑ์ และส่งเสริมการ พัฒนาอย่างรอบด้านของนักเรียน แผนการดำเนินงานในปัจจุบันมีดังต่อไปนี้

1. การวางแผนการจัดนิทรรศการพิเศษที่เหมาะสมสำหรับนักศึกษาระดับมหาวิทยาลัย นักเรียนระดับมัธยมศึกษาและนักเรียนระดับประถมศึกษา จัดบรรยายโดยภัณฑารักษ์และ มัคคุเทศก์ผู้เชี่ยวชาญอย่างสม่ำเสมอ

2. ออกแบบนิทรรศการเคลื่อนที่ที่เหมาะสมกับการเข้าสู่มหาวิทยาลัยและระดับล่าง ดำเนินกิจกรรมด้วยนักการศึกษา

3. การฝึกอบรมอาจารย์

(1) จัดผู้เชี่ยวชาญด้านการสอนและจิตวิทยาการศึกษาฝึกอบรมมัคคุเทศก์ให้คุ้นเคยกับ ลักษณะเด่นของการเรียนรู้ของเยาวชน เพื่อดำเนินกิจกรรมด้านการศึกษาให้ดียิ่งขึ้น

(2) ดุษฎีบัณฑิตกิตติมศักดิ์ทางวัฒนธรรมและวิชาเอกด้านการศึกษาเพื่อมาฝึกงาน หรือบริการอาสาสมัครในแผนกสังคมของพิพิธภัณฑ์ มีส่วนร่วมในการวางแผนงานและการพัฒนา หลักสูตร

(3) เสริมสร้างการแลกเปลี่ยนและความร่วมมือระหว่างนักการศึกษาพิพิธภัณฑ์และ อาจารย์ในมหาวิทยาลัย และดำเนินการศึกษาของอาจารย์ (ให้อาจารย์มหาวิทยาลัยเดินทางมาที่ พิพิธภัณฑ์เพื่อฝึกอบรมระยะสั้นและให้บริการด้วยความสมัครใจ นักการศึกษาเดินทางไป มหาวิทยาลัยเพื่อฝึกงานระยะสั้น) ห้องเรียนที่มีอาจารย์สองท่าน (บูรณาการหลักสูตรของ มหาวิทยาลัยและทรัพยากรพิพิธภัณฑ์ อาจารย์และนักศึกษาร่วมกันวางแผนสอนและหารือ ร่วมกันเกี่ยวกับกิจกรรมต่าง ๆ)

4. การวิจัยและการพัฒนาหลักสูตรพิพิธภัณฑ์เข้าสู่มหาวิทยาลัย

ตามลักษณะเด่นของแต่ละช่วงวัย การพัฒนาหลักสูตรที่เกี่ยวข้องกับเรื่องราวของดนตรี เซรามิก งานหัตถกรรม รูปทรงของเครื่องดนตรี และประวัติศาสตร์ สำหรับระดับชั้นประถมศึกษาเพิ่มความสนุกสนานและเรื่องราว เพื่อช่วยให้นักเรียนเข้าใจเนื้อหาพื้นฐานและภูมิหลังที่เกี่ยวข้อง สำหรับระดับชั้นมัธยมศึกษาตอนต้นแสดงถึงการปฏิบัติจริงและประสบการณ์ เพื่อให้นักเรียนเข้าใจแนวคิดพื้นฐาน สำหรับระดับชั้นมัธยมศึกษาตอนปลาย แสดงถึงการสำรวจและการวิจัย เพื่อแนะนำให้นักเรียนแสดงแนวคิดและความคิดอย่างลึกซึ้ง

5. วิธีการเรียนรู้พิพิธภัณฑ์เชิงนวัตกรรม

- (1) เขียนคำอธิบายที่ปรับให้เข้ากับลักษณะเด่นของนักเรียนชั้นประถมศึกษาและชั้นมัธยมศึกษา
- (2) จัดการบรรยายที่น่าสนใจ เพื่อให้การเรียนรู้สนุกสนานมากขึ้น
- (3) ออกแบบเกมสวมบทบาท เกมและการโต้ตอบอื่น ๆ เพื่อเพิ่มความรู้สึกของการมีส่วนร่วม
- (4) การปฏิบัติจริงที่เกี่ยวกับการผลิตเซรามิกเช่น การสร้างผลิตภัณฑ์สำเร็จรูป การลงสี และการขึ้นรูป
- (5) จัดทำคู่มือพิพิธภัณฑ์ แผนที่นำทาง ตัวช่วยในอ่าน สมุดพกพา แอนิเมชัน และสื่อการสอนอื่น ๆ

6. ลงนามข้อตกลงร่วมกันสร้างโรงเรียนและพิพิธภัณฑ์

โรงเรียนและพิพิธภัณฑ์เน้นไปที่หัวข้อการศึกษาสำหรับระดับประถมศึกษาและระดับมัธยมศึกษา วางแผนชุดนิทรรศการต้นฉบับ ดำเนินกิจกรรมด้านการศึกษาต่าง ๆ ออกแบบชุดหลักสูตรการศึกษา พัฒนาชุดผลิตภัณฑ์ทางวัฒนธรรม และการสร้างแบรนด์การศึกษาสำหรับเยาวชนของพิพิธภัณฑ์ที่ยอดเยี่ยม

7. การสร้างห้องเรียนที่สอง

- (1) ติดต่อกับโรงเรียนต่าง ๆ ในจังหวัดจันทบุรี มหาวิทยาลัย โรงเรียนมัธยมและโรงเรียนประถม เลือกเป้าหมายเพื่อดำเนินกิจกรรมการศึกษาในมหาวิทยาลัย
- (2) เปิดสอนหลักสูตรพิพิธภัณฑ์ในโรงเรียนประถมหลังเลิกเรียนเวลา 15:30
- (3) โรงเรียนมัธยมสามารถจัดหลักสูตรพิเศษและเปิดหลักสูตรพิพิธภัณฑ์ในโรงเรียน
- (4) มหาวิทยาลัยหารือเพื่อเพิ่มวิชาเลือก “ห้องเรียนที่สอง” เข้าไปในหลักสูตรของโรงเรียน เพื่อให้นักเรียนสามารถเลือกได้

8. การจัดให้นักเรียนมีการเยี่ยมชมเป็นประจำ

การใช้วันหยุด ปิดเทอมฤดูหนาวและฤดูร้อน และวันพักผ่อนเพื่อจัดระเบียบและแนะนำนักเรียนให้ไปเยี่ยมชมพิพิธภัณฑ์และดำเนินการเรียนรู้

9. สร้างกลไกเพื่อรับการตอบรับ

ทำหน้าที่สื่อสารกับโรงเรียนอย่างดี และติดตามความต้องการด้านการศึกษาของโรงเรียน และนักเรียนให้ทันเวลา รวมถึงประสบการณ์กิจกรรม การประเมินผลการเรียนรู้ การประเมินความพึงพอใจในการให้บริการ เป็นต้น

10. การจัดการความปลอดภัย

เสริมสร้างระบบการจัดการความปลอดภัยด้านการศึกษา วิจัยและจัดทำแผนด้านความปลอดภัย ซึ่งแจ้งความรับผิดชอบด้านการจัดการและข้อกำหนดของตำแหน่งงาน และดำเนินการฝึกอบรมด้านความปลอดภัยสำหรับบุคลากรทางการศึกษา





ภาคผนวก ฉ

ดนตรีเซรามิกเข้าสู่ชุมชน – กิจกรรมระบายสีเครื่องดนตรีพื้นเมือง

ดนตรีเซรามิกเข้าสู่ชุมชน - กิจกรรมระบายสีเครื่องดนตรีพื้นเมือง





ดนตรีเซรามิกเข้าสู่ชุมชน - กิจกรรมการบรรยายในหัวข้อดนตรีกับวัฒนธรรมพื้นเมือง โดย

Chen Jing

学术讲座 & 本土民歌赏析

【 讲座主题-音乐与本土文化 】

主讲人：陈 静

| 硕士研究生 | 江西省“四个一批”文化人才 |

时间：2023年6月7日 晚19：30

地点：公教201



民歌

$1=F \frac{2}{4}$

1 55 | 1 5 | 32 35 | 1- | 5 1 | 5 1 |

33 31 | 2- |

||: 11 13 | 5 5 :|| | : 11 13 | 5 5 :||:

xx xx | xx x :|| | 1 55 | 1 55 | 32 35 |

1- :|| x- |

简易儿歌

$1=C \frac{4}{4}$

56 54 3 1 | | 21 23 5 | 56 54 3 1 |

21 23 1 - | | 22 5 33 1 |

41 45 5 - | | 33 3 55 5 1 |

33 22 1 - ||

跳 绳

1=C $\frac{3}{4}$

愉快地

5 5 5 | 6 6 5 | ii 6 3 | 5 - |
 风儿吹 鸟儿叫， 操场 把绳 跳

1 1 1 | 5 5 3 | 5 5 4 3 | 2 - |
 单人跳 双双跳 脚步 跳灵巧

5 5 5 | 6 6 5 | ii 6 3 | 5 - |
 身儿轻 节奏好 绳儿 像波 涛。

2 3 5 | 5 6 5 6 | 3 2 | 1 - ||
 你也跳，我也跳，一起跳！

No.

Date.

迎春花

1=F⁴/₄

1 1 2 3 5 1 2 3 | 5 5 5 0 | 6 5 0 6 |

3 1 6 3 | 2 5 5 3 2 | 1 - - 0 > |

1 2 3 5 0 | 1 2 3 5 0 | 5 3 2 1 3 |

迎春花， 小黄花， 朵朵张开

2. #1 2 0 | 3 2 3 0 5 | 1 1 6 3 |

小 嘴巴 小春花 小黄花

2 5 5 3 2 | 1 - - 0 | 1 7 - 1 | 2 2 2 3 |

满园朵朵花 迎着 春天吹喇

2 - - 0 | 5 3 2 1 0 | 2 5 5 3 2 |

叮 滴滴答 滴滴答

5 - 6 - 1 2 5 5 3 2 | 1 - - 0 ||

它把 春天迎来啦!

คุณ Huang ผู้อำนวยการวิทยาลัยครุศาสตร์เจียงซี (Jiangxi Teachers College) มอบรางวัลให้กับ

นีสิต (Chen Jing, 6 สิงหาคม 2023)



พื้นที่จัดแสดง VR 3D (Chen Jing, 6 สิงหาคม 2023)

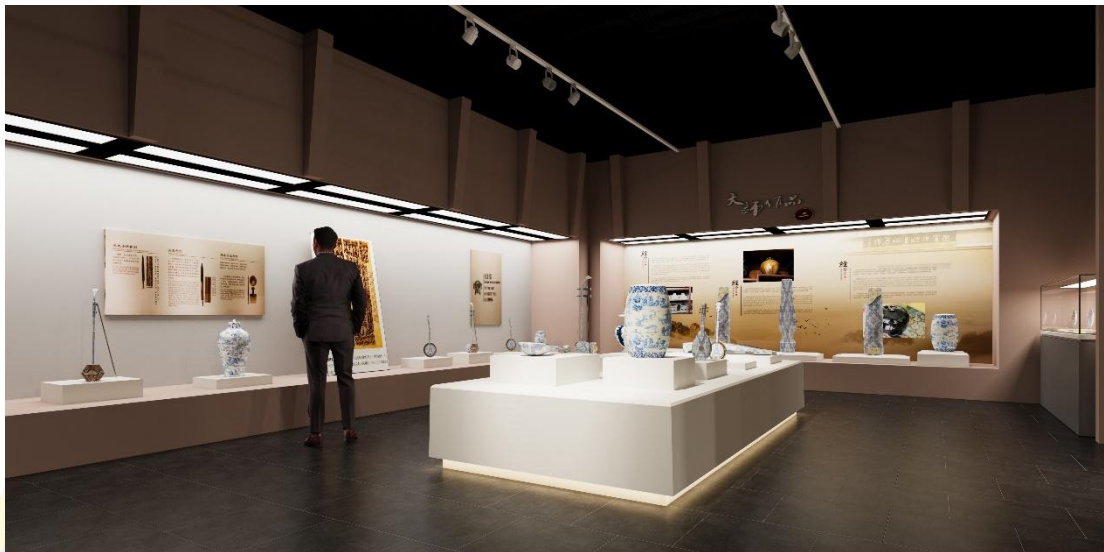









ประวัติย่อของผู้วิจัย

ชื่อ-สกุล	Jing Chen
วัน เดือน ปี เกิด	30 March 1991
สถานที่เกิด	Jingdezhen, Jiangxi, China
สถานที่อยู่ปัจจุบัน	Jingdezhen, Jiangxi, China
ตำแหน่งและประวัติการ ทำงาน	Associate Professor
ประวัติการศึกษา	Sep. 2008 - Jun. 2012. Guangxi University for Nationalities .Music Performance Major (undergraduate) Sep. 2012 -- Jun. 2015. Guangxi University of the Arts .Music Education Major (Master)
รางวัลหรือทุนการศึกษา	“Second Prize” of Jiangxi Teachers College Scientific Research Rookie in July 2020; “Excellent Teacher” of Jiangxi Normal College in September 2020; “Excellent Teacher” of Jiangxi Normal College in September 2021;